

كتاب
الكافي الكبير
في القراءات الشريفة

تأليف
الإمام أبي جعفر محمد بن الحسين بن سعيد القمي

مراجعة
مؤلفه

دار الكتب العلمية
بيروت

رَفَعُ

عبد الرحمن النجدي
أسكنه الله الفردوس

كتاب الكفاية الكبرى

في

القراءات العشر

تأليف الإمام

أبي العزم محمد بن الحسين بن بزار القلانسي

مراجعة وتعليق

جمال الدين محمد شرف

الناشر

دار الصحابة للتراث بطنطا

بِسْمِ اللّٰهِ الرَّحْمٰنِ الرَّحِیْمِ
رَبَّنَا تَقَبَّلْ مِنَّا
إِنَّكَ أَنْتَ السَّمِیْعُ الْعَلِیْمُ

حقوق الطبع محفوظة

الطبعة الأولى

رقم الإيداع ٢٠٠٣/٩١٩٤

الترقيم الدولي 977 - 272 - 367 - 0

رَفَعُ

عبد الرحمن البخاري
أسكنه الله الفردوس

دار الصداقة

للطبع والنشر والتوزيع

بِسْمِ اللَّهِ الرَّحْمَنِ الرَّحِيمِ

مقدمة التحقيق

رَفَعُ
عبد الرحمن النجدي
أسكنه الله الفردوس

الحمد لله الذي خلق فسوَّى، وقدَّر فهدى، وأنزل القرآن عربياً غير ذي عوج، مصدقاً لما بين يديه من الكتاب ومهيماً عليه، وأرسل الأنبياء والمرسلين مبشرين ومنذرين، وختمهم بأفضلهم محمد بن عبد الله ﷺ تسليماً كثيراً، مصدقاً لما معهم، وأنزل عليه القرآن هادياً وسراجاً منيراً فبلغه ولم يكتم منه شيئاً، وأشهد أن لا إله إلا الله وحده لا شريك له، القائل: ﴿ثُمَّ أَوْرَثْنَا الْكِتَابَ الَّذِينَ اصْطَفَيْنَا مِنْ عِبَادِنَا﴾ [فاطر: ٣٢].

وأشهد أن محمداً عبده ورسوله، القائل: «أفضلُ عبادة أمتي قراءة القرآن»، وصلى الله عليه وعلى آله وصحبه ومن اقتدى بسنته إلى يوم الدين، وبعد:

فهذا كتاب «الكفاية الكبرى في القراءات العشر» للإمام أبي العز محمد ابن الحسين بن بندار القلانسي، تقدمه دار الصحابة للتراث لحملة القرآن ودارسي القراءات، لأهميته، ولما احتوى من علم عظيم، حيث ذكره الإمام ابن الجزري رحمه الله في «نشره»، وجعله من طرقه، فقد ذكر الإمام أبو العز في كتابه هذا عشر قراءات:

ابن كثير، ونافع، وأبي جعفر، وابن عامر، وعاصم، وحمزة، والكسائي، وخلف - في اختياره -، وأبا عمرو، ويعقوب.

وذكر إسناده في ذلك نوضحه إن شاء الله في جداول.

وقد اختار المصنف لأبي جعفر رواية ابن وردان وللباقيين روايتين أو أكثر، حيث ذكر الآتي:

١ - لابن كثير: البزي، وقنبل، وابن فليح.

- ٢ - لنافع: قالون، وورش، وإسماعيل، والمسبيي .
- ٣ - ولأبي جعفر: ابن وردان .
- ٤ - لابن عامر: ابن ذكوان، وهشام .
- ٥ - لعاصم: شعبة، وحمام، وحفص، والمفضل، وأبان .
- ٦ - لحمزة: سليم (وعنه خلف، وأبو حمدون، والدوري، وخلاد، والضبي، وعلي بن سلم)، ورواية العبسي، ورواية العجلي .
- ٧ - للكسائي: الدوري، ونصير، وقتيبة، وأبو الحارث، وأبو حمدون، والبربري .
- ٨ - لخلف في اختياره: إسحاق، والبرائي، وإدريس .
- ٩ - ولأبي عمرو: اليزيدي (عنه الدوري، وابن جبير، وأبو أيوب، والسوسي، وأبو خلاد، وأبو حمدون، وابن اليزيدي، وابن سعدان، وغلان سجادة)، وشجاع، وأبو زيد، والعباس، وعبد الوارث .
- ١٠ - ليعقوب: رويس، وروح، وزيد، والوليد .
- وقد ذكرنا في الهامش بعض التوضيحات ونسأل الله العون والهداية، وأن يهدينا إلى ما يحبه ويرضاه، وجزئ الله من يقوم على نشر هذا العلم خير الجزاء فهو نعم المولى، ونعم النصير .

وحسبنا الله ونعم الوكيل

كتبه

جمال الدين محمد بن شرف

نبذة عن المصنف

هو الإمام محمد بن الحسين بن بندار، ويكنى بأبي العز الواسطي القلانسي، شيخ القراءات بالعراق.

ولد بواسط سنة (٤٣٥ هـ)، وتعلم بها، وحفظ القرآن، واهتم بدراسة القراءات وسماع الحديث، فرحل إلى بغداد سنة (٤٦١ هـ)، وتلقى من شيوخه الحديث، ومن أبي علي الحسين بن القاسم بن علي الواسطي المعروف بـغلام الهراس علم القراءات. وله تلاميذ كثيرون.

وتوفي -رحمه الله- في ربيع الآخر سنة (٥٤١ هـ).

ومن مؤلفاته كتاب «الكفاية الكبرى» و«إرشاد المبتدئ».



مصطلح الكتاب

وردت بالكتاب بعض المصطلحات المشهورة عند أهل هذا العلم من المحققين الأولين، فمثلاً إذا قال:

- ١ - أهل المدينة: نافع، وأبو جعفر.
- ٢ - أهل الحجاز: نافع، وأبو جعفر، وابن كثير.
- ٣ - البصري: يعقوب، وأبو عمرو.
- ٤ - الكوفي: عاصم، وحمزة، والكسائي، وخلف.
- ٥ - أهل البصرة: يعقوب وأبو عمرو.
- ٦ - أهل الكوفة: عاصم، وحمزة، والكسائي، وخلف.
- ٧ - أهل العراق، أو العراقي: يعقوب، وأبو عمرو، وعاصم، وحمزة، والكسائي، وخلف.

أما عن التقييد، فاللفظ المبهم عند المبتدئ وضحناه في الهامش، وذكرنا قراءة الضد في المواضع التي تحتاج توضيحاً، وتركنا البعض الآخر لوضوحه، أو لسبق نظيره، وتركنا تخريج الأعلام، ومن أراد معرفة أحدهم فعليه بكتب «معرفة القراء» و«غاية النهاية»، و«تاريخ القراء ورواتهم»، وهذا ميسر سهل معرفته.



رَفَعُ

عبد الرحمن النجدي
أسكنه الله الفردوس



رَفَعُ

عبد الرحمن النجدي
أسكنه الله الفردوس

رَفَعُ

عبد الرحمن النخعي
أسكنه الله الفردوس

إسناده في قراءة ابن كثير

ابن كثير

شبل

عكرمة

البيزي

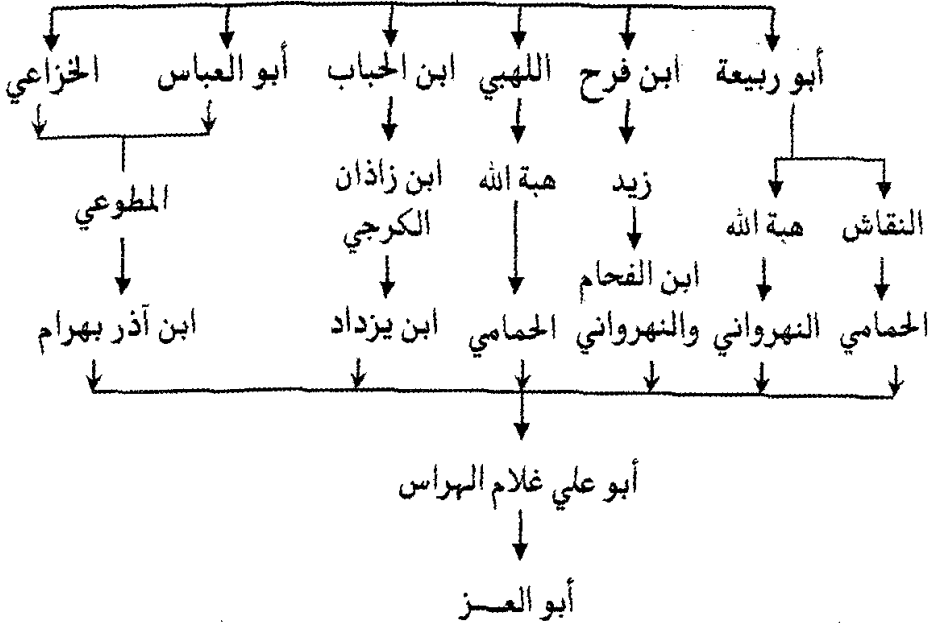

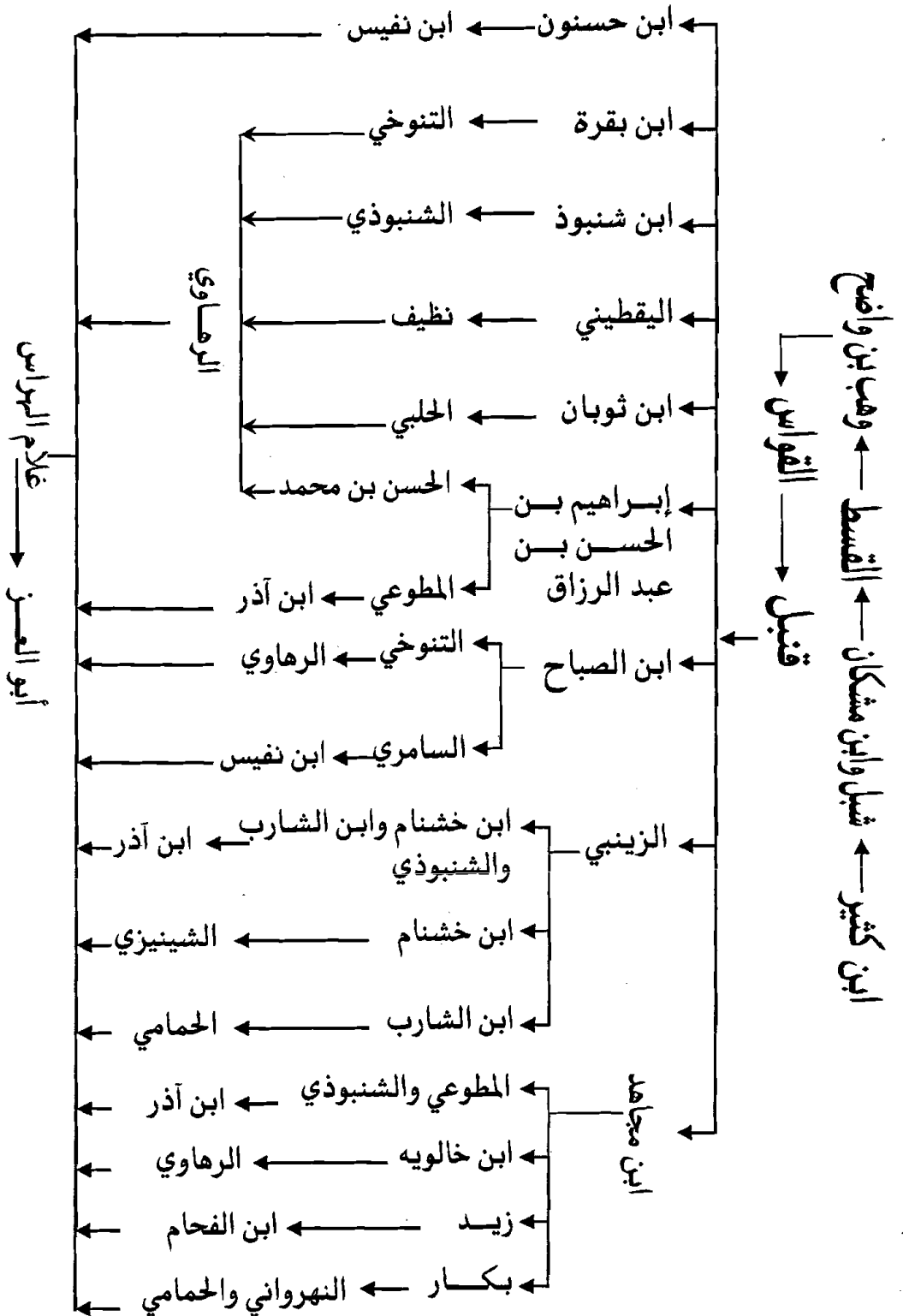

رَفَعٌ

عبد الرحمن النخعي
أسكنه الله الفردوس

ابن كثير

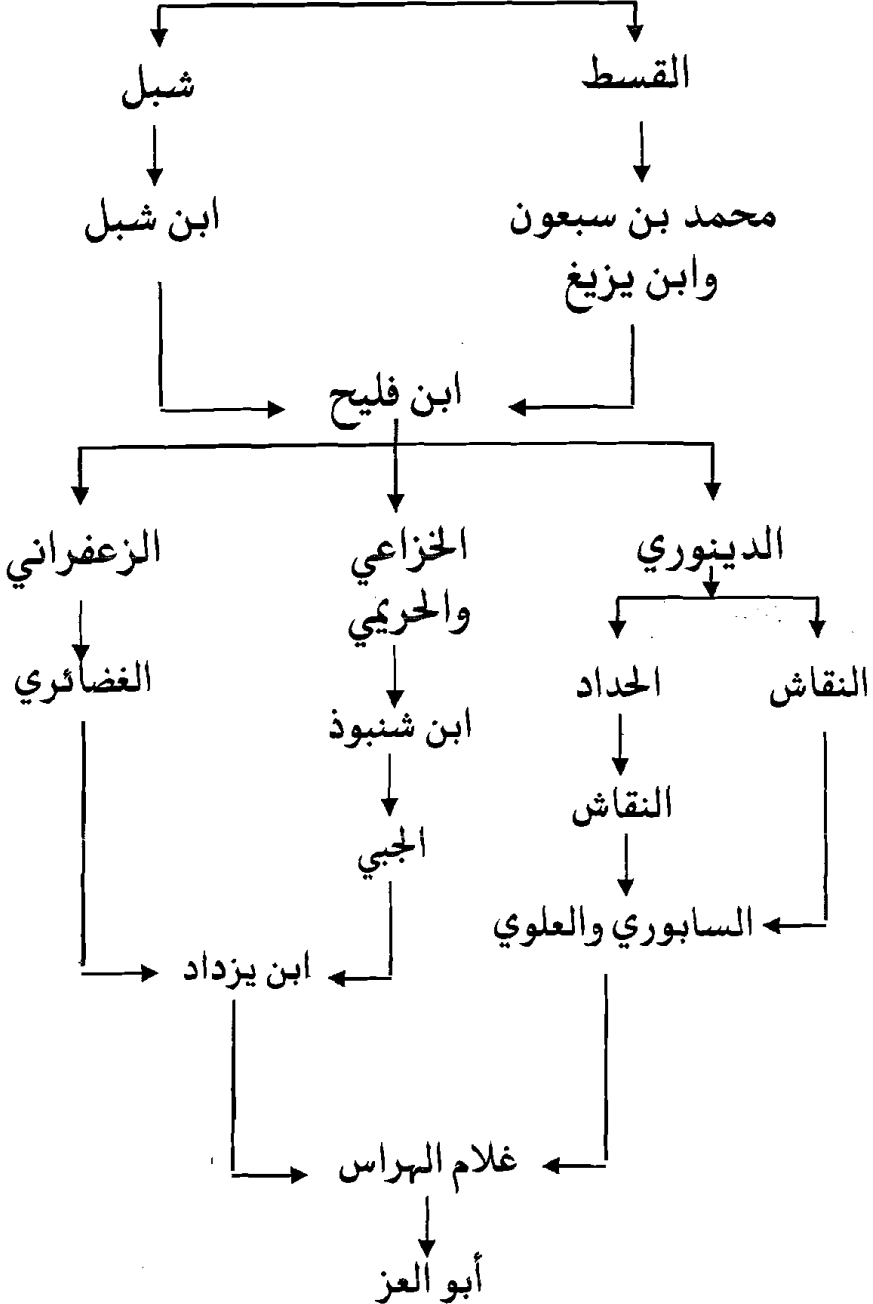

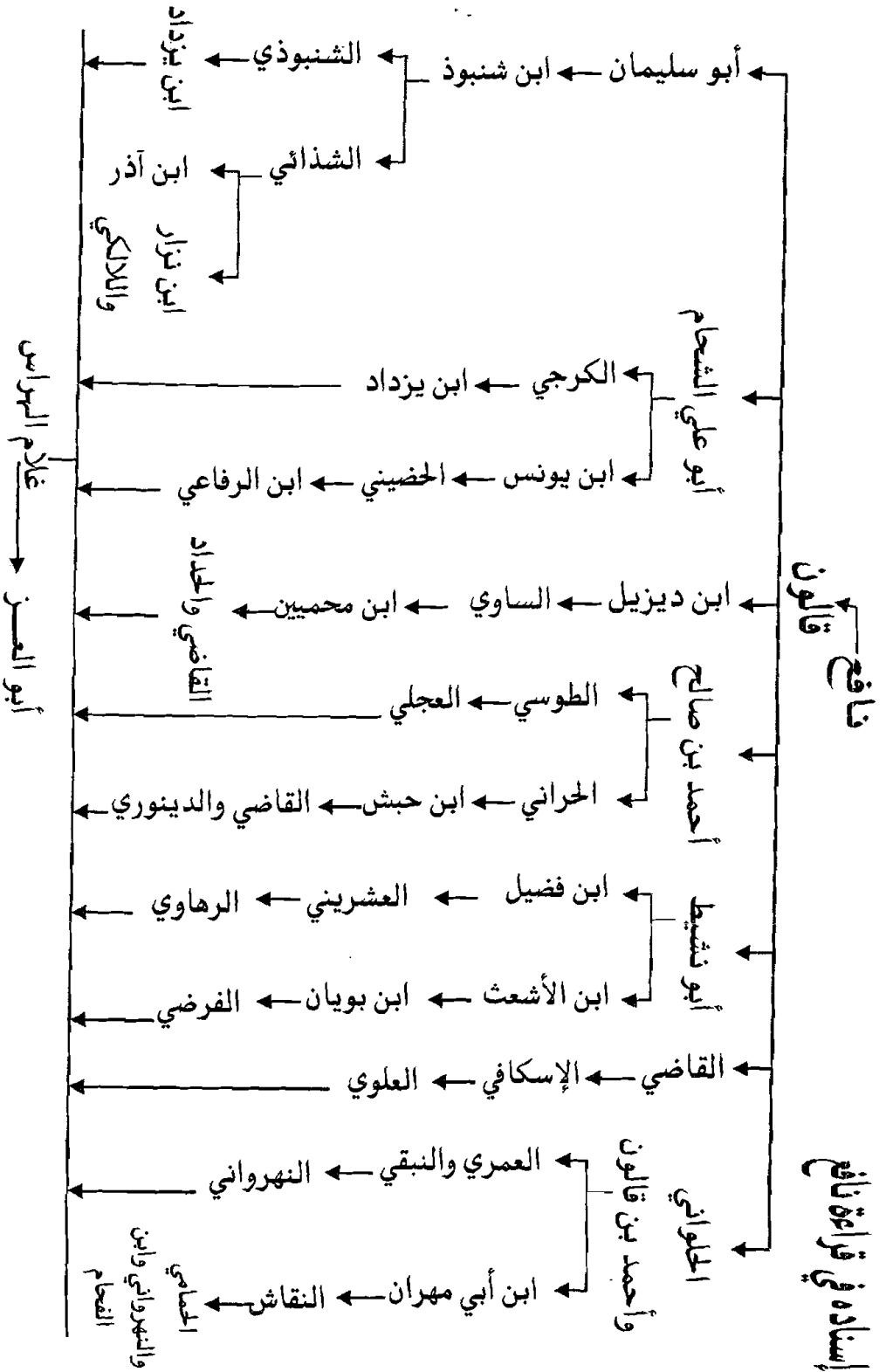

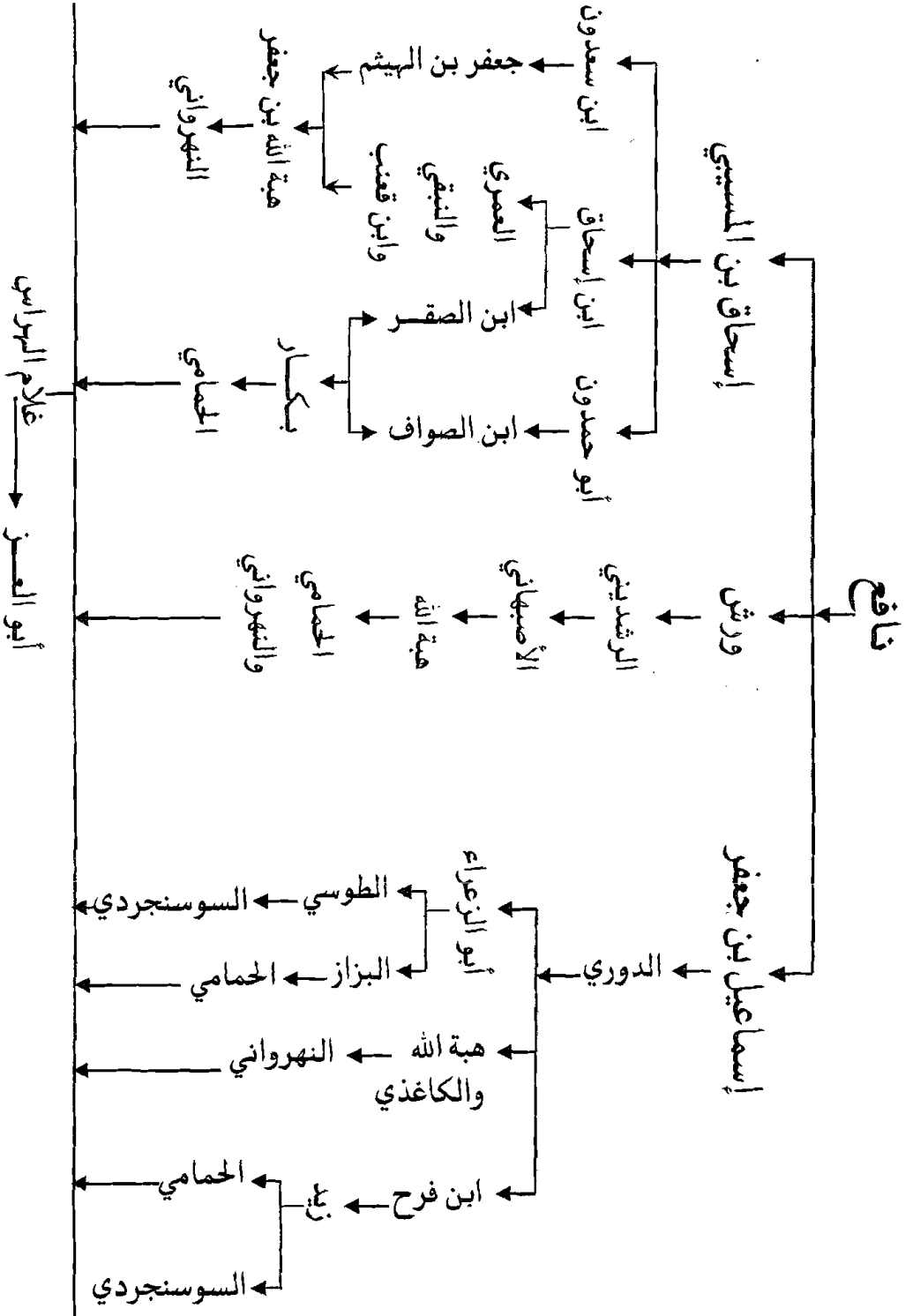

إسناده في قراءة أبي جعفر

رَفَعُ
عبد الرحمن بن محمد بن
أسلمة (ابن) الزواري

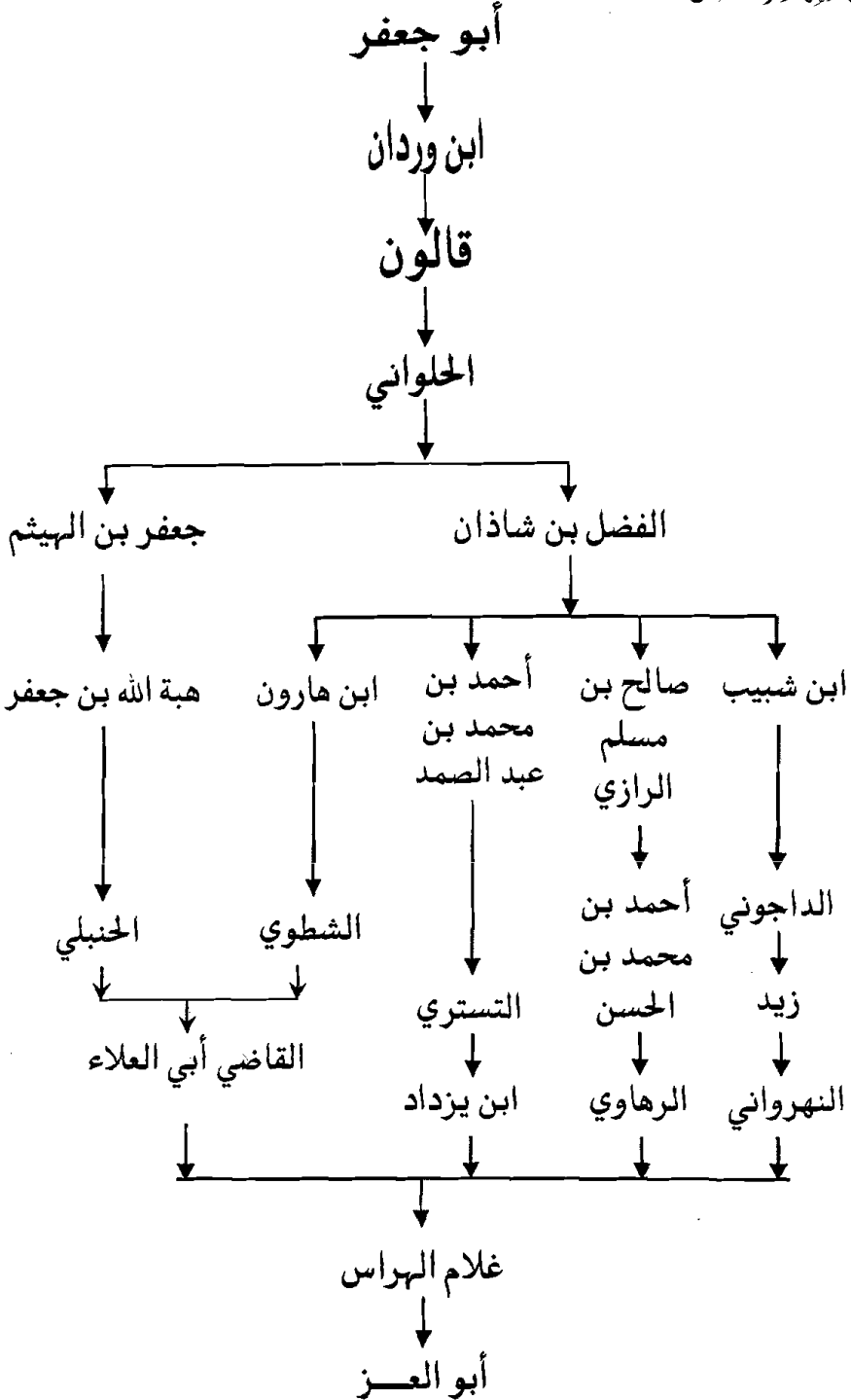

إسناده في قراءة ابن عامر

رفع
عبد الرحمن النجدي
أسكنه الله الفردوس

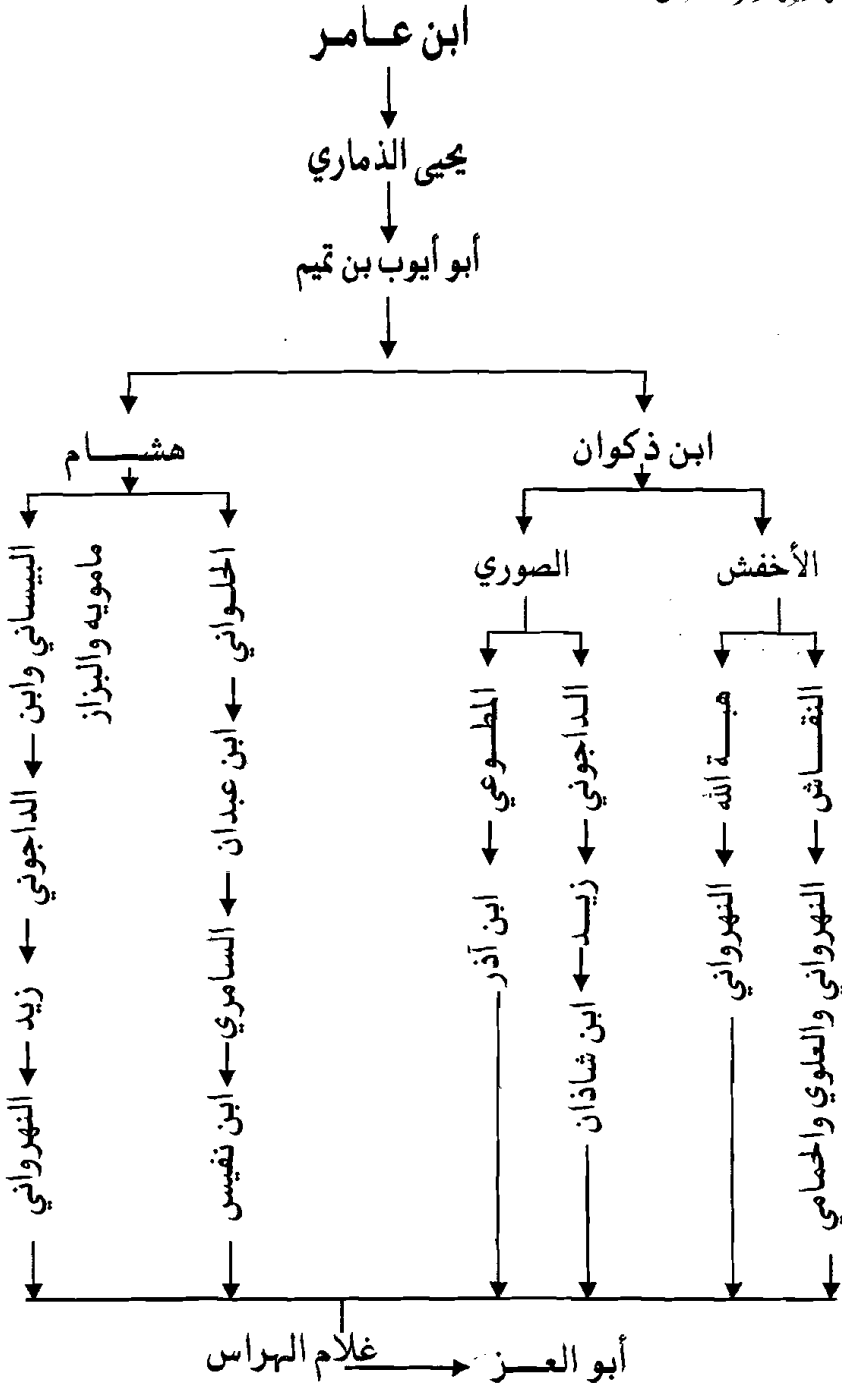

رَفَع

عبد الرحمن النخعي
أسكنه الله الفردوس

إسناده في قراءة عاصم

عاصم

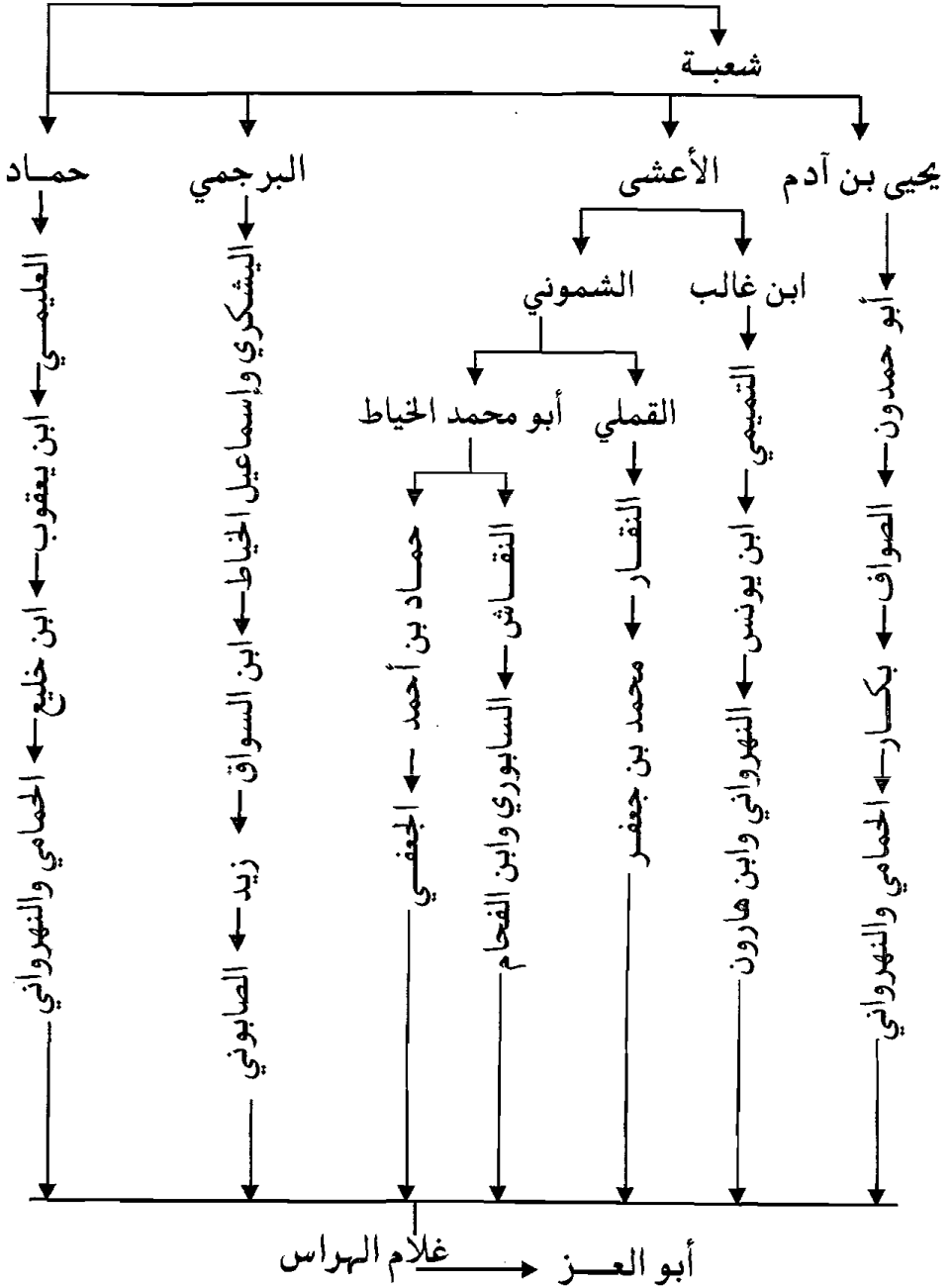

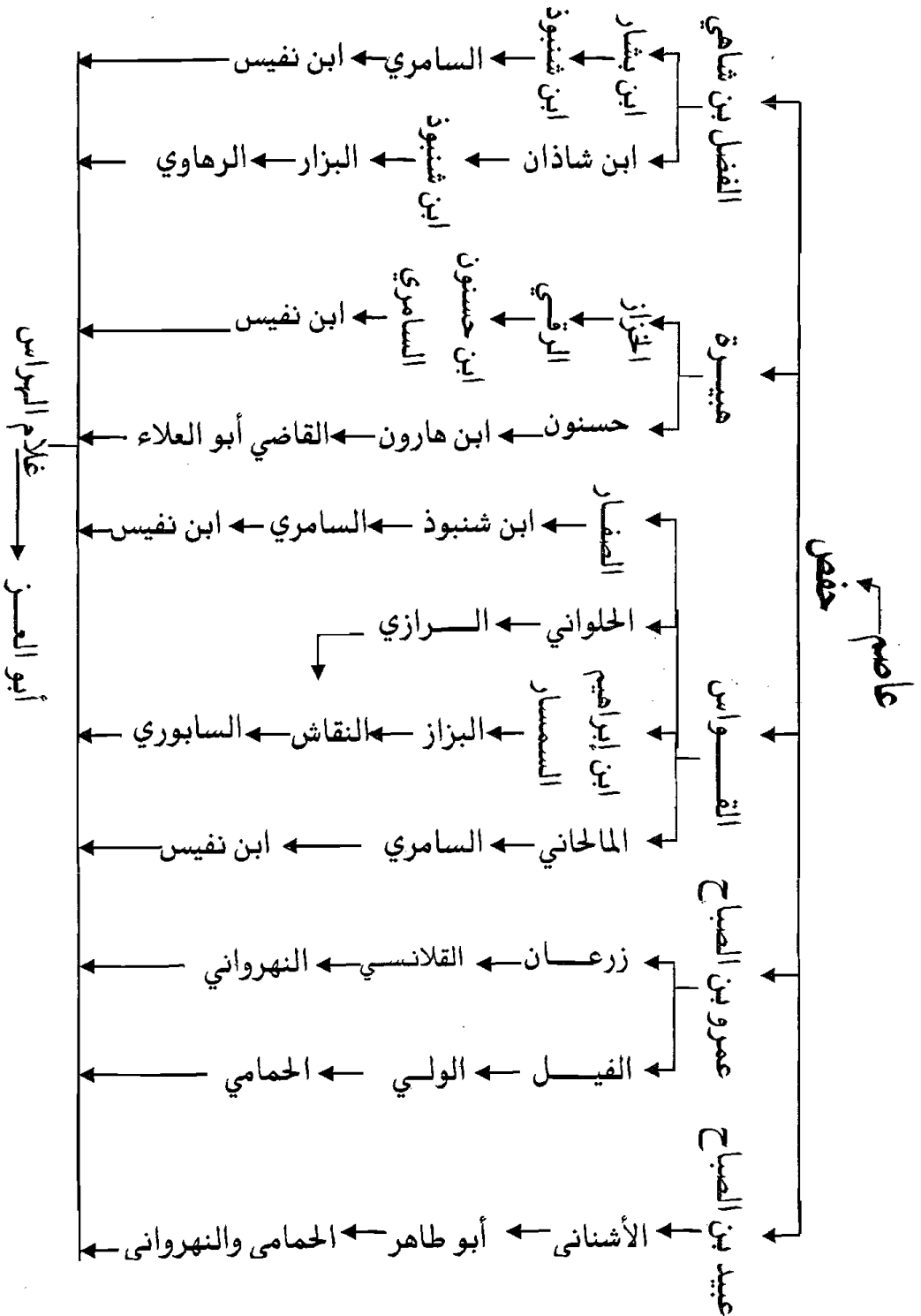

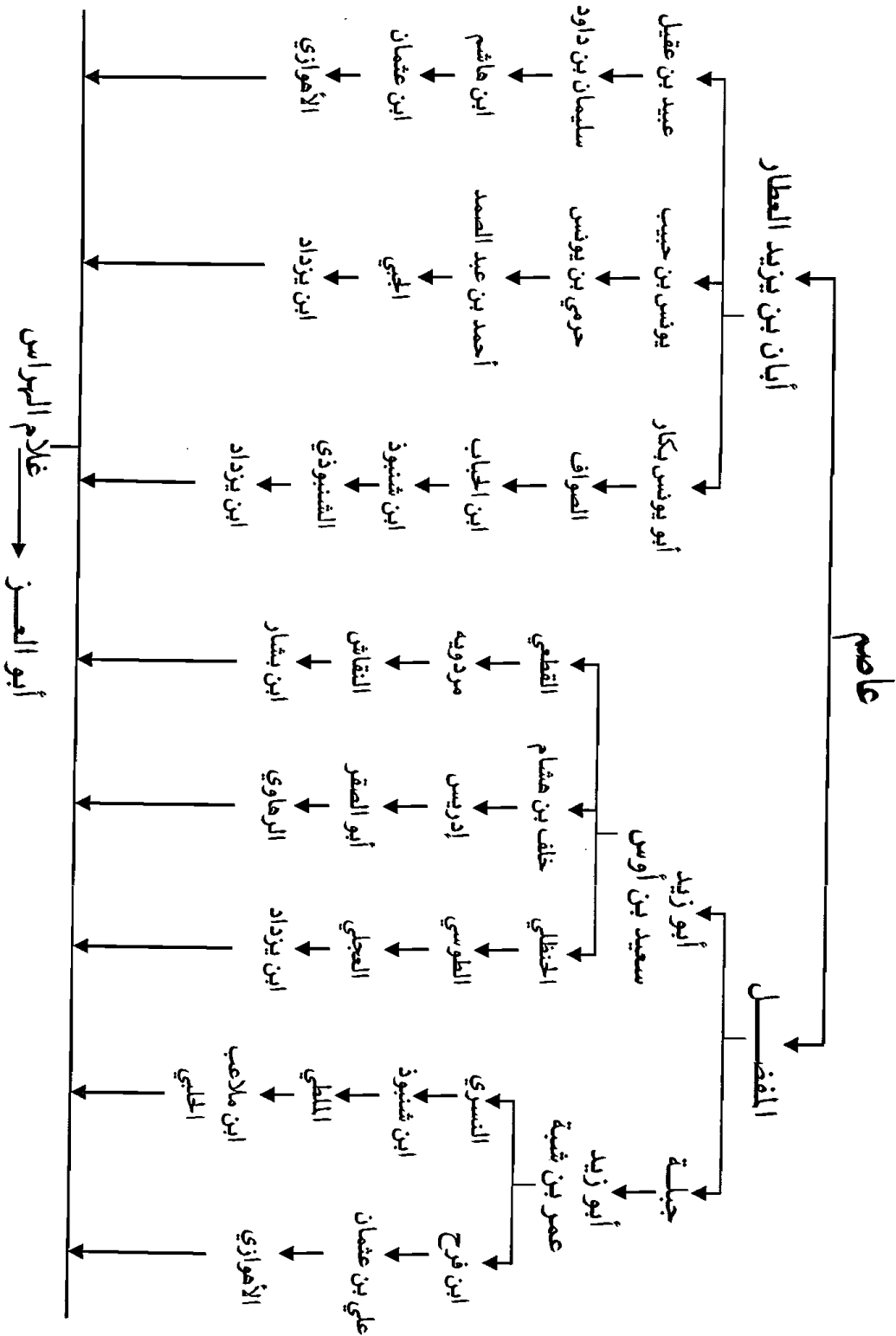

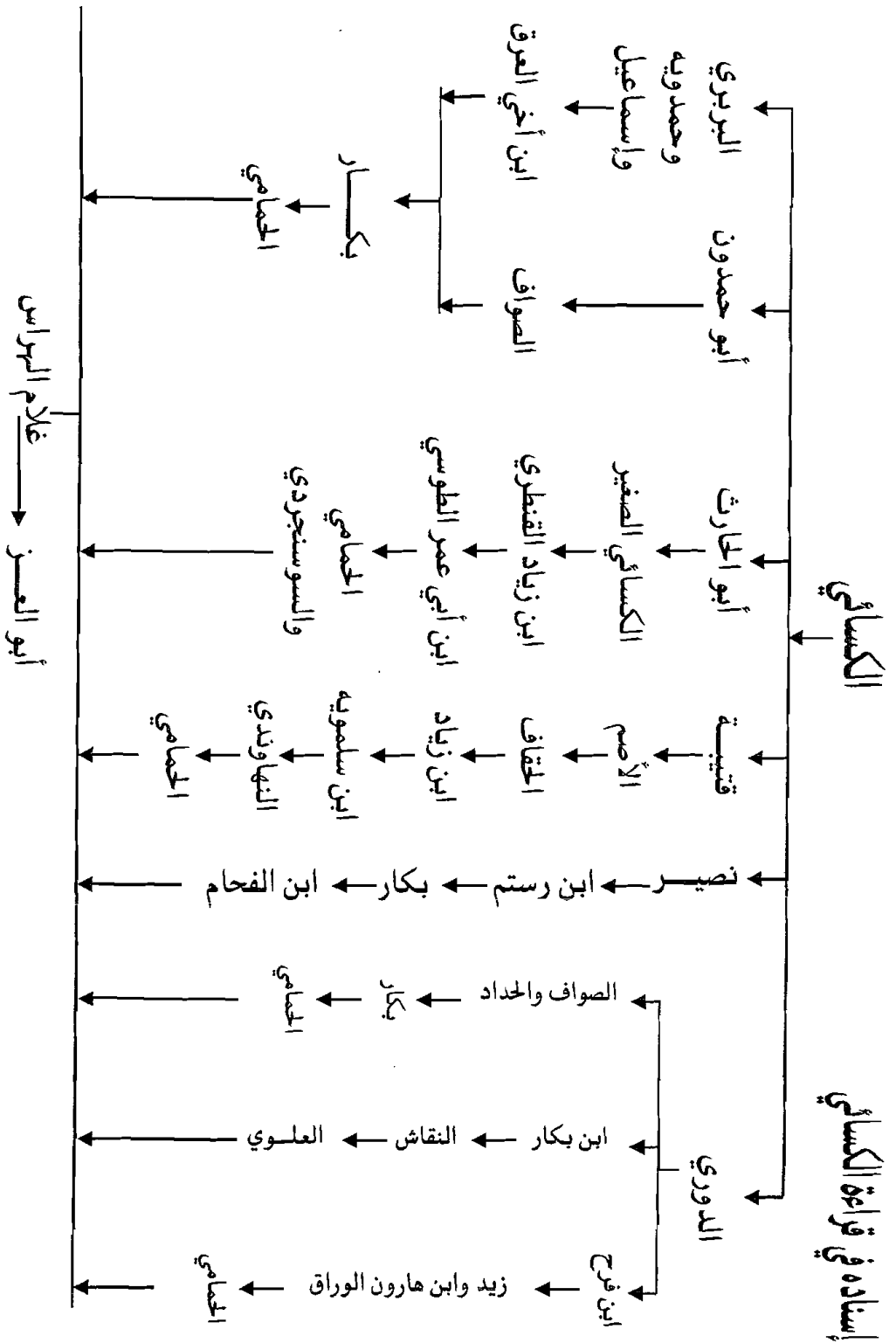

رَفَع
عبد الرحمن النجدي
أسكنه الله الفردوس

إسناده في قراءة خلف عن نفسه

خلف عن نفسه

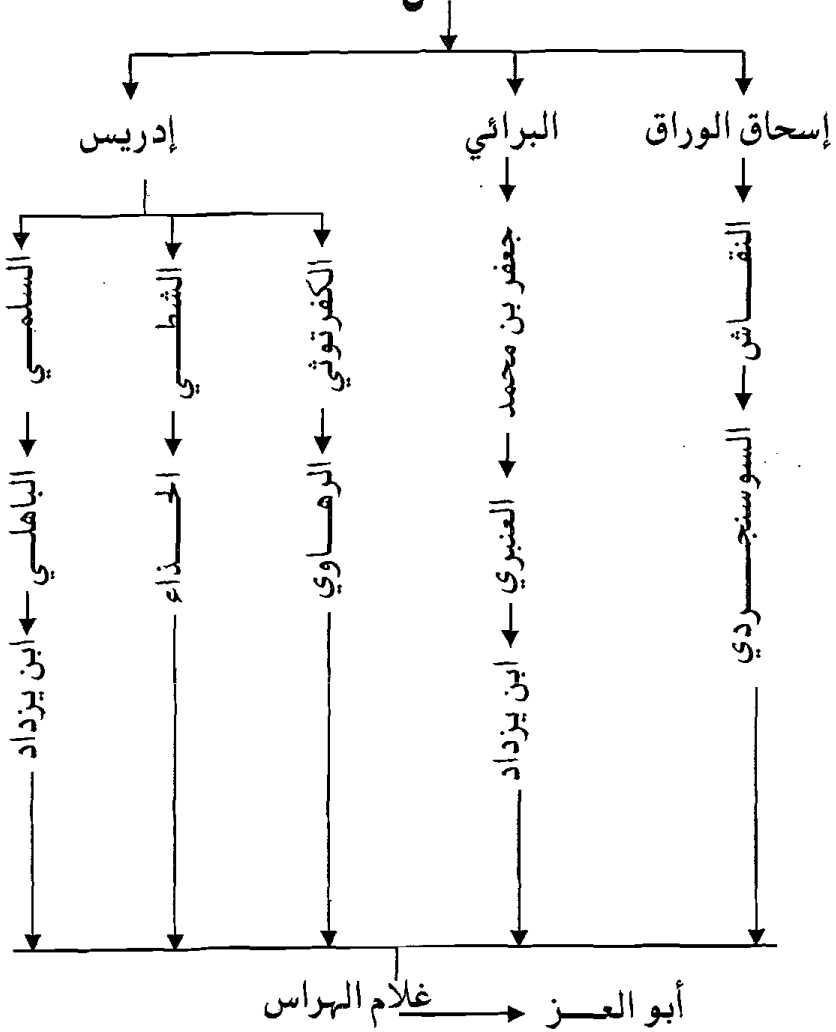

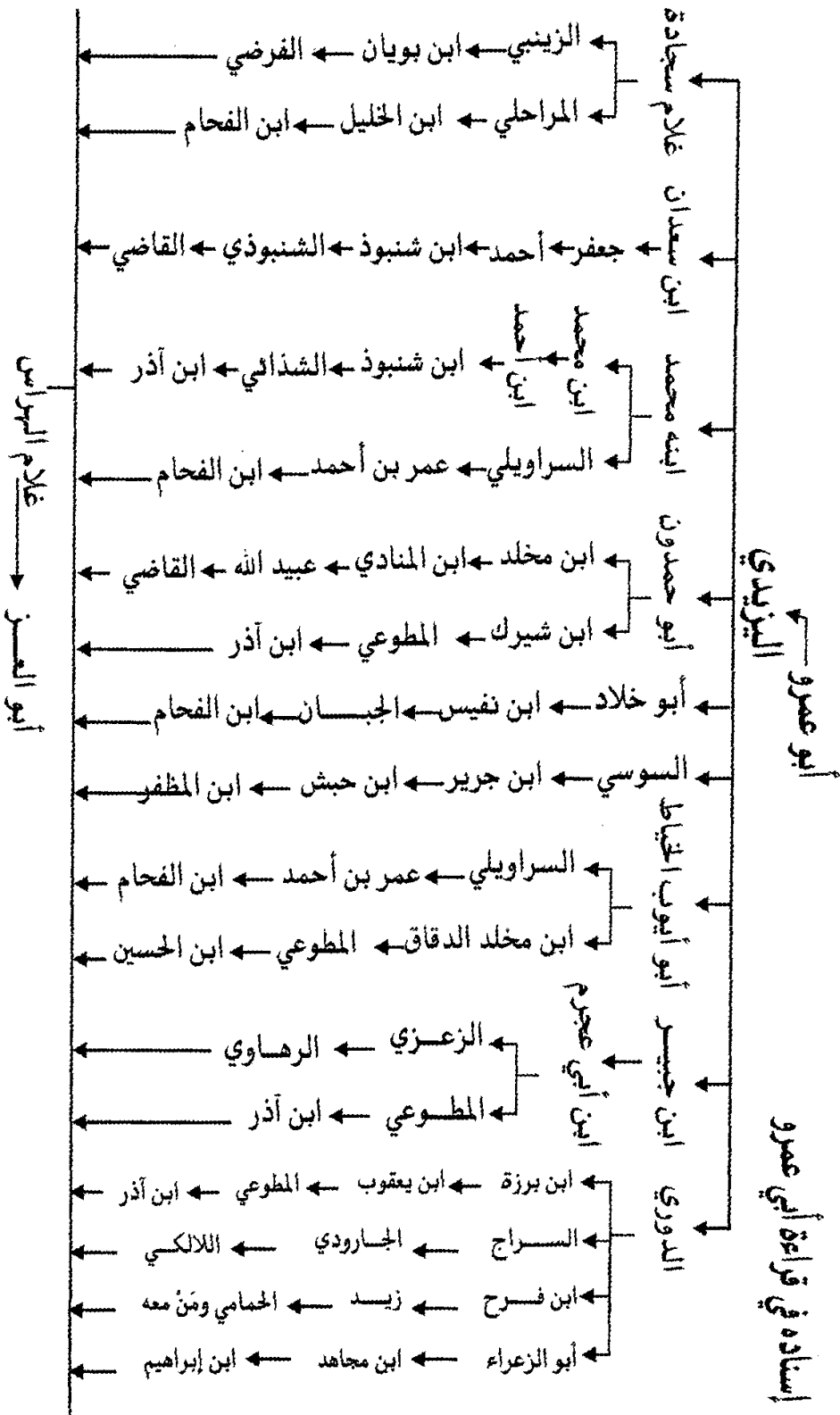

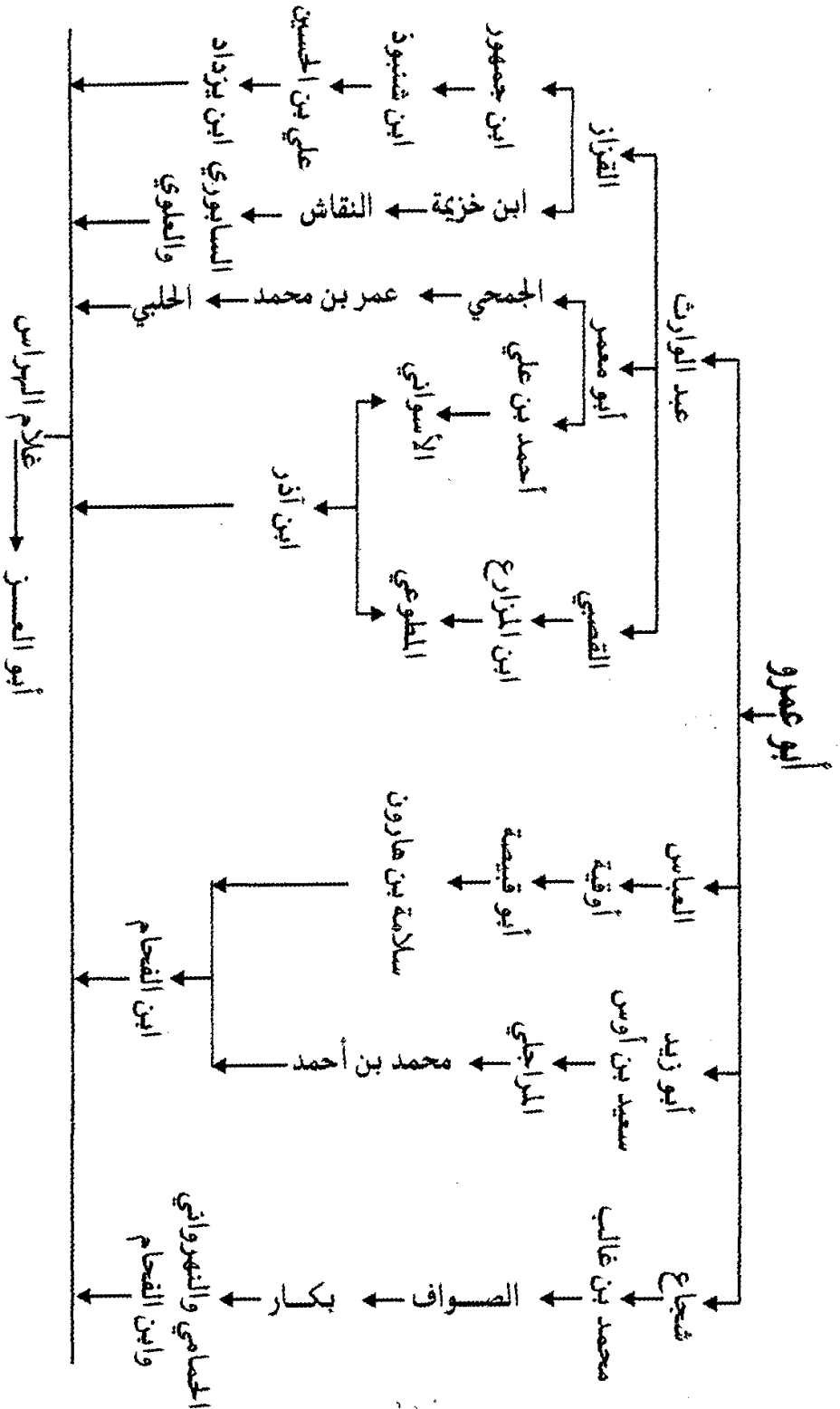

رَفَع

عبد الرحمن النخعي
أسكنه الله الفردوس

إسناده في قراءة يعقوب

يعقوب

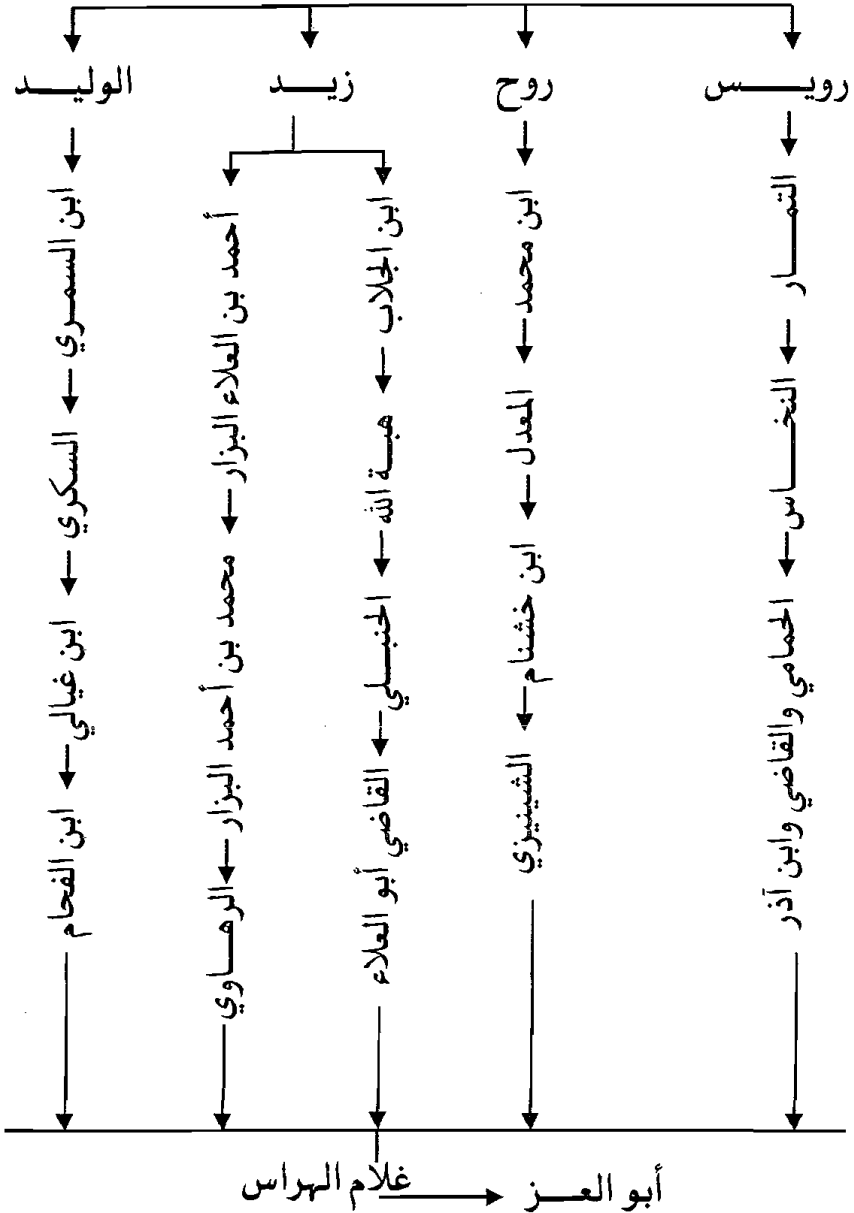

رَفَعُ
عبد الرحمن النخعي
أسكنه الله الفردوس

بِسْمِ اللَّهِ الرَّحْمَنِ الرَّحِيمِ

الحمد لله رب العالمين، وصلّى الله على سيد المرسلين، وخاتم النبيين محمد،
وعلى آله وصحبه أجمعين.

أخبرنا الشيخ الفقيه الزاهد الورع البارع شيخ الجماعة أبو الفتح محمود بن
أحمد بن علي بن أحمد المحمودي البغدادي القيانّي^(١) أيده الله بتسديده بقراءتي
عليه، سنة أربعة وسبعين وخمسمائة بقراءة^(٢) مصر بالتربة المطلّبيّة، قال: أخبرنا
الشيخ الإمام المقرئ العالم الثقة أبو العزّ محمد بن الحسين بن بندار القلانسي
قراءةً عليه وأنا أسمع، قال: سألت - وفقنا الله وإياك للعمل بطاعته - أن أملي
عليك كتاباً يشتمل على قراءات العشرة أئمة الأمصار بالحجاز، والشام،
والعراق، فأجبتك إلى ما سألت، واقتصرتُ من الرواة فيه على من اشتهرت
روايته، وكثرتُ على ألسن الناس في عصرنا قراءته ليكون ذلك غاية ما يُؤثر
المتدي، ويعوّل عليه الجاذق المنتهي، وإلى الله الكريم أرغب في التوفيق والسداد
بمنه وكرمه.

فأول ما أبدأ بذكر أسانيدهم، ثم أتبعه بذكر اختلافهم في الإظهار،
والإدغام، والمد، والقصر، والإثبات والحذف، والابتداء والوقف، والإخفاء
والتبيين، والهمز، والتلين، والإمالة، والتفخيم، ثم أتبع ذلك بذكر اختلافهم
في كل سورة من الحروف، وأذكر الياءات المختلف في تحريكها، وإسكانها
وحذفها، وإثباتها في آخر كل سورة إن شاء الله تعالى.

* * *

(١) نسبة إلى قيّانة بطن من غافق.

(٢) وهي مقبرة بمصر.

قراءة ابن كثير

رواية أبي الحسن البزّيّ عنه: طريق أبي ربيعة طريق النقّاش عنه:

قرأتُ بها القرآن من أوله إلى خاتمته على الشيخ الإمام أبي عليّ الحسن بن القاسم بن عليّ المقرئ - رحمه الله - وأخبرني أنه قرأ بها ببغداد على أبي الحسن عليّ بن أحمد بن عمر بن حفص المقرئ المعروف بالحماميّ، وأخبره أنه قرأ بها، على أبي بكر محمد بن الحسن بن زياد بن هارون النقّاش، وأخبره أنه قرأ على أبي ربيعة، محمد بن إسحاق بن أعين الربيعيّ، وقرأ أبو ربيعة على أبي الحسن أحمد بن محمد بن عبد الله بن القاسم بن نافع بن أبي بزة البزّيّ.

طريق هبة الله بن جعفر عن أبي ربيعة:

قرأتُ بها، القرآن على الشيخ أبي عليّ، وأخبرني أنه قرأ بها على أبي الفرج عبد الملك بن بكران بن العلاء النهروانيّ، وأخبره أنه قرأ على أبي القاسم هبة الله ابن جعفر بن محمد بن الهيثم، وقرأ هبة الله، على أبي ربيعة، وقرأ أبو ربيعة على أبي الحسن البزّيّ.

رواية أبي جعفر بن فرح عنه:

قرأتُ بها القرآن جميعه على الشيخ الإمام أبي عليّ، وأخبرني أنه قرأ على أبي الفرج النهروانيّ، وعلى أبي محمد الحسن بن محمد بن يحيى بن داود، المعروف بابن الفحام، وأخبراه أنهما قرأ عليّ أبي القاسم زيد بن عليّ بن أبي بلال الكوفي، وأخبرهما أنه قرأ على أبي جعفر أحمد بن فرح الضّرير المفسر، وقرأ ابن فرح على أبي الحسن البزّيّ.

رواية اللّهبيّ عنه:

قرأتُ بها على الشيخ أبي عليّ، وأخبرني أنه قرأ بها على أبي الحسن

الحَمَامِيّ، وأخبره أنه قرأ بها عليّ أبي القاسم هبة الله بن جعفر، وأخبره أنه قرأ بها عليّ اللّهُبِيّ، وأخبره أنه قرأ بها عليّ أبي الحسن البزّيّ قال الحَمَامِيّ: سألت أبا القاسم هبة الله عن اسم اللّهُبِيّ فقال: لا أعرفه.

وهو: أبو عبد الرحمن عبد الله بن عليّ بن عبد الله بن حمزة بن إبراهيم بن عتبة بن أبي عتبة بن أبي لهب بن عبد المطلب اللّهُبِيّ الهاشميّ.

طريق ابن الحُبَاب الدِّقَاق عنه:

قرأتُ بها عليّ الشيخ أبي عليّ، وأخبرني أنه قرأ بها عليّ أبي عليّ الحسن بن عليّ بن إبراهيم بن يزداد المقرئ بدمشق، وأخبره أنه قرأ بها عليّ أبي عبّيد الله محمد بن محمد بن فيروز بن زاذان الكرجيّ بالأهواز، وأخبره أنه قرأ بها عليّ أبي عليّ الحسن بن الحُبَاب بن مخلد الدِّقَاق، وأخبره أنه قرأ بها عليّ أبي الحسن البزّيّ.

طريق أبي العباس الخطيب عنه:

قرأتُ بها عليّ الشيخ أبي عليّ، وأخبرني أنه قرأ بها عليّ أبي عبد الله محمد ابن الحسين بن آذر بهرام بمكة، وأخبره أنه قرأ بها عليّ أبي العباس الحسن بن سعيد المطوّعيّ، وأخبره أنه قرأ بها عليّ أبي العباس محمد بن عليّ الخطيب، وأخبره أنه قرأ بها عليّ أبي الحسن البزّيّ.

طريق الخُزَاعِيّ عنه:

قرأتُ بها عليّ الشيخ أبي عليّ، وأخبرني أنه قرأ بها عليّ أبي عبد الله بن آذر بهرام بمكة، وأخبره أنه قرأ بها عليّ أبي العباس المطوّعيّ، وأخبره أنه قرأ بها عليّ أبي محمد إسحاق بن أحمد بن إسحاق الخطيب المعروف بالخُزَاعِيّ في سنة ست وثلاثمائة، وأخبره أنه قرأ بها عليّ أبي الحسن البزّيّ، وقرأ البزّيّ عليّ عكرمة بن سليمان بن كثير بن عامر، وقرأ عكرمة عليّ شبّل بن عبّاد، وقرأ شبّل عليّ أبي مَعْبَد عبد الله بن كثير الكِنَانِيّ.

رواية أبي عمر قُبل عنه من طريق أبي بكر بن مجاهد عنه:

طريق بكار عن ابن مجاهد:

قرأتُ بها القرآن جميعه على الشيخ أبي عليّ، وأخبرني أنه قرأ بها على النَّهروانيّ، وأبي الحسن الحمّاميّ، وأخبراه أنهما قرءا بها على أبي عيسى بكار بن أحمد المقرئ، وقرأ بكار على أبي بكر أحمد بن موسى بن العباس بن مجاهد التميمي، وقرأ ابن مجاهد على أبي عمر محمد بن عبد الرحمن المعروف بقنبل.

طريق الزينبيّ عنه:

طريق ابن الشارب عن الزينبيّ:

قرأتُ بها على الشيخ أبي عليّ، وأخبرني أنه قرأ بها على أبي الحسن الحمّاميّ، وأخبره أنه قرأ بها على أبي بكر أحمد بن محمد بن بشر المعروف بابن الشارب المُعلّم، وأخبره أنه قرأ بها على أبي بكر محمد بن موسى بن سليمان الزينبيّ الهاشميّ، وقرأ الزينبيّ على قنبل.

طريق ابن خشنام المالكيّ عن الزينبيّ عنه:

قرأتُ بها على الشيخ أبي عليّ، وأخبرني أنه قرأ بها على القاضي أبي الحسين أحمد بن عبد الله بن عبد الكريم الشينيزيّ بالبصرة، وأخبره أنه قرأ بها على أبي الحسن عليّ بن محمد بن إبراهيم بن خشنام المالكيّ، وأخبره أنه قرأ بها على أبي بكر الزينبيّ، وقرأ الزينبيّ على قنبل.

طريق زيد عن ابن مجاهد عنه:

قرأتُ بها على الشيخ أبي عليّ، وأخبرني أنه قرأ بها على أبي محمد بن الفحّام، وأخبره أنه قرأ بها على أبي القاسم زيد بن أبي بلال الكوفيّ، وأخبره أنه قرأ بها على أبي بكر بن مجاهد، وأخبره أنه قرأ بها على قنبل.

طريق ابن الصَّبَّاح عنه:

قرأتُ بها عليُّ الشيخ أبي عليٍّ، وأخبرني أنه قرأ بها بمصر عليُّ أبي العباس أحمد بن نفيس، وأخبره أنه قرأ عليُّ أبي أحمد عبد الله بن الحسين السَّامَرِيُّ، وأخبره أنه قرأ بها عليُّ أبي عبد الله محمد بن عبد العزيز بن الصَّبَّاح المكيِّ بمكة، وأخبره أنه قرأ عليُّ قُنبِل.

طريق ابن عبد الرزاق الأنطاكيِّ عن قُنبِل:

قرأتُ بها عليُّ الشيخ أبي عليٍّ، وأخبرني أنه قرأ بها عليُّ أبي عبد الله بن أذر بهرام، وأخبره أنه قرأ عليُّ أبي العباس الحسن بن سعيد المَطَّوَعِي، وأخبره أنه قرأ عليُّ أبي إسحاق إبراهيم بن عبد الرزاق الأنطاكيِّ، وأخبره أنه قرأ عليُّ قُنبِل.

طريق ابن خالويه عن ابن مجاهد:

قال الشيخ أبو العزِّ: قرأتُ بها القرآن من أوله إلى خاتمته - عليُّ الشيخ أبي عليٍّ، وأخبرني أنه قرأ بها عليُّ أبي عليٍّ الحسين بن عليٍّ بن عبيد الله بن محمد السُّلَمِيَّ، المعروف بالرهاويِّ المقرئ بدمشق، وأخبره أنه قرأ عليُّ أبي عبد الله الحسين بن حمدون بن خالويه النحويِّ اللغويِّ، وأخبره أنه قرأ عليُّ أبي بكر بن مجاهد التميميِّ، وقرأ بها ابن مجاهد عليُّ قُنبِل.

طريق المَطَّوَعِيِّ والشَّنْبُوذِيِّ عن ابن مجاهد:

قرأتُ بها عليُّ الشيخ أبي عليٍّ، وأخبرني أنه قرأ عليُّ أبي عبد الله محمد بن الحسين بن أذر بهرام، وأخبره أنه قرأ عليُّ أبي العباس الحسن بن سعيد المَطَّوَعِي، وعليُّ أبي الفرج الشَّنْبُوذِيِّ، وقرأ عليُّ أبي بكر بن مجاهد، وقرأ ابن مجاهد عليُّ قُنبِل.

طريق ابن أذر بهرام عن الزَّيْنَبِيِّ:

قرأتُ بها عليُّ الشيخ أبي عليٍّ، وأخبرني أنه قرأ بها عليُّ أبي عبد الله محمد بن الحسين بن أذر بهرام، وأخبره أنه قرأ عليُّ أبي الحسن عليُّ بن محمد بن

خشنام المالكيّ، وعلى أبي بكر أحمد بن الشارب وعلى أبي الفرج الشنبوذي،
وقرؤوا على أبي بكر الزيّنيّ، وقرأ الزيّنيّ على قنبل.

طريق ابن ثوبان عن قنبل:

قرأتُ بها على الشيخ أبي عليّ، وأخبرني أنه قرأ بها على أبي عليّ الرُّهاويّ،
وأخبره أنه قرأ على أبي الطيّب محمد بن الحسين بن عبد الله الزُّغريّ الحلبيّ،
وأخبره أنه قرأ على أبي محمد عبد الله بن ثوبان، وقرأ ابن ثوبان على قنبل.

طريق نظيف عنه:

قرأتُ بها على الشيخ أبي عليّ، وأخبرني أنه قرأ بها على الرُّهاويّ، وأخبره
أنه قرأ على أبي الحسن نظيف بن عبد الله مولى بني كسرى، وأخبره أنه قرأ على
أبي العباس أحمد بن محمد بن عبد الله اليقطيني، وأخبره أنه قرأ على قنبل.

طريق الرُّهاويّ عن ابن الصَّبَّاح:

قرأتُ بها على الشيخ أبي عليّ، وأخبرني أنه قرأ بها على أبي عليّ الرُّهاويّ،
وأخبره أنه قرأ على أبي عليّ الحسين بن إبراهيم بن إسماعيل بن يعقوب بن
إسحاق بن البهلول التُّنُوخيّ، وأخبره أنه قرأ على أبي عبد الله محمد بن
عبد العزيز بن محمد بن الصَّبَّاح، وأخبره أنه قرأ على قنبل.

طريق ابن شنبوذ عن قنبل:

قرأتُ بها على الشيخ أبي عليّ، وأخبرني أنه قرأ على أبي عليّ الرُّهاويّ،
وأخبره أنه قرأ على أبي الفرج الشنبوذيّ، وأخبره أنه قرأ على أبي الحسن بن
شنبوذ، وقرأ ابن شنبوذ، على قنبل.

طريق الرُّهاويّ عن ابن عبد الرزاق عنه:

قرأتُ بها على الشيخ أبي عليّ، وأخبرني أنه قرأ بها على أبي عليّ الرُّهاويّ،
وأخبره أنه قرأ بها على أبي طاهر الحسن بن محمد الأنطاكيّ، قال: قرأت على

أبي إسحاق إبراهيم بن عبد الرزاق بن الحسن بن عبد الرزاق الأنطاكي قال :
قرأتُ عليَّ قُنبل .

طريق الرهاويّ عن ابن بقرة عن قنبل :

قرأتُ بها عليُّ الشيخ أبي عليّ ، وأخبرني أنه قرأ بها عليُّ أبي عليّ الرهاويّ ،
وأخبره أنه قرأ عليُّ أبي عليّ الحسن بن إبراهيم بن إسماعيل بن إسحاق بن
البهلول التَّنُوخِيّ قال : قرأتُ عليُّ أبي الحسن أحمد بن محمد بن عبد الرحمن
ابن هارون المكيّ ، المعروف بابن بقرة ، وقرأ ابن بقرة عليَّ قُنبل .

طريق ابن نفيس عن ابن بقرة عنه :

قرأتُ بها عليُّ الشيخ أبي عليّ ، وأخبرني أنه قرأ بها عليُّ أبي العباس بن
نفيس ، وأخبره أنه قرأ عليُّ أبي أحمد بن حسنون ، وأخبره أنه قرأ عليَّ قنبل ،
وقرأ قنبل - في قول الجماعة - عليُّ أبي الحسن أحمد بن محمد بن عون النَّبَّالِ
المعروف بالقوَّاس ، وقرأ القوَّاس عليُّ أبي الأخریط وهب بن واضح ، وقرأ أبو
الأخریط عليَّ إسماعيل بن عبد الله القُسْطُ ، وقرأ القُسْطُ عليَّ شبيل بن عبَّاد ،
ومعروف بن مُشكان ، وقرأ جميعاً عليُّ عبد الله بن كثير الكِنَانِيّ .

رواية ابن فليح طريق الحداد والدينوريّ عنه :

قرأتُ بها عليُّ الشيخ أبي عليّ ، وأخبرني أنه قرأ بها عليُّ الشريف أبي محمد
عبد الله بن الحسين العلويّ إمام الجامع بواسط . وعليُّ أبي محمد الحسن بن عليّ
ابن بَشَّار السَّابُورِيّ بالبصرة ، وأخبراه أنهما قرأ بها عليُّ أبي بكر محمد بن الحسن
النَّقَّاش ، وأخبرهما أنه قرأ عليُّ أبي الحسن الحسين بن محمد الحداد ، وأخبره أنه
قرأ عليُّ أبي إسحاق عبد الوهاب بن فُليح المكيّ . قال النَّقَّاش : وقرأتُ بها عليُّ
أبي بكر محمد بن عمران الدينوريّ ، وقرأ عليُّ ابن فليح .

طريق أبي الحسن ابن شنبوذ عنه :

قرأتُ بها عليُّ الشيخ أبي عليّ ، وأخبرني أنه قرأ بها عليُّ أبي عليّ بن يزداد ،

الكفاية الكبرى في القراءات العشر

وأخبره أنه قرأ عليّ أبي الحسين أحمد بن عبد الله بن الحسين بن إسماعيل الجبّيّ،
وأخبره أنه قرأ بها عليّ أبي الحسن محمد بن أحمد بن أيوب بن الصّلت بن
شَبَّوْذ، وأخبره أنه قرأ بها عليّ أبي بكر محمد بن عمران الخُزَيْمِيّ، وعليّ أبي
محمد إسحاق بن أحمد الخُزَاعِيّ، وقرأ عليّ ابن فُلَيْح .

طريق ابن هشام الزّعفرانيّ:

قرأتُ بها عليّ الشيخ أبي عليّ، وأخبرني أنه قرأ بها عليّ أبي عليّ بن يزداد
المقريّ، وأخبره أنه قرأ بها عليّ أبي الحسن عليّ بن الحسين بن عثمان بن سعيد
الغضائريّ البغداديّ، وأخبره أنه قرأ بها عليّ أبي محمد عبد الله بن محمد بن هاشم
الزّعفرانيّ، وأخبره أنه قرأ بها عليّ ابن فُلَيْح .

قال ابن فُلَيْح: هذه قراءتنا التي اجتمع عليها مشايخُ مكة وفتيانهم من قُريش
وغيرهم ممن قرأتُ عليه، ومن لم أقرأ عليه ممن قرأ عليّ القُسط، منهم: الحسن
وحمزة أبناء عتبة الهاشميّان، ومحمد بن عبد الله الخالديّ، وإسماعيل بن
إبراهيم اللّحجّيّ، وهشام بن سليمان وغيرهم ممن قرأ عليّ القُسط، وقرأ القُسط
عليّ شبل بن عباد، وقرأ شبل عليّ عبد الله بن كثير .

قال ابن فُلَيْح: وقرأتُ عليّ داود بن شبل بن عباد، وأخبرني أنه قرأ عليّ
أبيه، وقرأ أبوه عليّ عبد الله بن كثير .

قال ابن فُلَيْح: وقرأتُ عليّ محمد بن سبعون، وعليّ محمد بن بزيغ، وقرأ
عليّ القسط، وقرأ عليّ عبد الله بن كثير، وقرأ ابن كثير عليّ أبي الحجاج مجاهد
ابن جبر، وعليّ عبد الله بن السائب، وقرأ عليّ عبد الله بن العباس بن عبد
المطلب، وقرأ ابن العباس عليّ أبي المنذر أبيّ بن كعب الأنصاريّ وقرأ أبيّ عليّ
رسول الله ﷺ .



ذكر أسانيد نافع بن أبي نعيم المدني

رواية أبي موسى عيسى بن مينا الملقب بقالون عنه:

طريق أبي الحسن الحلواني:

طريق النقاش عنه:

قرأتُ بها القرآن - من أوله إلى خاتمه - على الشيخ أبي عليّ، وأخبرني أنه قرأ بها على أبي الحسن الحمّاميّ، وأبي الفرج النهروانيّ، على محمد بن الفحام، وأخبروه أنهم قرؤوا على أبي بكر النقّاش، وقرأ النقّاش على الحسن بن العباس ابن أبي مهران الرّازيّ بدار القطن سنة خمس وثمانين ومائتين، وقرأ الحسن على الأحمدين: أحمد بن قالون، وأحمد بن يزيد الحلواني، وقرأ على قالون.

قال الشيخ: وأخبرني النهروانيّ أنه قرأ على هبة الله بن جعفر، وقرأ هبة الله على العمري والنّبقي الهاشميين، وقرأ على أحمد بن قالون، وأحمد بن يزيد الحلواني وقرأ على قالون.

رواية القاضي عن قالون عنه:

قرأتُ بها على الشيخ أبي عليّ، وأخبرني أنه قرأ بها بواسطة عليّ الشريف أبي محمد عبد الله بن الحسين العلويّ الحنبليّ إمام الجامع بواسطة، وأخبره أنه قرأ على أبي بكر محمد بن محمد بن أحمد بن مالك الإسكافيّ - إسكاف بني جنيد - وأخبره أنه قرأ بها على أبي إسحاق إسماعيل بن إسحاق بن إسماعيل بن حماد ابن زيد القاضي، وأخبره أنه قرأ على قالون.

رواية أبي نشيط عنه: طريق أبي حسان:

قرأتُ بها على الشيخ أبي عليّ، وأخبرني أنه قرأ بها على أبي أحمد عبّيد الله ابن محمد بن أحمد الفرّضيّ المعروف بابن أبي مسلم، وأخبره أنه قرأ على أبي الحسن أحمد بن عثمان بن جعفر بن محمد بن بويان الخراساني، وأخبره أنه قرأ

الكفاية الكبرى في القراءات العشر

على أبي بكر أحمد بن محمد بن الأشعث العنزيّ - ويلقب بأبي حسان - وأخبره أنه، قرأ على أبي نشيط محمد بن هارون المروزيّ، وقرأ أبو نشيط على قالون .

طريق ابن فضيل عن أبي نشيط:

قرأتُ بها على الشيخ أبي عليّ، وأخبرني أنه قرأ بها على أبي عليّ الرُّهاويّ بدمشق، وأخبره أنه قرأ بها على أبي العباس أحمد بن عبد الله الضرير - المعروف بالعرسرينيّ - بدمشق، وأخبره أنه قرأ بها على عبد الله بن فضيل، وأخبره أنه قرأ بها على أبي نشيط محمد بن هارون المروزيّ، وأخبره أنه قرأ على قالون .

رواية أبي جعفر أحمد بن صالح عنه:

قرأتُ بها على الشيخ أبي عليّ، وأخبرني أنه قرأ بها ببغداد، على أبي بكر محمد المظفر الدينوريّ وعلى القاضي أبي العلاء محمد بن يعقوب الواسطيّ، وأخبراه أنهما قرءا على أبي عليّ الحسين بن محمد بن حمدان بن حبش الدينوريّ، وأن أبا عليّ بن حبش قرأ على أبي إسحاق إبراهيم بن حرب الحرّانيّ، وأن أبا إسحاق قرأ على الحسن بن مالك الأشنانيّ، وقرأ الحسن على أبي جعفر أحمد بن صالح المصريّ، وقرأ ابن صالح على قالون وبين القاضي والدينوريّ من الخلاف ما ذكره في مواضعه .

رواية أحمد بن صالح من طريق الطُّوسيّ:

قرأتُ بها على الشيخ أبي عليّ، وأخبرني أنه قرأ بها على أبي عليّ بن يزداد، وأخبره أنه قرأ بها على أبي العباس أحمد بن محمد بن عبّيد الله بن إسماعيل العجليّ، وأخبره أنه قرأ بها على أبي القاسم الخضر بن الهيثم بن جابر الطُّوسيّ، وأخبره أنه قرأ على أبي عليّ الحسن بن مالك الأشنانيّ، وأخبره أنه قرأ على أبي جعفر أحمد بن صالح المصريّ، وأخبره أنه قرأ على قالون .

رواية ابن ديزيل الكسائيّ عن قالون:

قرأتُ بها على الشيخ أبي عليّ، وأخبرني أنه قرأ بها على أبي الحسن الحدّاء، وعلى القاضي أبي العلاء الواسطيّ، وأخبراه أنهما قرءا بها على أبي عبد الله

محمد بن أحمد بن مَحْمَدِ بْنِ البَصْرِيِّ المؤدَّب ببغداد سنة خمس وستين وثلاثمائة، وأخبرهما أنه قرأ عليّ أبي جعفر محمد بن موسى السَّأويّ المقرئ، وقيل: محمد بن أحمد بن قيس، وأخبره أنه قرأ عليّ أبي إسحاق إبراهيم بن الحسين بن عليّ الكسائيّ - ويعرف بابن ديزيل - وقرأ ابن ديزيل عليّ قالون.

طريق أبي عليّ الشَّحَامِ عنه: طريق الحُضَيْنِيِّ عن الشَّحَامِ:

قرأتُ بها عليّ الشيخ أبي عليّ، وأخبرني أنه قرأ بها عليّ أبي إسحاق إبراهيم ابن سعيد الرِّفَاعِيّ الضَّرِيرِ النُّحَوِيِّ بواسط، وأخبره أنه قرأ عليّ أبي الطَّيِّبِ عبد الغفار بن عبيد الله بن السَّرِيِّ الحُضَيْنِيِّ، وأخبره أنه قرأ عليّ أبي العباس محمد ابن الحسن بن يونس النُّحَوِيِّ، وأخبره أنه قرأ عليّ أبي عليّ الحسن بن عمران الشَّحَامِ، وأخبره أنه قرأ عليّ قالون.

طريق الكَرَجِيِّ عن الشَّحَامِ عنه:

قرأتُ بها عليّ الشيخ أبي عليّ، وأخبرني أنه قرأ بها عليّ أبي عليّ بن يزداد، وأخبره أنه قرأ عليّ أبي عبيد الله بن محمد بن فيروز بن زاذان الكَرَجِيِّ، وأخبره أنه قرأ عليّ أبي عليّ الشَّحَامِ، وأخبره أنه قرأ عليّ قالون.

رواية أبي سليمان عن قالون | طريق ابن نزار واللالكي |:

قرأتُ بها عليّ الشيخ أبي عليّ، وأخبرني أنه قرأ بها عليّ أبي القاسم محمد ابن نزار بن القاسم بن يحيى بن عبد الله بن نزار التَّكْرِيْتِيّ الضَّرِيرِ بِالْجَامِدَةِ مِنَ البَطَائِحِ وعليّ اللالكيّ بالبصرة، وأخبراه أنهما قرءا عليّ أبي بكر أحمد بن نصر ابن منصور الشَّدَائِيّ بالبصرة، وأخبره أنه قرأ عليّ أبي الحسن بن شَنبُوذ، وأخبره أنه قرأ عليّ أبي سليمان سالم بن هارون بن موسى بن المبارك اللِّيْثِيّ المؤدَّب بمدينة الرسول ﷺ، وأخبره أنه قرأ عليّ قالون، وقرأ قالون عليّ نافع.

طريق ابن آذر بهرام عنه:

قرأتُ بها عليّ الشيخ أبي عليّ، وأخبرني أنه قرأ بها عليّ أبي عبد الله محمد

ابن الحسين بن آذر بهرام بمكة، وأخبره أنه قرأ بها عليّ أبي بكر الشّداني، وأخبره أنه قرأ بها عليّ أبي الحسن بن شنبوذ، وقرأ ابن شنبوذ عليّ أبي سليمان سالم، وقرأ سالم عليّ قالون.

طريق أبي الفرج الشنبوذِي عن سالم:

قرأتُ بها عليّ الشيخ أبي عليّ، وأخبرني أنه قرأ بها عليّ أبي عليّ بن يزداد الأهوازيّ، وأخبره أنه قرأ بها عليّ أبي الفرج محمد بن أحمد بن إبراهيم الشنبوذِي، وأخبره أنه قرأ بها عليّ أبي الحسن محمد بن أحمد بن أيوب بن الصلت بن شنبوذ، وأخبره أنه قرأ بها عليّ أبي سليمان سالم بن هارون الليثيّ المدني، وأخبره أنه قرأ عليّ قالون.

رواية أبي إبراهيم إسماعيل بن جعفر عن نافع من طريق الدوريّ عنه:

قرأتُ بها عليّ الشيخ أبي عليّ، وأخبرني أنه قرأ بها عليّ أبي الحسين أحمد بن عبد الله بن الخضر السوسنجردِي بضم ميمات الجمع، وأخبره أنه قرأ عليّ أبي القاسم زيد بن أبي بلال الكوفيّ، وأخبره أنه قرأ عليّ أبي جعفر بن فرح، وقرأ ابن فرح عليّ الدوريّ. وهو أبو عمر حفص بن عمر بن عبد العزيز بن صهبان الدوريّ الأزديّ، وأخبره أنه قرأ عليّ إسماعيل.

طريق زيد (بترك الضم):

قرأتُ بها عليّ الشيخ أبي عليّ، وأخبرني أنه قرأ بها عليّ أبي الحسن الحماميّ، وأخبره أنه قرأ بها عليّ زيد بن أبي بلال، وقرأ زيد عليّ ابن فرح وقرأ ابن فرح عليّ الدوريّ، وقرأ الدوريّ عليّ إسماعيل بن جعفر.

طريق هبة الله بن جعفر عنه:

قرأتُ بها عليّ الشيخ أبي عليّ، وأخبرني أنه قرأ بها عليّ أبي الفرج النهروانيّ، وأخبره أنه قرأ بها عليّ هبة الله بن جعفر، وقرأ هبة الله بن جعفر عليّ أحمد بن فرح، وعمر بن نصر الكاغذيّ، وقرأ جميعاً عليّ الدوريّ، وقرأ الدوريّ عليّ إسماعيل بن جعفر.

طريق أبي الزعراء عن الدوريّ عنه:

قرأتُ بها عليّ الشيخ أبي عليّ، وأخبرني أنه قرأ بها عليّ أبي الحسن الحمّاميّ، وأخبره أنه قرأ عليّ أبي طاهر عبد الواحد بن أبي هاشم البزاز، وقرأ أبو طاهر عليّ أبي بكر أحمد بن موسى بن العباس بن مجاهد، وقرأ ابن مجاهد، عليّ أبي الزعراء عبد الرحمن بن عبدوس الهمذانيّ، وأخبره أنه قرأ عليّ أبي عمر الدوريّ، وقرأ الدوريّ عليّ إسماعيل بن جعفر.

طريق ابن أبي مرة الطوسيّ عنه:

قرأتُ بها عليّ الشيخ أبي عليّ، وأخبرني أنه قرأ بها عليّ أبي الحسين السّوسنجرديّ، وأخبره أنه قرأ عليّ أبي الحسن محمد بن عبد الله بن أبي مرة الطّوسيّ، وأخبره أنه قرأ عليّ أبي بكر بن مجاهد، وقرأ ابن مجاهد عليّ أبي الزّعراء، وقرأ أبو الزّعراء عليّ الدوريّ، وقرأ الدوريّ عليّ إسماعيل بن جعفر، وقرأ إسماعيل عليّ نافع بن أبي نعيم.

رواية أبي سعيد عثمان بن سعيد - الملقب بورش - عن نافع:

قرأتُ بها عليّ الشيخ أبي عليّ، وأخبرني أنه قرأ بها عليّ أبي الحسن الحمّاميّ، وعليّ أبي الفرج النّهروانيّ، وأخبراه أنهما قرءا عليّ هبة الله بن جعفر، وقرأ هبة الله عليّ أبي بكر محمد بن عبد الرحمن بن إبراهيم بن شبيب الأصبهانيّ الأسديّ، وقرأ الأصبهانيّ عليّ أبي الربيع سليمان بن داود الرّشديّ المصريّ، وقرأ أبو الربيع عليّ ورش، وقرأ ورش عليّ نافع.

رواية المسيبيّ عن نافع:

قرأتُ بها القرآن من أوله إلى آخره عليّ الشيخ أبي عليّ، وأخبرني أنه قرأ عليّ أبي الحسن الحمّاميّ، وأخبره أنه قرأ عليّ بكار بن أحمد المقرئ، وأخبره أنه قرأ عليّ أبي العباس عبد الله بن الصّقر السّكّريّ، وقرأ أبو العباس عليّ أبي عبد الله محمد ابن إسحاق وقرأ محمد عليّ أبيه إسحاق بن محمد المسيبيّ، وقرأ المسيبيّ عليّ نافع.

طريق هبة الله بن جعفر عنه:

قرأتُ بها عليّ الشيخ أبي عليّ، وأخبرني أنه قرأ عليّ أبي الفرج النهروانيّ، وأخبره أنه قرأ بها عليّ هبة الله بن جعفر، وقرأ هبة الله عليّ العمريّ، والنّبقيّ، وأحمد بن قعنب، وقرؤوا عليّ أبي عبد الله محمد بن إسحاق، وقرأ محمد عليّ أبيه إسحاق بن محمد المسيبيّ، وقرأ المسيبيّ عليّ نافع.

رواية محمد بن سعدان عنه:

قرأتُ بها عليّ الشيخ أبي عليّ، وأخبرني أنه قرأ بها عليّ أبي الفرج النهروانيّ، وأخبره أنه قرأ عليّ هبة الله بن جعفر، وقرأ هبة الله عليّ أبيه جعفر ابن الهيثم، وقرأ أبوه عليّ أبي جعفر محمد بن سعدان، وقرأ ابن سعدان عليّ إسحاق بن محمد المسيبيّ.

رواية أبي حمدون عنه:

قرأتُ بها القرآن من أوله إلى آخره عليّ الشيخ أبي عليّ، وأخبرني أنه قرأ بها عليّ أبي الحسن الحمّاميّ، وأخبره أنه قرأ بها عليّ أبي عيسى بكار بن أحمد. وقرأ بكار عليّ أبي عليّ الحسن بن الحسين الصّوّاف، وقرأ الصّوّاف عليّ أبي حمدون الطيّب بن إسماعيل الدّهليّ، وقرأ أبو حمدون عليّ إسحاق بن محمد، وقرأ إسحاق عليّ نافع، وقرأ نافع عليّ جماعة، منهم: أبو جعفر يزيد بن القعقاع المدنيّ، وقرأ أبو جعفر عليّ عبد الله بن العباس بن المطلب، وأبي هريرة، ومولاه عبد الله بن عيّاش المخزوميّ، وقرؤوا عليّ أبيّ بن كعب الأنصاريّ، وقرأ أبيّ عليّ سيدنا رسول الله ﷺ.



وأما قراءة أبي جعفر يزيد بن القعقاع المدني

طريق الداجوني:

فإني قرأتُ بها القرآن من أوله إلى خاتمته على الشيخ أبي عليّ، وأخبرني أنه قرأ بها على أبي الفرج النهروانيّ، وأخبره أنه قرأ بها على زيد بن أبي بلال الكوفيّ، وأخبره أنه قرأ بها على أبي بكر محمد بن أحمد بن عمر الداجونيّ، وقرأ الداجونيّ على أبي بكر أحمد بن عثمان بن شبيب الرازيّ، وقرأ أحمد على أبي العباس الفضل بن شاذان الرازيّ، وقرأ الفضل على أبي الحسن أحمد بن يزيد الحلوانيّ الصقّار، وقرأ الحلوانيّ على أبي موسى عيسى بن مينا قالون، وقرأ قالون على أبي الحارث عيسى بن وردان الحدّاء، وقرأ عيسى على أبي جعفر.

طريق الرهاويّ عنه:

قرأتُ بها على الشيخ أبي عليّ، وأخبرني أنه قرأ بها على أبي عليّ الحسين بن عليّ بن عبيد الله بن محمد الرهاويّ المعروف بالسلميّ وأخبره أنه قرأ بها على أبي عليّ أحمد بن محمد بن الحسن بن سعيد الأصفهانيّ المقرئ وأخبره أنه قرأ بها على أبي عبد الله صالح بن مسلم بن عبد الله الرازيّ ختمةً كاملةً في مدّة أربعة أشهر كل يوم جزء من أجزاء مائة وعشرين، وأن صالحاً قرأ على أبي العباس الفضل بن شاذان الرازيّ ختمةً كاملةً في مدة أربعة أشهر على هذه الأجزاء، وأن الفضل قرأ على أحمد بن يزيد الحلوانيّ، وقرأ الحلوانيّ على قالون، وقرأ قالون على عيسى بن وردان، وقرأ ابن وردان على أبي جعفر.

طريق هبة الله بن جعفر عنه:

قرأتُ بها على الشيخ أبي عليّ، وأخبرني أنه قرأ بها على القاضي أبي العلاء محمد بن عليّ بن يعقوب الواسطيّ، وأخبره أنه قرأ بها على أبي عبد الله محمد ابن أحمد بن الفتح بن سيمّا الحنبليّ، وأخبره أنه قرأ بها على هبة الله بن جعفر،

الكفاية الكبرى في القراءات العشر

وأخبره أنه قرأ بها على أبيه، وأخبره أبوه أنه قرأ على الحلواني، وقرأ الحلواني على قالون، وقرأ قالون على عيسى بن وردان، وقرأ عيسى على أبي جعفر.

طريق ابن عبد الصمد عنه:

قرأت بها على الشيخ أبي عليّ، وأخبرني، أنه قرأ بها على أبي عليّ الحسن بن عليّ بن إبراهيم بن يزداد المقرئ بدمشق، وأخبره أنه قرأ بها على أبي العباس أحمد بن محمد بن عبّيد الله بن إسماعيل التُّستريّ بالأهواز سنة ثمان وسبعين وثلاثمائة، وأخبره أنه قرأ بها على أبي العباس أحمد بن محمد بن عبد الصمد بن يزيد الرّازي وأخبره أنه قرأ بها على الفضل بن شاذان وأخبره أنه قرأ بها على أبي الحسن الحلواني، وأخبره أنه قرأ على قالون، وقرأ قالون على عيسى بن وردان، وقرأ ابن وردان على أبي جعفر.

طريق الشطّويّ عنه:

قرأت بها على الشيخ أبي عليّ، وأخبرني أنه قرأ بها على القاضي أبي العلاء، وأخبره أنه قرأ بها على أبي الفرج محمد بن أحمد الشطّويّ المعروف بالشنّبوذّي. وأخبره أنه قرأ بها على أبي بكر محمد بن أحمد بن هارون الرّازي، وأخبره أنه قرأ على الفضل بن شاذان، وأخبره أنه قرأ على أبي الحسن الحلواني، وأخبره أنه قرأ على قالون، وقرأ قالون على ابن وردان، وقرأ ابن وردان على أبي جعفر، وقرأ أبو جعفر على جماعة منهم: مولا عبد الله بن عياش المخزومي، وعبد الله ابن عباس بن عبد المطلب، وعلى أبي هريرة وقرأوا على أبيّ بن كعب الأنصاري، وقرأ أبيّ على سيدنا رسول الله ﷺ تسليمًا.



وأما قراءة عبد الله بن عامر اليحصبي

رواية الأخفش طريق النقاش عنه:

فإني قرأتُ بها عليُّ الشيخ أبي عليٍّ، وأخبرني أنه قرأ بها بواسطة عليِّ الشريف أبي محمد عبد الله بن الحسين العكويِّ، وبيغداد عليُّ أبي الحسن الحمّاميِّ، وبالنّهروان عليُّ أبي الفرج النّهروانيِّ، وأخبروه أنهم قرؤوا عليُّ أبي بكر محمد بن الحسن النقّاش، وقرأ النقّاش عليُّ أبي عبد الله هارون بن موسى ابن شريك الأخفش الدمشقيِّ، وقرأ الأخفش عليُّ أبي عمرو عبد الله بن أحمد بن بشير بن ذكوان.

طريق هبة الله عنه [عن الأخفش]:

قرأتُ بها عليُّ الشيخ أبي عليٍّ، وأخبرني أنه قرأ بها عليُّ أبي الفرج النّهروانيِّ، وأخبره أنه قرأ بها عليُّ هبة الله بن جعفر، وقرأ هبة الله عليُّ أبي عبد الله الأخفش، وقرأ الأخفش عليُّ عبد الله بن ذكوان.

طريق الصوريِّ عن ابن ذكوان:

طريق الداجوني عنه:

قرأتُ بها عليُّ الشيخ أبي عليٍّ، وأخبرني أنه قرأ بها عليُّ أبي القاسم بكر بن شاذان بن بكر الواعظ، وأخبره أنه قرأ بها عليُّ زيد بن أبي بلال الكوفيِّ، وأخبره أنه قرأ بها عليُّ أبي بكر محمد بن عمّر الرّمليِّ، وقرأ الداجونيِّ عليُّ محمد بن موسى الصوريِّ، وقرأ الصوريِّ عليُّ ابن ذكوان.

طريق المطوعيِّ عن الصوريِّ:

وقرأتُ بها عليُّ الشيخ أبي عليٍّ، وأخبرني أنه قرأ عليُّ أبي عبد الله بن آذر بهرام، وأخبره أنه قرأ عليُّ أبي العباس الحسن بن سعيد المطوعيِّ، وقرأ المطوعيِّ عليُّ محمد بن موسى الصوريِّ، وقرأ الصوريِّ عليُّ ابن ذكوان، وقرأ ابن ذكوان

على أيوب بن تميم القارئ، وقرأ أيوب على يحيى بن الحارث الذمّاري، وقرأ يحيى على أبي عمران عبد الله بن عامر اليحصبي.

رواية أبي الوليد هشام بن عمّار عنه:

قرأتُ بها القرآن جميعه على الشيخ أبي عليّ، وأخبرني أنه قرأ بها بمصر على أبي العباس أحمد بن نفيس، وأخبره أنه قرأ بها على أبي أحمد عبد الله بن الحسين السّامريّ، وأخبره أنه قرأ بها على محمد بن أحمد بن عبدان المقرّي، وأخبره أنه قرأ بها على أبي الحسن الحلواني، وقرأ الحلوانيُّ على هشام بن عمار بن نصير بن ميسرة بن عمر السّلميّ الدمشقيّ.

رواية أبي بكر الدّاجونيّ عنه:

قرأتُ بها على الشيخ أبي عليّ، وأخبرني أنه قرأ بها على أبي الفرج النهرواني، وأخبره أنه قرأ بها على أبي القاسم زيد بن أبي بلال الكوفيّ، وقرأ زيد على أبي بكر محمد بن أحمد بن عمر بن أحمد بن سليمان الدّاجونيّ، وقرأ الدّاجونيّ على جماعة، منهم: أبو محمد أحمد بن محمد بن عبد الله البيسانيّ، وأبو الحسن أحمد بن مأمويه، وإسماعيل بن الحويرس البزاز، وكلهم قرؤوا على هشام بن عمار، وقرأ هشام على سويد بن عبد العزيز، وأيوب بن تميم، وقرأ جميعاً على يحيى بن الحارث الذمّاري، وقرأ يحيى على عبد الله بن عامر، وقرأ ابنُ عامر على جماعة، منهم: المغيرة بن أبي شهاب المخزومي وقرأ المغيرة على أمير المؤمنين عثمان بن عفان رضي الله عنه، وقرأ عثمان على سيّدنا محمد ﷺ.



وأما قراءة عاصم بن أبي النجود الكوفي

رواية أبي بكر بن عياش:

فإني قرأتُ بها عليّ الشيخ أبي عليّ، وأخبرني أنه قرأ بها عليّ أبي الحسن الحماميّ، وأبي الفرج النهروانيّ، وأخبراه أنهما قرءا عليّ بكار بن أحمد، وقرأ بكار بن أحمد عليّ أبي عليّ الصّواف، وقرأ الصّواف عليّ أبي حمدون الطّيب ابن إسماعيل الدّهليّ، وقرأ أبو حمدون عليّ يحيى بن آدم، وقرأ يحيى عليّ أبي بكر بن عياش، وقرأ أبو بكر عليّ عاصم بن أبي النّجود.

رواية يعقوب الأعشى عن أبي بكر عنه:

طريق ابن غالب عن الأعشى:

قرأتُ بها عليّ الشيخ أبي عليّ، وأخبرني أنه قرأ بها بالكوفة عليّ القاضي أبي عبد الله محمد بن عبد الله بن الحسن بن عبد الله بن خالد بن يحيى الجعفيّ المعروف بالهروانيّ وعليّ أبي الحسن محمد بن جعفر بن محمد بن هارون التميميّ النحويّ المعروف - بابن النّجار - وأخبراه أنهما قرءا عليّ أبي العباس محمد ابن الحسن بن يونس النحويّ، وقرأ أبو العباس عليّ أبي الحسن عليّ بن الحسن التميميّ، وقرأ أبو الحسن عليّ أبي جعفر محمد بن غالب الصّيرفيّ، وقرأ ابن غالب عليّ أبي يوسف يعقوب بن محمد بن خليفة الأعشى، وقرأ عليّ أبي بكر.

رواية أبي جعفر الشّمونيّ عنه:

قرأتُ بها عليّ الشيخ أبي عليّ، وأخبرني أنه قرأ بها عليّ أبي الحسن محمد بن جعفر النحويّ المعروف بابن النّجار، وأخبره أنه قرأ عليّ أبي عليّ الحسن بن داود ابن الحسن بن عون بن صبيح القرشيّ المعدّل - المعروف بالنقار - وقرأ النقار عليّ

الكفاية الكبرى في القراءات العشر

أبي محمد القاسم بن أحمد بن يوسف بن يزيد التميمي الخياط، المعروف بالقملي، وقرأ القاسم على أبي جعفر محمد بن حبيب الشموني، وقرأ الشموني على أبي يعقوب - وقيل أبي يوسف - يعقوب بن محمد الأعشى، وقرأ الأعشى على أبي بكر، وقرأ أبو بكر على عاصم.

رواية النقاش عنه:

قرأتُ بها القرآن جميعه على الشيخ أبي علي، وأخبرني أنه قرأ بها على أبي محمد الحسن بن محمد بن داود الفحام، وعلى أبي محمد الحسن بن علي بن بشار السَّابُوري بالبصرة، وأخبراه أنهما قرءا على أبي بكر محمد بن الحسن النَّقاش، وقرأ النَّقاش على أبي محمد الخياط، وقرأ أبو محمد على أبي جعفر الشَّمُوني، وقرأ الشَّمُوني على الأعشى، وقرأ الأعشى على أبي بكر، وقرأ أبو بكر على عاصم.

رواية أبي الحسن حماد بن أحمد عنه:

قرأتُ بها على الشيخ أبي علي، وأخبرني أنه قرأ بها على القاضي أبي عبد الله الجعفي، وأخبره أنه قرأ على أبي الحسن حماد بن أحمد، وقرأ حماد على أبي محمد الخياط، وقرأ الخياط على الشموني، وقرأ الشموني على الأعشى، وقرأ الأعشى على أبي بكر، وقرأ أبو بكر على عاصم.

رواية البرجمي عن أبي بكر:

قرأتُ بها على الشيخ أبي علي، وأخبرني أنه قرأ بها على أبي الحسن علي بن محمد بن موسى الصَّابُوني المقرئ في أصحاب الزيبب ببغداد، وأخبره أنه قرأه على أبي القاسم زيد بن أبي بلال الكوفي، وأخبره أنه قرأ على أبي القاسم عبد الله بن جعفر السَّواق المقرئ، وأخبره أنه قرأ على أبي القاسم جعفر بن عَبَسَةَ بن عمرو اليشكري، وعلى إسماعيل أبي علي الخياط، وقرأ على أبي صالح عبد الحميد بن صالح البرجمي، وقرأ البرجمي على أبي بكر.

رواية أبي محمد العُلَيْمِيِّ عن حماد:

قرأتُ بها القرآن جميعه على الشيخ أبي عليّ، وأخبرني أنه قرأ بها على أبي الحسن الحمّاميّ، وأبي الفرج النهروانيّ، وأخبراه أنهما قرءا على أبي الحسن عليّ بن محمد بن جعفر بن خُلَيْع القَلَانِسِيِّ، وقرأ القَلَانِسِيُّ على أبي بكر يوسف بن يعقوب بن الحسن الواسطيّ، وقرأ يوسف على أبي محمد يحيى بن محمد العُلَيْمِيِّ الأنصاريّ، وقرأ العُلَيْمِيُّ على حماد بن أبي زياد الكوفيّ، وقرأ حمّاد على عاصم في قول الحمّاميّ، وعلى أبي بكر في قول أبي الفرج النهروانيّ، وكلاهما على الصحيح؛ لأنه قرأ على عاصم، ثم قرأ بعد موت عاصم على أبي بكر.

وأما رواية أبي عمر حفص بن سليمان الغاضريّ بن المغيرة البزّاز طريق عبّيد بن الصَّبّاح عن عاصم:

فإني قرأتُ بها على الشيخ أبي عليّ، وأخبرني أنه قرأ بها على أبي الحسن الحمّاميّ، وأبي الفرج النهروانيّ، وأخبراه أنهما قرءا على أبي طاهر عبد الواحد ابن أبي هاشم البزّاز، وقرأ أبو طاهر على أبي العباس أحمد بن سهل بن الفيروزان الأشنانيّ، وقرأ الأشنانيّ على عبّيد الله بن الصَّبّاح، وقرأ عبّيد على حفص، وقرأ حفص على عاصم.

رواية عمرو بن الصَّبّاح عنه:

قرأتُ بها على الشيخ أبي عليّ، وأخبرني أنه قرأ بها على أبي الحسن الحمّاميّ، وأخبره أنه قرأ بها على أبي بكر أحمد بن عبد الرحمن بن الفضل، المعروف بالوليّ، وأخبره أنه قرأ على أبي جعفر أحمد بن محمد بن حميد الفاميّ الملقّب بالفيل، وأخبره أنه قرأ على أبي حفص عمرو بن الصَّبّاح، وقرأ عمرو على حفص.

طريق زُرْعان بن عبد الله المُسَاهِر عن حفص:

قرأتُ بها عليّ الشيخ أبي عليّ، وأخبرني أنه قرأ بها عليّ أبي الفرج النهروانيّ، وأخبره أنه قرأ بها عليّ أبي الحسن القلانسيّ، وأخبره أنه قرأ عليّ زُرْعان بن عبد الله المُسَاهِر، وقرأ زُرْعان عليّ عمرو بن الصباح، وقرأ عمرو عليّ حفص.

رواية القوّاس عنه:

قرأتُ بها القرآن عليّ الشيخ أبي عليّ، وأخبرني أنه قرأ بها عليّ أبي العباس أحمد بن نفيس بمصر، وأخبره أنه قرأ بها عليّ أبي أحمد عبد الله بن الحسين السّامريّ، وأخبره أنه قرأ عليّ أبي العباس أحمد بن الحسين المألحانيّ، وأخبره أنه قرأ عليّ أبي شعيب صالح بن محمد القوّاس، وقرأ القوّاس عليّ حفص.

رواية أبي بكر النقاش عن القوّاس عنه:

قرأتُ بها عليّ الشيخ أبي عليّ، وأخبرني أنه قرأ بها عليّ أبي محمد الحسن السابوريّ بالبصرة، وأخبره أنه قرأ بها عليّ أبي بكر النقاش، وقرأ النقاش عليّ أحمد بن عليّ البزاز، وقرأ أحمد عليّ إبراهيم السمسار، وقرأ إبراهيم عليّ أبي شعيب القوّاس.

قال النقّاش: وقرأتُ بها عليّ الحسن بن العباس الرازيّ وقرأ الرازيّ عليّ أبي الحسن الحلوانيّ، وقرأ الحلوانيّ عليّ أبي شعيب القوّاس، وقرأ القوّاس عليّ حفص.

قال النقّاش: ولم يختلف أحمد بن عليّ، والحسن بن العباس الرازيّ في شيء من القراءة إلا في حرف واحد في الرعد قوله تعالى: ﴿صِنُونٌ وَغَيْرِ صِنُونٌ﴾ فإن الرازيّ أقرّني بضم الصاد فيهما وكسرها الآخر.

طريق الصّفار عن القوّاس عنه:

قرأتُ بها عليّ الشيخ أبي عليّ، وأخبرني أنه قرأ بها عليّ أبي العباس ابن نفيس بمصر، وأخبره أنه قرأ بها عليّ أبي أحمد بن حسن السامريّ، وأخبره أنه

قرأ عليّ أبي الحسن بن شنبوذ، وأخبره أنه قرأ عليّ أبي العباس أحمد بن موسى الصفار، وقرأ الصفار عليّ أبي شعيب القواس، وقرأ القواس عليّ حفص.

وقيل: إن الصفار كنيته أبو جعفر محمد بن موسى الصفار.

رواية هبيرة عن حفص عنه:

قرأتُ بها عليّ الشيخ أبي عليّ، وأخبرني أنه قرأ بها عليّ القاضي أبي العلاء الواسطيّ، وأخبره أنه قرأ بها عليّ أبي بكر أحمد بن محمد بن هارون الرازي، وأخبره أنه قرأ بها عليّ أبي عليّ حسنون بن الهيثم الدويريّ، وأخبره أنه قرأ بها عليّ أبي عمر هبيرة بن محمد بن الأبرش التّمار، وأخبره أنه قرأ عليّ حفص.

طريق الخزاز عن هبيرة عنه:

قرأتُ بها عليّ الشيخ أبي عليّ، وأخبرني أنه قرأ بها عليّ أبي العباس بن نفيس بمصر، وأخبره أنه قرأ عليّ أبي أحمد بن حسنون السّامريّ، وقرأ أبو أحمد عليّ أبي الحسن عليّ بن أحمد الرّقيّ، وقرأ الرّقيّ عليّ أبي جعفر أحمد بن عليّ الخزاز، وقرأ الخزاز عليّ هبيرة، وقرأ هبيرة عليّ حفص.

طريق الفضل بن شاهي عن حفص:

قرأتُ بها عليّ الشيخ أبي عليّ، وأخبرني أنه قرأ بها عليّ أبي عليّ الحسن بن عليّ بن عبيد الله الرّهاويّ - المعروف بالسّلمي - بدمشق، وأخبره أنه قرأ بها عليّ أبي عليّ الحسن بن سعيد البزّار، وأخبره أنه قرأ بها عليّ أبي الحسن بن شنبوذ، وأخبره أنه قرأ بها عليّ الفضل بن شاذان الرازي، وأخبره أنه قرأ بها عليّ أبي محمد الفضل بن يحيى بن شاهي الأنباري، وأخبره أنه قرأ عليّ حفص.

طريق ابن نفيس عنه:

قرأتُ بها عليّ الشيخ أبي عليّ، وأخبرني أنه قرأ بها عليّ أبي العباس أحمد ابن نفيس بمصر، وأخبره أنه قرأ عليّ أبي أحمد بن حسنون السّامريّ بمصر، وأخبره أنه قرأ عليّ أبي الحسن بن شنبوذ، وأخبره أنه قرأ بها عليّ أبي

العباس أحمد بن بشار بن الحسن الأنباري، وأخبره أنه قرأ على الفضل بن يحيى ابن شاهي، وأخبره أنه قرأ على حفص، وقرأ حفص على عاصم.

رواية المفضل عن عاصم:

قرأت بها القرآن جميعه على الشيخ أبي علي، وأخبرني أنه قرأ على أبي علي الحسن بن علي بن إبراهيم الأهوازي بدمشق، وأخبره أنه قرأ على أبي الحسن علي بن عثمان بن سعيد البغدادي، وأخبره أنه قرأ على أبي جعفر أحمد بن فرح، وقرأ ابن فرح على أبي زيد عمر بن شبة النُميري، وقرأ أبو زيد على جبلة ابن مالك بن خالد بن جبلة بن مالك، وقرأ جبلة على أبي محمد المفضل بن محمد بن سالم الضبي.

رواية المَلَطِي عنه:

قرأتُ بها على الشيخ أبي علي، وأخبرني أنه قرأ بها على أبي محمد الحسن بن ملاعب الحلبي، وأخبره أنه قرأ بها على أبي الحسن أحمد بن الحسن بن عبد الله المَلَطِي، وقرأ المَلَطِي على أبي الحسن ابن شنبوذ، وأخبره أنه قرأ على أبي محمد عبد الله بن سليمان النَّسْرِي، وأخبره أنه قرأ على عمر بن شبة النُميري، وقرأ ابن شبة على جبلة بن مالك، وعلى أبي زيد سعيد بن أوس الأنصاري، وقرأ على المفضل.

طريق أبي حاتم الحنظلي عن سعيد عنه:

قرأتُ بها على الشيخ أبي علي، وأخبرني أنه قرأ بها على أبي علي بن يزداد بدمشق، وأخبره أنه قرأ بها على أبي العباس أحمد بن محمد بن عبيد الله العجلي بالأهواز، وأخبره أنه قرأ على أبي القاسم الخضر بن الهيثم بن جابر الطوسي، وأخبره أنه قرأ على أبي حاتم بن إدريس الحنظلي الرازي، وأخبره أنه قرأ على أبي زيد سعيد بن أوس النحوي، وقرأ أبو زيد على المفضل، وقرأ المفضل على عاصم.

طريق خلف بن هشام عن سعيد عنه:

قرأتُ بها عليّ الشيخ أبي عليّ، وأخبرني أنه قرأ بها عليّ أبي عليّ الرُّهاوي بدمشق، وأخبره أنه قرأ بها عليّ أبي الصقر رحمة بن محمد بن أحمد بن سعيد الكفرتوثي، وأخبره أنه قرأ عليّ أبي الحسن إدريس بن عبد الكريم الحداد، وأخبره أنه قرأ عليّ أبي محمد خلف بن هشام البزار، وأخبره أنه قرأ عليّ أبي زيد سعيد بن أوس، وأخبره أنه قرأ عليّ المفضل، وأخبره أنه قرأ عليّ عاصم.

رواية القطعيّ عن أبي زيد عنه:

قرأتُ بها عليّ الشيخ أبي عليّ، وأخبرني أنه قرأ بها عليّ أبي محمد الحسن ابن عليّ بن بشار بن عبد الله السابوري، وأخبره أنه قرأ عليّ أبي بكر محمد بن الحسن النقاش، وأخبره أنه قرأ عليّ أبي عبد الرحمن مدين بن شعيب الملقب بمردويه البصري، وأخبره أنه قرأ عليّ أبي عبد الله محمد بن يحيى القطعيّ، وقرأ القطعيّ عليّ أبي زيد، وقرأ أبو زيد عليّ المفضل، وقرأ المفضل عليّ عاصم.

رواية أبان بن يزيد العطار عن عاصم:

قرأتُ بها عليّ الشيخ أبي عليّ، وأخبرني أنه قرأ بها عليّ أبي الحسن بن عليّ بن يزداد المقرئ بدمشق، وأخبره أنه قرأ بها عليّ أبي الفرج محمد بن أحمد ابن إبراهيم الشنبوذي، وأخبره أنه قرأ بها عليّ أبي الحسن بن شنبوذ، وأخبره أنه قرأ بها عليّ أبي عليّ الحسن بن الحُباب الدقاق، وأخبره أنه قرأ بها عليّ أبي حبيب بشر بن هلال الصوّاف، وأخبره أنه قرأ بها عليّ أبي يونس بكار بن عبد الله ابن يحيى العوديّ، وأخبره أنه قرأ بها عليّ أبي يزيد أبان بن يزيد بن أحمد العطار، وأخبره أنه قرأ بها عليّ عاصم.

طريق يونس النحويّ عن أبان عنه:

قرأتُ بها عليّ الشيخ أبي عليّ، وأخبرني أنه قرأ بها عليّ أبي عليّ بن يزداد المقرئ بدمشق، وأخبره أنه قرأ بها عليّ أبي الحسين أحمد بن عبد الله بن الحسين الجبّيّ، وأخبره أنه قرأ بها عليّ أبي العباس أحمد بن عبد الصمد بن محمد بن يزيد الرازيّ، وأخبره أنه قرأ بها عليّ حرَميّ بن يونس بن حبيب النحويّ، وأخبره أنه قرأ عليّ أبيه يونس بن حبيب النحويّ، وأخبره أنه قرأ عليّ أبان بن يزيد النحويّ، وأخبره أنه قرأ عليّ عاصم.

طريق ابن عقيل عنه عن عاصم:

قرأتُ بها عليّ الشيخ أبي عليّ، وأخبرني أنه قرأ بها عليّ أبي عليّ الأهوازي، وأخبره أنه قرأ بها عليّ أبي الحسن عليّ بن الحسين بن عثمان، وأخبره أنه قرأ عليّ أبي محمد عبد الله بن محمد بن هاشم الزعفراني، وأخبره أنه قرأ عليّ أبي الربيع سليمان بن داود الزهراني، وأخبره أنه قرأ عليّ أبي عمرو عبّيد بن عقيل الهلاليّ، وأخبره أنه قرأ عليّ أبان بن يزيد العطار، وأخبره أنه قرأ عليّ عاصم، وقرأ عاصم عليّ أبي مريم زرّ بن حبّيش، وقرأ زرّ عليّ عبد الله بن مسعود، رضي الله عنه، وقرأ ابن مسعود عليّ سيدنا رسول الله ﷺ.

وقرأ أيضاً عاصم عليّ أبي عبد الرحمن عبد الله بن حبيب السّلميّ، وقرأ السّلميّ عليّ أمير المؤمنين عليّ بن أبي طالب رضي الله عنه، وقرأ عليّ عليّ سيدنا رسول الله ﷺ.



وأما قراءة أبي عمارة حمزة بن حبيب الزيات

رواية خلف عن سليم عنه:

فإني قرأتُ بها القرآن من أوله إلى خاتمته على الشيخ أبي عليّ، وأخبرني أنه قرأ بها على أبي الحسن الحمّاميّ، وأخبره أنه قرأ بها على أبي بكر محمد بن الحسن بن يعقوب بن مقسم النحويّ، وأخبره أنه قرأ بها على أبي الحسن إدريس بن عبد الكريم الحدّاد، وأخبره أنه قرأ بها على أبي محمد خلف بن هشام البزار، وأخبره أنه قرأ على سليم بن عيسى الحنفيّ، وأخبره أنه قرأ على حمزة بن حبيب الزيات.

رواية أبي حمدون عن سليم عنه:

قرأتُ بها على الشيخ أبي عليّ، وأخبرني أنه قرأ بها على أبي القاسم بكر بن شاذان الواعظ وأبي الحسن الحمّاميّ، وأخبره أنهما قرءا على أبي بكر محمد بن عليّ بن الهيثم، المعروف بابن علوان وقرأ ابن علوان على أبيه عليّ بن الهيثميّ، وقرأ أبوه على أبي حمدون الطيب بن إسماعيل بن أبي تراب الذهليّ، وقرأ أبو حمدون على سليم، وقرأ سليم على حمزة.

رواية أبي عمر الدّوريّ عن سليم عنه:

قرأتُ بها على الشيخ أبي عليّ، وأخبرني أنه قرأ بها على أبي الحسن الحمّاميّ، وأخبره، أنه قرأ بها على زيد بن أبي بلال الكوفيّ، وأخبره أنه قرأ بها على أحمد بن فرح، وقرأ ابن فرح على أبي عمر الدّوريّ وقرأ الدّوريّ على سليم.

رواية خلّاد بن خالد عن سليم:

قرأتُ بها على الشيخ أبي عليّ، وأخبرني أنه قرأ بها على أبي الحسن الحمّاميّ، وأخبره أنه قرأ بها على بكار بن أحمد، وقرأ بكار على أبي عليّ الصّواف، وقرأ الصّواف على القاسم بن يزيد الوزّان، وقرأ الوزّان على خلّاد بن خالد، وجعفر الحشكيّ، وقرأ خلّاد على سليم.

طريق ابن أبي عمّر النقاش عن خلاد عنه:

قرأتُ بها عليّ الشيخ أبي عليّ، وأخبرني أنه قرأ بها عليّ بكر بن شاذان الواعظ، وأخبره أنه قرأ عليّ أبي الحسن المعروف بابن أبي عمّر النقاش الصّغير، وقرأ النقاش عليّ الصّوف، وقرأ الصّوف عليّ أبي القاسم الوزان، وقرأ الوزان عليّ خلاد، وقرأ خلاد عليّ سلّيم، وقرأ سلّيم عليّ حمزة.

رواية الضّبيّ عن حمزة:

قرأتُ بها عليّ الشيخ أبي عليّ، وأخبرني أنه قرأ بها عليّ أبي الحسن الحمّامي، وأخبره أنه قرأ بها عليّ أبي محمد عبد العزيز بن محمد بن إبراهيم بن الواثق بالله الهاشميّ، وأخبره أنه قرأ عليّ أبي أيوب سليمان بن يحيى الضّبيّ، وقرأ الضّبيّ عليّ رجاء بن عيسى بن رجاء وهو أبو المستنير، وقرأ رجاء عليّ ترك الحذاء - وهو أبو محمد بن حرب وقرأ ترك عليّ سلّيم.

رواية عليّ بن سلّم النّخعيّ عنه:

قرأتُ بها عليّ الشيخ أبي عليّ، وأخبرني أنه قرأ بها عليّ القاضي أبي عبد الله محمد بن عبد الله الجّعفيّ بالكوفة، وأخبره أنه قرأ بها عليّ أبي العباس محمد بن الحسن بن يونس النّحويّ، وقرأ أبو العباس عليّ أبي عبد الله جعفر بن محمد بن أحمد بن يوسف القرشيّ الصّيرفيّ - المعروف بالوزان -، وقرأ الوزان عليّ عليّ ابن سلّم النّخعيّ البزار، وقرأ عليّ عليّ سلّيم، وقرأ سلّيم عليّ حمزة.

رواية العبّسيّ عن حمزة:

قرأتُ بها عليّ الشيخ أبي عليّ، وأخبرني أنه قرأ بها عليّ القاضي أبي عبد الله محمد بن عبد الله الجّعفيّ، وأخبره أنه قرأ عليّ أبي العباس بن يونس، وأن ابن يونس قرأ عليّ محمد بن الحسين بن حفص الأشثاني، وقرأ الأشثانيّ عليّ إبراهيم بن سليمان الأزاريّ الملقّب بأبي الفراتيّ، وقرأ إبراهيم عليّ عبّيد الله بن موسى العبّسيّ، وقرأ العبّسيّ عليّ حمزة.

رواية العجليّ عن حمزة:

قرأت بها عليّ الشيخ أبي عليّ، وأخبرني أنه قرأ بها عليّ أبي محمد بن
 الفحام، وأخبره أنه قرأ بها عليّ أبي عيسى بكار بن أحمد، وقرأ بكار عليّ
 أبي عليّ الصّوّاف، وقرأ الصّوّاف عليّ أبي حمدون الطيب بن إسماعيل، وقرأ
 أبو حمدون عليّ عبد الله بن صالح العجليّ، وقرأ العجليّ عليّ حمزة، وقرأ
 حمزة عليّ جماعة، منهم: سليمان بن مهران الأعمش، وقرأ الأعمش عليّ
 يحيى بن وثّاب، وقرأ يحيى عليّ عبيدة السّلماني، وعليّ علقمة والأسود
 ومسروق بن الأجدع، وقرؤوا عليّ عبد الله بن مسعود، وقرأ ابن مسعود عليّ
 سيدنا رسول الله ﷺ.

* * *

وأما قراءة أبي الحسن الكسائي رحمه الله

رواية الدُّوري:

فإني قرأتُ بها عليّ الشيخ أبي عليّ، وأخبرني أنه قرأ بها عليّ أبي الحسن الحمّاميّ، وأخبره أنه قرأ بها عليّ زيد بن أبي بلال الكوفيّ، وأخبره أيضاً أنه قرأ عليّ أبي عبد الله أحمد بن عبد الله بن هارون الورّاق، وأخبراه أنهما قرءا عليّ أحمد بن فرح، وقرأ ابن فرح عليّ أبي عُمر الدُّوريّ، وقرأ الدُّوريّ عليّ الكسائيّ.

رواية ابن بكار عن الدُّوريّ عنه:

قرأتُ بها عليّ الشيخ أبي عليّ، وأخبرني أنه قرأ بها عليّ الشريف أبي القاسم العلويّ، وأخبره أنه قرأ بها عليّ أبي بكر النّقاش، وأخبره أنه قرأ عليّ أبي محمد عبد الله بن بكار بن منصور بن عبد الله بن يحيى الضرير، وأخبره أنه قرأ عليّ عمر الدُّوريّ، وقرأ الدُّوريّ عليّ الكسائيّ.

طريق الصّوّاف والحدّاد عنه:

قرأتُ بها عليّ الشيخ أبي عليّ، وأخبرني أنه قرأ بها عليّ أبي الحسن الحمّاميّ، وأخبره أنه قرأ بها عليّ بكار بن أحمد، وقرأ بكار عليّ أبي عليّ الصّوّاف وعليّ عبد الله الحدّاد، وقرأ جميعاً عليّ أبي عُمر الدُّوريّ، وقرأ الدُّوريّ عليّ أبي الحسن الكسائيّ.

رواية نُصير بن يوسف النحويّ عنه:

قرأتُ بها عليّ الشيخ أبي عليّ، وأخبرني أنه قرأ بها عليّ أبي محمد بن الفحام، وأخبره أنه قرأ بها عليّ بكار بن أحمد، وقرأ بكار عليّ أبي جعفر أحمد ابن محمد بن رستم الطبريّ النحويّ، وقرأ ابن رستم عليّ أبي المنذر نُصير بن يوسف النحويّ، وقرأ نُصير عليّ الكسائيّ.

رواية قُتَيْبَةَ بن مَهْرَانَ عنه:

قرأتُ بها عليّ الشيخُ أبي عليّ، وأخبرني أنه قرأ بها عليّ الشيخُ أبي الحسن الحمّاميّ، وأخبره أنه قرأ بها عليّ أبي عليّ إسماعيل بن شعيب النُّهاونديّ، وأخبره أنه قرأ بها عليّ أبي عليّ أحمد بن محمد بن سلمويه الأصبهانيّ، وأخبره أنه قرأ عليّ أبي عبد الله بن الحسن بن زياد المقرئ، وقرأ ابن زياد عليّ محمد بن إسماعيل بن زيد الحقاف، وقرأ الحقاف عليّ أبي بكر أحمد بن حوَّثرة الأصمّ، وقرأ الأصمّ عليّ أبي عبد الرحمن قُتَيْبَةَ بن مَهْرَانَ الأذانيّ، وقرأ قُتَيْبَةَ عليّ الكسائيّ.

رواية أبي الحارث الليث بن خالد عنه:

قرأتُ بها عليّ الشيخُ أبي عليّ، وأخبرني أنه قرأ بها عليّ أبي الحسين أحمد بن عبد الله السوسنجرديّ، وعليّ أبي الحسن الحمّاميّ، وأخبراه أنهما قرءا عليّ أبي الحسن محمد بن عبد الله الطُّوسيّ - المعروف بابن أبي عُمر - وأخبرهما أنه قرأ عليّ أبي إسحاق إبراهيم بن زياد القنطريّ، وقرأ إبراهيم عليّ محمد بن يحيى الكسائيّ الصغير، وقرأ محمد عليّ أبي الحارث الليث بن خالد المروزيّ، وقرأ أبو الحارث عليّ الكسائيّ.

رواية أبي حمدون عنه: قرأتُ بها عليّ الشيخُ أبي عليّ، وأخبرني أنه قرأ بها عليّ أبي الحسن الحمّاميّ وأخبره أنه قرأ بها عليّ بكار بن أحمد، وقرأ بكار عليّ أبي عليّ الصواف، وقرأ الصواف عليّ أبي حمدون الطيب بن إسماعيل، وقرأ أبو حمدون عليّ أبي الحسن الكسائيّ.

رواية البربريّ وحمّدويه وإسماعيل عنه:

قرأتُ بها عليّ الشيخُ أبي عليّ، وأخبرني أنه قرأ بها عليّ أبي الحسن الحمّاميّ، وأخبره أنه قرأ بها عليّ بكار بن أحمد، وقرأ بكار عليّ أبي العباس أحمد بن يعقوب - المعروف بابن أخي العرق - وقرأ أبو العباس عليّ هاشم البربريّ وحمّدويه بن ميمون، وإسماعيل بن مدان، وقرؤوا ثلاثتهم عليّ أبي الحسن الكسائيّ.

وقرأ الكسائيّ عليّ حمزة، وقد تقدم إسناده.

قراءة خلف بن هشام البزار

قرأت بها عليّ الشيخ أبي عليّ، وأخبرني أنه قرأ بها عليّ أبي الحسين السُّوسَنَجَرْدِيّ، وأخبره أنه قرأ بها عليّ أبي الحسن ابن أبي عُمر النقَّاش، وقرأ النقَّاش عليّ أبي يعقوب إسحاق بن إبراهيم بن عبد الله المروزيّ الوراق، وقرأ إسحاق عليّ خلف بن هشام البزار، وقرأ خلف عليّ سليم.

طريق البرّائي عنه:

قرأت بها عليّ الشيخ أبي عليّ، وأخبرني أنه قرأ بها عليّ أبي عليّ بن يزداد، وأخبره أنه قرأ بها عليّ أبي القاسم عبيد الله بن نافع بن هارون العنبري، وأخبره أنه قرأ بها عليّ أبي محمد جعفر بن محمد بن عبد الرحمن بن زيد الكوفي، المقرئ، وأخبره أنه قرأ بها عليّ أبي العباس أحمد بن محمد بن خالد بن يزيد البرّائي، وأخبره أنه قرأ بها عليّ خلف بن هشام البزار.

طريق إدريس بن عبد الكريم الحداد عنه:

قرأت بها عليّ الشيخ أبي عليّ، وأخبرني أنه قرأ بها عليّ أبي عليّ الرهاويّ، وأخبره أنه قرأ بها عليّ أبي الصقر رحمة بن محمد بن سعيد الكفرتوثي، وأخبره أنه قرأ بها عليّ أبي الحسن إدريس بن عبد الكريم الحدّاد، وأخبره أنه قرأ عليّ خلف بن هشام البزار.

طريق الشَّطِّيّ عن إدريس عن خلف:

قرأت بها عليّ الشيخ أبي عليّ، وأخبرني أنه قرأ بها عليّ أبي الحسن عليّ بن محمد الحدّاء، وقرأ الحدّاء عليّ أبي إسحاق إبراهيم بن الحسين النَّسَّاج المعروف بالشَّطِّيّ، وأخبره أنه قرأ بها عليّ إدريس بن عبد الكريم، وقرأ إدريس عليّ خلف ابن هشام.

وقرأت بها عليّ الشيخ أبي عليّ، وأخبرني أنه قرأ بها عليّ أبي عليّ بن
يزداد المقرئ، وأخبره أنه قرأ بها عليّ أبي بكر محمد بن أحمد الباهليّ
بالبصرة، وأخبره أنه قرأ بها عليّ أبي محمد عبد الله بن أحمد بن عبد الله
السُّلميّ، وأخبره أنه قرأ بها عليّ أبي الحسن إدريس بن عبد الكريم الحداد،
وأخبره أنه قرأ عليّ أبي محمد خلف بن هشام البزار وقرأ خلف عليّ جماعة
منهم سليم بن عيسى الحنفيّ، وعبد الرحمن بن أبي حماد، وقرأ جميعاً
عليّ حمزة، وقد تقدم إسناده.



قراءة أبي عمرو بن العلاء

رواية أبي محمد اليزيدي: طريق أبي عمر الدوري عنه:

طريق أبي الزعراء عنه:

قرأتُ بها عليّ الشيخ أبي عليّ، وأخبرني أنه قرأ بها عليّ أبي القاسم عبيد الله ابن إبراهيم مقرئ أبي قرة، وأخبره أنه قرأ عليّ أبي بكر أحمد بن موسى بن العباس بن مجاهد، وأخبره أنه قرأ عليّ أبي الزعراء عبد الرحمن بن عبدوس الهمدانيّ، وأخبره أنه قرأ بها عليّ أبي عمر الدوريّ، وأخبره أنه قرأ عليّ أبي محمد يحيى بن المبارك اليزيديّ، وأخبره أنه قرأ عليّ أبي عمرو.

رواية ابن فرح عنه:

قرأتُ بها عليّ الشيخ أبي عليّ، وأخبرني أنه قرأ بها عليّ أبي الحسن الحمّاميّ، وعليّ أبي الفرج النهروانيّ، وعليّ بكر بن شاذان الواعظ، وأبي محمد بن الفحام، وأخبروه أنهم قرؤوا عليّ زيد بن أبي بلال الكوفيّ، وقرأ زيد عليّ أبي جعفر أحمد بن فرح الضرير المفسر، وقرأ ابن فرح عليّ أبي عمر الدوريّ، وقرأ الدوريّ عليّ أبي محمد اليزيديّ، وقرأ اليزيديّ عليّ أبي عمرو ابن العلاء.

رواية السراج عنه:

قرأتُ بها عليّ الشيخ أبي عليّ، وأخبرني أنه قرأ بها عليّ أبي عبد الله محمد ابن أحمد بن محمد بن عبد الله بن يعقوب العجليّ - المعروف باللالكي - بالبصرة، وأخبره أنه قرأ عليّ أبي الأشعث محمد بن حبيب الجاروديّ بالهمز والإظهار، وأخبره أنه قرأ عليّ أبي العباس أحمد بن مسعود السراج بجرم قال: قرأتُ عليّ أبي غمر الدوريّ، وقرأ الدوريّ عليّ أبي محمد اليزيديّ، وقرأ عليّ أبي عمرو.

رواية ابن بَرزة عنه:

قرأتُ بها القرآنَ جميعه على الشيخ أبي عليّ، وأخبرني أنه قرأ بها على أبي عبد الله محمد بن الحسين بن آذر بهرام بمكة، وأخبره أنه قرأ بها على الحسن بن سعيد المطوّعيّ بجور، وأخبره أنه قرأ على أبي العباس محمد بن يعقوب المعدّل، وأخبره أنه قرأ بها على أبي حفص عمر بن بَرزة الأصفهانيّ.

قال: قرأتُ بها على أبي عمر الدُّوري، وقرأ الدُّوريّ على اليزيديّ.

رواية أحمد بن جُبَيْر الأنطاكيّ عنه: طريق المطوّعيّ:

قرأتُ بها على الشيخ أبي عليّ، وأخبرني أنه قرأ بها على أبي عبد الله بن آذر بهرام، وأخبره أنه قرأ على أبي العباس المطوّعي، وأخبره أنه قرأ على أبي عيسى الحسين بن إبراهيم بن أبي عِجْرَم^(١) الأنطاكيّ قال: قرأتُ على أحمد بن جُبَيْر الأنطاكيّ، قال: قرأتُ على أبي محمد اليزيديّ.

رواية أحمد بن جُبَيْر عنه:

قرأتُ بها على الشيخ أبي عليّ، وأخبرني أنه قرأ بها على أبي عليّ الرُّهاوي، وأخبره أنه قرأ بها على أبي الطيب محمد بن الحسين الزُّعزيّ الحلبيّ بحلب، وأخبره أنه قرأ على أبي عيسى الحسين بن إبراهيم بن عامر بن أبي عِجْرَم الأنطاكيّ، وأخبره أنه قرأ بها على أبي جعفر أحمد بن جُبَيْر الأنطاكيّ، وأخبره أنه قرأ بها على أبي محمد اليزيديّ.

رواية أبي أيوب الخياط عنه:

طريق ابن مخلد عنه:

قرأتُ بها على الشيخ أبي عليّ، وأخبرني أنه قرأ بها على محمد بن الحسين بمكة، وأخبره أنه قرأ على أبي العباس المطوّعيّ، وأخبره أنه قرأ على أبي يعقوب

(١) العجْرَم بكسر العين دويبة صلبة تكون في الشجر، وهو بمعنى القصير الشديد الغليظ السمين وبالضم الجمل الشديد. انظر القاموس المحيط «عجْرَم».

إسحاق بن مخلد الدقاق سنة ثلاثمائة، قال: قرأتُ عليَّ أبي أيوب سليمان بن الحكم الخياط، قال: قرأتُ عليَّ أبي محمد اليزيدي.

طريق السراويلي عن أبي أيوب عنه:

قرأتُ بها عليَّ الشيخ أبي عليٍّ، وأخبرني أنه قرأ بها عليَّ أبي محمد بن الفحام، وأخبره أنه قرأ عليَّ أبي حفص عمر بن أحمد الحبال، وأخبره أنه قرأ عليَّ بكران بن أحمد السراويلي، وأخبره أنه قرأ عليَّ أبي أيوب الخياط، بالهمز وترك الهمز، وأخبره أنه قرأ عليَّ اليزيدي.

رواية أبي شعيب السوسي عنه:

قرأتُ بها عليَّ الشيخ أبي عليٍّ، وأخبرني أنه قرأ بها بيغداد عليَّ أبي بكر محمد بن المظفر بن عليٍّ بن حرب الدينوري بدرج خاشاك، وأخبره أنه قرأ عليَّ أبي عليٍّ الحسين بن محمد بن حمدان بن حبش الدينوري بالدينور، وأخبر أنه قرأ عليَّ أبي عمران موسى جرير الرقي، وأخبره أنه قرأ عليَّ أبي شعيب صالح بن زياد السوسي، وأخبره أنه قرأ عليَّ أبي محمد اليزيدي.

رواية أبي خلاد عنه:

قرأتُ بها عليَّ الشيخ أبي عليٍّ، وأخبرني أنه قرأ عليَّ أبي محمد بن الفحام، وأخبره أنه قرأ عليَّ أبي بكر عبد الله بن محمد الجبان، قال: قرأتُ بها عليَّ أبي الحسين عليٍّ بن مروان المعروف بابن نفيس قال: قرأتُ عليَّ أبي خلاد سليمان بن خلاد، وقرأ أبو خلاد عليَّ أبي محمد اليزيدي.

رواية أبي حمدون عنه:

قرأتُ بها عليَّ الشيخ أبي عليٍّ، وأخبرني أنه قرأ بها عليَّ أبي عبد الله بن أذر بهرام بمكة، وأخبره أنه قرأ عليَّ الحسن بن سعيد المطوعي، وأخبره أنه قرأ عليَّ أبي عبد الله الحسين بن شريك الأدمي بالهمز قال: قرأتُ عليَّ أبي حمدون الطيب بن إسماعيل بن أبي تراب الذهلي، وأخبره أنه قرأ عليَّ أبي محمد اليزيدي.

رواية ابن المنادي عن أبي حمدون عنه:

قرأتُ بها عليُّ الشيخ أبي عليٍّ، وأخبرني أنه قرأ بها عليُّ القاضي أبي العلاء، وأخبره أنه قرأ بها عليُّ أبي الحسين عبيد الله بن أحمد بن يعقوب المقرئ سنة اثنين وسبعين وثلاثمائة بالإظهار والهمز، وأخبره أنه قرأ عليُّ أبي الحسين أحمد بن جعفر بن محمد بن عبيد الله بن المنادي، وأخبره أنه قرأ عليُّ أبي العباس الفضل ابن مَخلد بن عبد الله - المعروف بفضلان الدقاق - وأخبره أنه قرأ عليُّ أبي حمدون، وقرأ أبو حمدون عليُّ أبي محمد اليزيديّ.

طريق ابن اليزيديّ عن أبيه:

قرأتُ بها عليُّ الشيخ أبي عليٍّ، وأخبرني أنه قرأ بها عليُّ أبي محمد بن الفحام، وأخبره أنه قرأ عليُّ أبي حفص عمر بن أحمد الحبال وأخبره أنه قرأ عليُّ بكران بن أحمد السراويلي، وقرأ بكران عليُّ أبي أيوب سليمان بن أيوب الخياط، وعليُّ أبي عبد الرحمن عبد الله بن أبي محمد اليزيديّ، وقرأ عليُّ أبي محمد اليزيديّ.

طريق ابن شنبوذ عنه:

قرأتُ بها القرآن عليُّ الشيخ أبي عليٍّ، وأخبرني أنه قرأ بها عليُّ القاضي أبي العلاء، وأخبره أنه قرأ عليُّ أبي الفرج الشنبوذّي، وأخبره أنه قرأ عليُّ أبي الحسن بن شنبوذ، وقرأ ابن شنبوذ عليُّ عبد الله بن أحمد بن سليمان الأصفهاني، وقرأ الأصفهاني عليُّ جعفر بن محمد الأدمي المقرئ الأصفهاني، وقرأ جعفر بن محمد عليُّ محمد بن سعدان النحويّ وعليُّ أبي عبد الرحمن عبد الله بن أبي محمد اليزيديّ، وقرأ عليُّ أبي محمد اليزيديّ.

طريق الشّدائيّ عنه:

قرأتُ بها عليُّ الشيخ أبي عليٍّ، وأخبرني أنه قرأ بها عليُّ أبي عبد الله بن أذر بهرام، وعليُّ أبي القاسم بن نزاز التكريتي بالجامدة وبالْبصرة عليُّ أبي عبد الله اللالكائي، وأخبروه أنهم قرؤوا عليُّ أبي بكر أحمد بن نصر بن منصور بن عبد المجيد

الشذائيّ وأخبره أنه قرأ على أبي الحسن بن شنبوذ، وقرأ ابن شنبوذ على عبد الله بن أحمد الأصفهاني، وقرأ عبد الله على جعفر بن محمد الأصفهاني، وقرأ جعفر على أبي عبد الرحمن بن يحيى اليزيدي، وقرأ عبد الله على أبيه يحيى ابن محمد اليزيدي.

طريق غلام سجادة عن اليزيديّ عنه:

طريق ابن الفحام عنه:

قرأتُ بها على الشيخ أبي عليّ الحسن بن القاسم المقرئ، وأخبرني أنه قرأ بها بواسط على أبي محمد الحسن بن محمد بن يحيى بن داود المعروف بابن الفحام، وأخبره أنه قرأ بها على أبي الحسن محمد بن أحمد بن الخليل العطار، وأخبره أنه قرأ بها على أبي الحسن أحمد بن محمد بن إسحاق المَرَّاجليّ الزاهد، وأخبره أنه قرأ بها على أبي جعفر غلام سجادة بالهمز وتركه، وأخبره أنه قرأ بها على أبي محمد يحيى بن المبارك اليزيدي، وأخبره أنه قرأ بها على أبي عمرو بن العلاء المازني.

طريق الفَرَضِيّ عنه:

قرأتُ بها على الشيخ أبي عليّ الحسن بن القاسم المقرئ وأخبرني أنه قرأ بها على أبي أحمد عبيد بن محمد بن أحمد بن أبي مسلم الفَرَضِيّ ببغداد، وأخبره أنه قرأ على أبي الحسن أحمد بن عثمان بن جعفر بن بويان، وأخبره أنه قرأ بها على أبي عيسى الزينبي، وأخبره أنه قرأ بها على أبي جعفر غلام سجادة، وقرأ أبو جعفر على أبي محمد اليزيدي.

رواية شُجاع بن أبي نصر البَلْخِيّ عن أبي عمرو:

قرأتُ بها على الشيخ أبي عليّ، وأخبرني أنه قرأ بها على أبي الحسن الحمّامي، وعلى أبي الفرج النهرواني، وأبي محمد بن الفحام، وأخبروه أنهم قرؤوا على أبي عيسى بكار بن أحمد، وقرأ بكار على أبي عليّ الصّوّاف، وقرأ الصّوّاف على أبي جعفر محمد بن غالب، وقرأ محمد على شجاع.

رواية أبي زيد النحويّ عن أبي عمرو:

قرأتُ بها عليّ الشيخ أبي عليّ، وأخبرني أنه قرأ بها عليّ أبي محمد بن الفحام، وأخبره أنه قرأ عليّ أبي الحسين محمد بن أحمد بن الخليل العطار، وأخبره أنه قرأ عليّ أبي الحسن أحمد بن إسحاق الشاهد المَرَّاجليّ، وقرأ المَرَّاجليّ عليّ أبي عبد الله محمد بن مهران القُطَعيّ، وعليّ الحسن بن رضوان، وقرأ عليّ أبي زيد سعيد بن أوس الأنصاري، وقرأ أبو زيد عليّ أبي عمرو بن العلاء.

رواية العباس بن الفضل الأنصاري عنه:

قرأتُ بها عليّ الشيخ أبي عليّ، وأخبرني أنه قرأ بها عليّ أبي محمد بن الفحام، وأخبره أنه قرأ بها عليّ أبي نصر سلامة بن هارون بن الحسين الموصليّ الضرير، وأخبره أنه قرأ بها عليّ أبي قبيصة حاتم بن إسماعيل الموصليّ، وقرأ أبو قبيصة عليّ عامر بن عمر - وهو الملقب بأوقية - وقرأ أوقية عليّ أبي الفضل العباس بن الفضل الأنصاري قاضي الموصل، وقرأ العباس عليّ أبي عمرو.

رواية عبد الوارث طريق القصبي عنه:

قرأتُ بها عليّ الشيخ أبي عليّ، وأخبرني أنه قرأ عليّ أبي عبد الله بن الحسين ابن أذر بهرام، وأخبره أنه قرأ عليّ أبي العباس المطوعيّ، وأخبره أنه قرأ عليّ أبي بكر يموت بن المزرع العبديّ، وأخبره أنه قرأ عليّ أبي بكر ومحمد بن عمر القصبيّ، وقرأ القصبيّ عليّ أبي عبدة عبد الوارث بن سعيد العنبري.

طريق أبي معمر عنه:

قرأتُ بها عليّ الشيخ أبي عليّ، وأخبرني أنه قرأ بها عليّ أبي عبد الله بن أذر بهرام بمكة، وأخبره أنه قرأ عليّ أبي العباس المطوعيّ، وأخبره أنه قرأ عليّ أبي العباس أحمد بن عثمان المصريّ - المعروف بالأسوانيّ، وهي مدينة بالصعيد الأعلى - وأخبره أنه قرأ عليّ أبي الحسن أحمد بن عليّ بن عبد الله البصريّ، وأخبره أنه قرأ عليّ أبي معمر عبد الله بن عامر المنقريّ، وأخبره أنه قرأ عليّ عبد الوارث.

طريق الحلبيّ عن أبي معمر عنه:

قرأتُ بها عليّ الشيخ أبي عليّ، وأخبرني أنه قرأ بها عليّ أبي محمد الحسن بن ملاعب الحلبيّ الضرير، وأخبره أنه قرأ عليّ أبي القاسم عمر بن محمد بن سيف بالبصرة سنة خمس وثمانين وثلاثمائة، وأخبره أنه قرأ عليّ أبي القاسم زيد بن الحُبَاب الجُمَحِيّ، وأخبره أنه قرأ عليّ أبي معمر عبد الله بن عامر بن عمرو بن الحجاج المنقريّ، وأخبره أنه قرأ عليّ عبد الوارث.

طريق أبي موسى القرّاز عنه:

قرأتُ بها عليّ الشيخ أبي عليّ، وأخبرني أنه قرأ بها عليّ أبي محمد الحسن ابن عليّ بن بشار السابوريّ بالبصرة، وعليّ أبي محمد العلويّ، وأخبراه أنهما قرءا بها عليّ أبي بكر النقاش، وأخبرهما أنه قرأ عليّ محمد بن إسحاق بن خزيمه، وأخبره أنه قرأ عليّ أبي موسى عمران بن موسى القرّاز، وأخبره أنه قرأ عليّ عبد الوارث.

طريق بن جمهور عنه:

قرأتُ بها عليّ الشيخ أبي عليّ، وأخبرني أنه قرأ بها عليّ أبي الحسن بن عليّ بن إبراهيم بن يزداد الأهوازيّ بدمشق، وأخبره أنه قرأ عليّ أبي الحسن عليّ ابن الحسين بن عثمان بن سعيد وأخبره أنه قرأ عليّ أبي الحسن بن شنبوذ، وأخبره أنه قرأ عليّ أبي عيسى موسى بن جمهور بن زريق البغداديّ، وقرأ ابن جمهور عليّ أبي موسى عمران بن موسى القرّاز، وقرأ القرّاز عليّ عبد الوارث، وقرأ عبد الوارث عليّ أبي عمرو بن العلاء، وقرأ أبو عمرو عليّ جماعة؛ منهم: أبو الحجاج مجاهد بن جبر المخزوميّ، وقرأ مجاهد عليّ عبد الله بن العباس، وقرأ عبد الله بن عباس عليّ أبيّ بن كعب الأنصاريّ، وقرأ أبيّ عليّ سيّدنا رسول الله صلّى الله عليه وسلم.



وأما قراءة يعقوب بن إسحاق الحضرمي

رواية رؤيس عنه:

فإني قرأتُ بها عليّ الشيخ أبي عليّ، وأخبرني أنه قرأ بها عليّ أبي الحسن الحمّامي، وأبي عبد الله بن آذر بهرام، والقاضي أبي العلاء، وأخبروه أنهم قرؤوا عليّ أبي القاسم عبد الله بن الحسن بن سليمان النخاس، وقرأ النخاس عليّ أبي بكر محمد بن هارون التّمّار، وقرأ التّمّار عليّ أبي عبد الله محمد بن المتوكل اللؤلؤيّ - الملقب برؤيس - وأخبره أنه قرأ عليّ يعقوب.

رواية رُوّح بن عبد المؤمن عنه:

فإني قرأتُ بها عليّ الشيخ أبي عليّ، وأخبرني أنه قرأ بها عليّ القاضي أبي الحسين أحمد بن عبد الكريم بن عبد الله الشّينيزيّ بالبصرة، وأخبره أنه قرأ بها عليّ أبي الحسن عليّ بن محمد بن إبراهيم بن خُشنام المالكيّ، وأخبره أنه قرأ عليّ أبي العباس محمد بن يعقوب بن الحجاج المعدّل، وأخبره أنه قرأ عليّ أبي بكر محمد بن وهب بن يحيى الثّقفي، وأخبره أنه قرأ عليّ أبي الحسن روح بن عبد المؤمن بن قرّة بن خالد البصري، وأخبره أنه قرأ عليّ يعقوب.

رواية زيد عنه:

قرأتُ بها عليّ الشيخ أبي عليّ، وأخبرني أنه قرأ بها عليّ القاضي أبي العلاء، وأخبره أنه قرأ بها عليّ أبي عبد الله محمد بن أحمد بن الفتح بن سيمّا الحنبلي، وأخبره أنه قرأ بها عليّ هبة الله بن جعفر، وقرأ هبة الله عليّ أبي

الكفاية الكبرى في القراءات العشر

الحسن عليّ بن أحمد بن عبد الله بن الجلاب، وأخبره أنه قرأ عليّ أبي عليّ زيد بن أحمد بن إسحاق الحضرمي، وأخبره أنه قرأ عليّ عمّه يعقوب بن إسحاق الحضرمي.

طريق آخر عن زيد:

قرأتُ بها عليّ الشيخ أبي عليّ، وأخبرني أنه قرأ بها عليّ أبي عليّ الرهاوي، وأخبره أنه قرأ بها عليّ محمد بن أحمد بن العلاء البزار، وأخبره أنه قرأ عليّ أبيه أحمد بن العلاء، وأخبره أنه قرأ عليّ أبي عليّ زيد بن أحمد بن إسحاق الحضرمي عليّ عمّه يعقوب.

رواية الوليد بن حسان عنه:

قرأتُ بها عليّ الشيخ أبي عليّ، وأخبرني أنه قرأ بها عليّ أبي محمد بن الفحام، وأخبره أنه قرأ بها عليّ أبي محمد جعفر بن محمد بن عبد الله بن عبد العزيز، المعروف بابن غياليّ، وأخبره أنه قرأ عليّ أبي محمد عبّيد الله ابن عبد الرحمن بن عيسى السكّريّ ببغداد بقطيعة الربيع سنة عشرين وثلاثمائة، وأخبره أنه قرأ عليّ أبي عبد الله بن الجهم بن هارون السّمريّ، وأخبره أنه قرأ عليّ أبي العباس الوليد بن حسان التوّزيّ، وأخبره أنه قرأ عليّ يعقوب.

وقرأ يعقوب عليّ جماعة؛ منهم: أبو المنذر سلام بن سليمان الطويل، وقرأ سلام عليّ عاصم، وعليّ أبي عمرو، وقد تقدم إسنادهما.



باب الإدغام^(١) والإظهار

اختلفوا في إدغام دال ﴿قَدْ﴾ وإظهارها عند تسعة أحرف، وهي:
 التاء، والجيم، والذال، والزاي، والسين، والشين، والصاد، والضاد، والطاء.
 فأما التاء فنحو: ﴿قَدْ تَبَيَّنَ الرُّشْدُ﴾ [البقرة: ٢٥٦]، ﴿لَقَدْ نَقَطَ بَيْنَكُمْ﴾ [الأنعام: ٩٤].
 ﴿لَقَدْ تَابَ اللَّهُ عَلَى﴾ [التوبة: ١١٧]، فأظهرها أبو حمدون^(٢) والمروزي عن
 المسيبي عن نافع في جميع القرآن.

وافقهما ابن شاهي^(٣) من طريق ابن شنبوذ عنه في: ﴿قَدْ تَبَيَّنَ الرُّشْدُ﴾ فقط.
 أما الجيم: كقوله: ﴿وَلَقَدْ جَاءَكُمْ﴾.

والذال: ﴿وَلَقَدْ ذَرَأْنَا﴾ [الأعراف: ١٧٩].

والزاي: ﴿وَلَقَدْ زَيَّنَّا﴾ [الملك: هـ]، والسين: ﴿لَقَدْ سَمِعَ اللَّهُ﴾ [آل عمران: ١٨١]،
 والشين: ﴿قَدْ شَغَفَهَا﴾ [برسف: ٣٠]، والصاد: ﴿وَلَقَدْ صَدَقَكُمُ اللَّهُ﴾
 [آل عمران: ١٥٢]، والضاد: ﴿وَلَقَدْ ضَرَبْنَا﴾ [الروم والزمر]، والطاء: ﴿لَقَدْ ظَلَمَكَ﴾
 [ص: ٢٤] فأدغمها فيهن أبو عمرو، وحمزة، والكسائي، وخلف، وهشام،
 وافقهم ابن ذكوان وزيد عن يعقوب، وورش، والأعشى^(٤) في الضاد، والطاء.

زاد ابن ذكوان، والأعشى غير النصار والسابوري عنه في الذال.

زاد الداجوني عن ابن ذكوان إدغامها في الزاي، الباقون بالإظهار، وهم:
 أهل الحجاز إلا ورشاً، وعاصم إلا الأعشى، ويعقوب غير زيد عنه.

(١) الإدغام لغة: إدخال شيء في شيء.

واصطلاحاً: اللفظ بحرفين كالثاني مشدداً، وينقسم إلى كبير: وهو ما كان أول الحرفين متحركاً،
 وصغير: إذا كان أولهما ساكناً، والكبير أكثر وقوعاً من الصغير. ووجه الإدغام التخفيف.

(٢) عن المسيبي عن نافع.

(٣) عن حفص عن عاصم.

(٤) الأعشى عن شعبة.

ذال ﴿إِذٌ﴾:

اختلفوا في إدغامها وإظهارها عند ستة أحرف، وهي حروف (تجد والصفير):

فالتاء: كقوله تعالى: ﴿إِذْ تَقُولُ﴾ [آل عمران: ١٢٤].

والجيم^(١) ﴿وَإِذْ جَعَلْنَا﴾ [البقرة: ١٢٥]، والdal^(١): ﴿إِذْ دَخَلُوا﴾ [الحجر: ٥٢]، والزاي: ﴿وَإِذْ زَيْنَ﴾ [الأنفال: ٤٨]، والسين: ﴿إِذْ سَمِعْتُمُوهُ﴾ [النور: ١٢، ١٦] والصاد: ﴿وَإِذْ صَرَفْنَا﴾ [الاحقاف: ٢٩] فأدغمها فيهنَّ أبو عمرو وهشام.

وافقهما الكسائي، والعجلي، والدوري وخلاد وابن سلم عن حمزة، إلا في الجيم.

وافقهما العبسي عن حمزة إلا في الجيم والصاد.

وافقهم سليم من طريق خلف، والضبي وأبي حمدون في التاء والdal.

وافقهم النقاش عن الأخفش في الdal حيث وقع.

وافقه هبة الله عن الأخفش في ﴿إِذْ دَخَلْتَ جَنَّتِكَ﴾ [الكهف: ٣٩] فقط.

وافقهم الداجوني عن ابن ذكوان في التاء في ثلاثة مواضع: في آل عمران:

﴿إِذْ تَقُولُ﴾ [١٢٤]، وفي يونس: ﴿إِذْ تُفِيضُونَ﴾ [٦١]، وفي الأحزاب: ﴿وَإِذْ

تَقُولُ لِلَّذِي أَنْعَمَ اللَّهُ عَلَيْهِ﴾ [٣٧]. الباقيون بالإظهار.

تاء التأنيث المتصلة بالفعل:

اختلفوا في إدغامها وإظهارها عند ثمانية أحرف، وهي التاء والثاء، والجيم،

والdal، والزاي، والسين، والصاد، والطاء: فأظهرها ابن شاهي من طريق

الرهاوي في ﴿غَرَبَتْ تَقْرُضُهُمْ﴾ [الكهف: ١٧] وأظهرها أبو حمدون والروزي^(٢)

عن المسيبي في: ﴿أَنْقَلَتْ دَعَاؤَ اللَّهِ﴾ [الأعراف: ١٨٩]، و﴿أَجِيَّتْ دَعَاؤُكُمْ﴾

(١) الأفضل أن يقول (نحو)؛ لتعدد المواضع.

(٢) أبو علي إسماعيل بن يحيى بن عبد ربه، ولم يذكره في طرق كتابه.

[يونس: ٨٩]، ولا ثالث لهما.

وأما الستة الباقية: فأدغمها فيهن أبو عمرو، والكسائي، والداجوني عن هشام وابن عبدان عن الحلواني عنه.

وافقه خلف في اختياره، إلا في الثاء، فأدغمها الأعشى، والبزّي من طريق الفحام في الظاء والثناء.

وأدغمها الأخفش في الصاد والتاء والظاء إلا أن هبة الله عن الأخفش أظهر ﴿حُرِّمَتْ ظُهُورُهُمْ﴾ [الأنعام: ١٣٨]، وأدغمها الداجوني عن ابن ذكوان في الثاء حيث وقع، وفي السين ﴿أَبْتَت سَبْع﴾ [البقرة: ٢٦١]؛ الباقون بالإظهار.
لام ﴿هَلْ﴾ و ﴿بَلْ﴾:

اختلفوا في إدغامها وإظهارها عند ثمانية أحرف: عند التاء والثناء والزاي والسين والضاد والطاء والظاء والنون: فأدغمها فيهن الكسائي إلا أن قتيبة خصَّ ﴿بَلْ تُكذِّبُونَ﴾ [الأنفطار: ٩] بالإظهار. وافقه العجلي^(١) إلا في النون.

وافقه ابن عبدان عن هشام إلا في النون والضاد، وافقه حمزة في التاء والثناء والسين. زاد العبسي^(٢) إدغامها في الظاء.

وأدغمها أبو عمرو في التاء في موضعين: في الملك ﴿هَلْ تَرَى مِنْ فُطُورٍ﴾ [٣]، وفي الحاقة ﴿فَهَلْ تَرَى لَهُمْ مِنْ بَاقِيَةٍ﴾ [٨]، الباقون بالإظهار فيهن، وأظهر حفص والمسيبي إلا هبة الله: ﴿بَلْ رَأَى﴾ [المطففين: ١٤].



(١) عن حمزة.

(٢) عن حمزة.

ذكر النون الساكنة والتنوين^(١)

روى المروزي^(٢) إظهارهما عند اللام في جميع القرآن، كقوله: ﴿مِن لَدُنَّا﴾، ونحوه.

وروى أحمد بن صالح^(٣) والسوسنجردى عن زيد عن إسماعيل^(٤)، وابن حبش عن السوسى^(٥) إدغامها وتبقيّة الغنة؛ الباقون يدغمون ويحذفون الغنة.

قرأ أبو جعفر، وهبة الله عن المسيبى بإخفائهما عند الخاء، والغين في جميع القرآن، إلا قوله تعالى ﴿إِنْ يَكُنْ غَنِيًّا﴾ [النساء: ١٣٥]، ﴿وَالْمُنْحَنَةَ﴾ [المائدة: ٣]، و ﴿فَسَيُغْضُونَ إِلَيْكَ﴾ [الإسراء: ٥١]، وافقهم بقية أصحاب المسيبى، وزادوا إخفاء ﴿الْمُنْحَنَةَ﴾.

زاد الشطوي عن أبي جعفر إخفاء هذه المواضع الثلاثة المستثناة.

واتفقوا على إدغامها في الراء والواو والياء، واختلفوا في حذف الغنة وتبقيتها: فروى خلف، وأبو حمدون وابن سعدان عن الدوري عن سليم^(٦)، وابن بكار عن الدوري عن الكسائي حذف الغنة عندهما.

وروى الضبى عن سليم^(٧)، وقتيبة ونصير^(٨)، حذفهما عند الباء فقط.

وأما الواو: فروى النهروانى عن أبي جعفر، وأحمد بن صالح والسوسنجردى عن إسماعيل وابن حبش عن السوسى ونظيف عن قنبل تبقيّة الغنة عندهما، الباقون بحذفها^(٩).

(١) التنوين نون ساكنة لفظاً تلتحق آخر الاسم وصلماً.

(٢) عن المسيبى وليس من طرق الكتاب.

(٣) عن قالون عن نافع.

(٤) عن نافع.

(٥) عن الزيدى عن أبي عمرو.

(٦) عن حمزة.

(٧) عن حمزة.

(٨) كلاهما عن الكسائي.

(٩) ولم يذكر الميم والنون كما جرت عادة بعض من سبقوه كابن سوار ومعلوم أن النون والتنوين

تدغم كل منهما في النون والميم مع الغنة.

ذكر إدغام أبي عمرو الموسوم بالكبير

كان أبو عمرو إذا التقى الحرفان المتحركان من كلمتين، وكانا متمثلين^(١) أو متقاربين^(٢) أو مخرجهما واحداً سكن الأول أدغمه في الثاني، إلا أن يكون الأول^(٣) منوناً أو مشدداً، أو تاء الخطاب، أو في فعل منقوص^(٤)، أو مفتوح قبله ساكن غير مثلين، فإنه كان لا يدغم ذلك.

أمّا المشدد: فنحو قوله: ﴿مَسَّ سَقَرٌ﴾ [القمر: ٤٨]، ﴿وَأَحِلَّ لَكُمْ﴾ [النساء: ٢٤]، ﴿وَأَشَدَّ تَشِيئًا﴾ [النساء: ٦٦]، ﴿أَوْ أَشَدَّ ذِكْرًا﴾ [البقرة: ٢٠٠].

وأمّا المنون: فنحو قوله: ﴿مِنَ أَنْصَارِ رَبِّنَا﴾ [آل عمران: ١٩٢، ١٩٣]، و﴿سَبَّحَ سَمَوَاتٍ طَبَاقًا﴾ [الملك: ٣]، وأمّا تاء الخطاب مثل: ﴿أَفَأَنْتَ تَسْمَعُ﴾ [الزخرف: ٤٠]، ﴿فَأَكْثَرْتَ جِدَالَنَا﴾ [هود: ٣٢].

وأمّا المنقوص: فنحو: ﴿وَإِنْ يَكُ كَاذِبًا﴾ [غافر: ٢٨]، و﴿فَاتِذَا الْقُرْبَى﴾ [الروم: ٣٨]، و﴿يَخْلُ لَكُمْ﴾ [يوسف: ٩].

وأمّا المفتوح الذي قبله ساكن في غير المثليين: فنحو قوله: ﴿بَعْدَ ذَلِكَ﴾، و﴿بَعْدَ ضَرَاءٍ﴾، وقد أدغم شيئاً من المنقوص، وشيئاً من المفتوح الذي قبله ساكن، ومن تاء الخطاب، أنا أذكره مع جميع ما أدغمه على ترتيب حروف المعجم، إن شاء الله.

(١) المتمثلان: أن يتفق الحرفان في المخرج والصفات كالدال مع الدال، كالراء في الراء.
(٢) المتقاربان: أن يتقارب الحرفان في المخرج كالقاف مع الكاف.
(٣) موانع الإدغام.

(٤) الناقص هو ما كان أحد أصول الكلمة حرف علة (واي) نحو: يخلو، يكون، يتغني، والمقصود هنا أن بعد حذف حرف العلة للجزم يلتقي الحرف مع آخر نحو «يخل لكم - وأت ذا» وعند موضع الرفع أو النصب لا يلتقي نحو «ما يكون لي، أن يكون له».

فإن كان ما ذكرناه في كلمة واحدة، فإنه يظهر جميع ذلك، نحو ﴿بَشَرَر﴾ [الرسلات: ٣٢]، و﴿عَلَى سُرُر﴾، و﴿وَجُوهُهُمْ﴾، و﴿جِبَاهُهُمْ﴾، إلا الكاف في الكاف فإنه يدغم موضعين وهما: ﴿مَنَاسِكُكُمْ﴾ [البقرة: ٢٠٠]، و﴿مَاسَلِكُكُمْ﴾ [المدثر: ٤٢].

وأما الكاف في الكاف فإنه يدغمها فيها على صفة نحن نبين جميع ذلك إن شاء الله.

وأدغم أيضاً مما هو في كلمة واحدة: ﴿إِنَّ وَلِيِّ اللَّهِ﴾ [الأعراف: ١٩٦] في رواية شجاع، ويكر عن ابن فرح وابن حبش عن السوسي، وزيد عن يعقوب: بياء واحدة مشددة مفتوحة، إلا أن زيدا كَسَرَ البياء، وفتحها الآخرون.

باب الهمزة: الهمزة لا تُدغم ولا يدغم فيها شيءٌ وكذلك الألف.

ثم الباء: وكان يدغمها في مثلها، تحرك ما قبلها أو سكن، نحو: ﴿وَمَنْ عَاقَبَ بِمِثْلِ﴾ و﴿لَذَهَبَ بِسَمْعِهِمْ﴾ [البقرة: ٢٠]، ﴿الْكِتَابَ بِالْحَقِّ﴾.

وافقه رويس من طريق القاضي في ﴿لَذَهَبَ بِسَمْعِهِمْ﴾، و﴿الْكِتَابَ بِأَيْدِيهِمْ﴾ [البقرة: ٧٩]، و﴿الْكِتَابَ بِالْحَقِّ﴾^(١)، و﴿وَالْعَذَابَ بِالْمَغْفِرَةِ﴾ [البقرة: ١٧٥]، و﴿وَالصَّاحِبَ بِالْجَنبِ﴾ [النساء: ٣٦]، ﴿فَلَا أَنْسَابَ بَيْنَهُمْ﴾ [المؤمنون: ١٠١]، وافقه بقية أصحاب رويس في: ﴿لَذَهَبَ بِسَمْعِهِمْ﴾ و﴿الْكِتَابَ بِالْحَقِّ﴾، و﴿وَالصَّاحِبَ بِالْجَنبِ﴾، ﴿فَلَا أَنْسَابَ بَيْنَهُمْ﴾، إلا أن ابن أذر بهرام يدغم عن رويس ﴿الْعَذَابَ بِالْمَغْفِرَةِ﴾، بدل، ﴿الْكِتَابَ بِالْحَقِّ﴾.

ويدغمها أبو عمرو والوليد عن يعقوب، في الميم من ﴿يُعَذِّبُ مَنْ يَشَاءُ﴾^(٢)

(١) ظاهر كلامه ﴿الْكِتَابَ بِالْحَقِّ﴾ في جميع مواضعه نحو ﴿الْكِتَابَ بِالْحَقِّ مُصَدِّقًا﴾، ﴿الْكِتَابَ بِالْحَقِّ وَالْمِيزَانَ﴾ ولكن المقصود موضع البقرة ﴿نَزَلَ الْكِتَابَ بِالْحَقِّ وَإِنَّ الَّذِينَ﴾ آية ١٧٦.

(٢) في خمسة آل عمران: ١٢٩، والمائدة ١٨، ٤٠، والعنكبوت: ٢١، والفتح: ١٤، وللأسف فإن المحققين من غير أهل القراءات يلتبس عليهم الأمر ويخرجونه بموضع البقرة: ٢٨٤ وهو خطأ؛ لأن موضع البقرة القراءة فيه لأبي عمرو بالجزم فهو من باب الإدغام الصغير.

حيث وقع :

وأجمعوا على إظهارها^(١) ﴿أَنْ يَضْرِبَ مَثَلًا﴾ ، و ﴿يَكْتُبُ مَا يُبَيِّنُونَ﴾ .

ثم التاء: كان يدغمها في مثلها، تحرك ما قبلها أو سكن، سواء كانت أصلية^(٢) أو غير أصلية^(٣) أو تنقلب في الوقف هاءً، نحو: ﴿يَوْمَ الْقِيَامَةِ تُبْعَثُونَ﴾ [المؤمنون: ١٦]، و ﴿الْمَوْتُ تَحْبِسُونَهُمَا﴾ [المائدة: ١٠٦]، ويدغمها في عشرة أحرف: التاء، والجيم، والذال، والزاي، والسين، والشين، والصاد، والضاد، والطاء، والظاء.

أما الطاء : فقوله: ﴿الْمَلَائِكَةُ طَيِّبِينَ﴾ [النحل: ٣٢]، و ﴿الصَّلَاةُ طَرْفِي النَّهَارِ﴾ [هود: ١١٤] ﴿الصَّالِحَاتُ طُوبَى﴾ [الرعد: ٢٩] . وأدغم ﴿وَلَتَأْتِ طَائِفَةٌ﴾ [النساء: ١٠٢] وهو من المنقوص أما التاء: فنحو قوله: ﴿الْقِيَامَةُ ثُمَّ﴾ ، وأظهر: ﴿التَّوْرَةَ ثُمَّ﴾ ، ﴿الزَّكَاةَ ثُمَّ﴾ [البقرة: ٨٣] والجيم: نحو ﴿الْعِزَّةَ جَمِيعًا﴾ [فاطر: ١٠]، والذال: نحو ﴿الْآخِرَةَ ذَلِكَ﴾ [هود: ١٠٣]، و ﴿الدَّرَجَاتِ ذُو﴾ [غافر: ١٥]، والزاي: ﴿بِالْآخِرَةِ زِينًا﴾ [النمل: ٤] ﴿فَالزَّاجِرَاتِ زَجْرًا﴾ [الصافات: ٢]، و ﴿الْجَنَّةَ زَمْرًا﴾ [الزمر: ٧٣]، والسين^(٤): ﴿بِالسَّاعَةِ سَعِيرًا﴾ [الفرقان: ١١]، وأظهر ﴿أَوْتِيتَ سُؤْلَكَ﴾ [طه: ٣٦] والشين: ﴿السَّاعَةِ شَيْءٌ عَظِيمٌ﴾ [الحج: ١]، و ﴿بِأَرْبَعَةٍ شُهَدَاءَ﴾ [النور: ٤، ١٣]، ولا ثالث^(٥) لهما، وأظهر ﴿جِئْتِ شَيْئًا﴾^(٦).

والصاد: نحو: ﴿الْمَلَائِكَةُ صَفًّا﴾ [النبأ: ٣٨]، ﴿فَالْمُغِيرَاتِ صُبْحًا﴾ [العاديات:

(١) أي الباء عند الميم في نحو ﴿أَنْ يَضْرِبَ مَثَلًا...﴾ إلخ.

(٢) أي من أصل الكلمة نحو ﴿الْمَوْتُ تَحْبِسُونَهُمَا﴾ .

(٣) زائدة عن أصل الكلمة نحو ﴿الْقِيَامَةُ تُبْعَثُونَ﴾ وهي أيضا مما ينقلب في الوقف هاء .

(٤) نحو .

(٥) عدد المواضع ثلاثة تكرر ﴿بِأَرْبَعَةٍ شُهَدَاءَ﴾ «فاعتبر المكرر كالموضع لذلك قال لا ثالث بمعنى لا يوجد غير (شيء وشهداء) .

(٦) مريم ٢٧ ، أما موضعي الكهف (٧١ ، ٧٤) فإن التاء مفتوحة وينطبق عليها المانع للخطاب، وكذا موضع مريم انطبق عليها المانع ولكنها مكسورة ، والبعض أدغمها للكسر، وطريق المصنف الإظهار كما ذكر .

[٣]، ولا ثالث لهما، والضاد: ﴿وَالْعَادِيَاتُ ضَبْحًا﴾، ولا ثاني له .
 والظاء: ﴿الْمَلَأْتِكُمْ ظَالِمِي﴾ في النساء [٩٧]، والنحل [٢٨]، ولا ثالث لها .
 ثم التاء: تُدَعِمُ في مثلها، كقوله تعالى: ﴿ثَلَاثُ ثَلَاثَةٍ﴾ [المائدة: ٧٣]، وقوله:
 ﴿حَيْثُ تُقْفَتُمُوهُمْ﴾ في البقرة [١٩١]، والنساء [٩١]، ويدغمها في خمسة أحرف،
 في التاء ﴿حَيْثُ تُؤْمَرُونَ﴾ [الحجر: ٦٥]، و ﴿الْحَدِيثُ تَعْجَبُونَ﴾ [النجم: ٥٩]،
 والضاد قوله: ﴿حَدِيثُ ضَيْفِ إِبْرَاهِيمَ﴾ [الذاريات: ٢٤]، وفي الذال مثل:
 ﴿الْحَرْتُ ذَلِكَ﴾ [آل عمران: ١٤]، وفي الشين: ﴿حَيْثُ شَتُمْتُمْ﴾، و ﴿حَيْثُ
 شَتُمَا﴾، و ﴿ذِي ثَلَاثِ شُعَبٍ﴾ [المرسلات: ٣٠]، ولا ثالث لهما، وفي السين:
 ﴿وَوَرِثَ سُلَيْمَانَ دَاوُدَ﴾ [النمل: ١٦]، و ﴿حَيْثُ سَكَنْتُمْ﴾ [الطلاق: ٦]، و ﴿الْحَدِيثِ
 سَنَسْتَدْرِجُهُمْ﴾ [القلم: ٤٤]، و ﴿الْأَجْدَاثُ سِرَاعًا﴾ [المعارج: ٤٣] .

ثم الجيم: ولم يلتق في القرآن جيمان من كلمتين، ويدغمها في التاء، والشين،
 فالتاء كقوله: ﴿ذِي الْمَعَارِجِ تَعْرُجُ﴾، والشين ﴿أَخْرَجَ شَطْئَهُ﴾ [الفتح: ٢٩] .

ثم الحاء: وكان يدغمها في مثلها، وهما حرفان: ﴿النِّكَاحِ حَتَّى﴾، و ﴿لَا
 أُبْرِحُ حَتَّى﴾ [الكهف: ٦٠]، ويدغمها في العين في موضع واحد قوله: ﴿فَمَنْ
 زُحِرَ عَنِ النَّارِ﴾ [آل عمران: ١٨٥] وفي رواية شجاع وبكر عن ابن فرح .

ثم الخاء: ولم يلتق في القرآن خاءان، ولا يدغمها في شيء .

ثم الدال: ولم يلتق في القرآن دالان في كلمتين، وكان يدغمها في عشرة
 أحرف، وهن: التاء، والشاء، والجيم، والذال، والزاي، والسين، والشين،
 والصاد، والضاد، والظاء، أما التاء فقوله: ﴿الْمَسَاجِدُ تِلْكَ﴾ [البقرة: ١٨٧]،
 و ﴿بَعْدَ تَوْكِيدِهَا﴾ [النحل: ٩١]، و ﴿تَكَادُ تَمَيِّزُ﴾ [الملك: ٨]، و ﴿الصَّيْدُ تَنَالُهُ﴾ [المائدة:
 ٩٤]، و ﴿كَادَ تَزِيغُ﴾ [التوبة: ١١٧]، وليس غيرهن، وأما الشاء فقوله: ﴿يُرِيدُ ثَوَابَ
 الدُّنْيَا﴾ [النساء: ١٣٤]، و ﴿لَمَنْ نُرِيدُ ثُمَّ﴾ [الإسراء: ١٨]، وأظهر ﴿بَعْدَ ثُبُوتِهَا﴾
 [النحل: ٩٤]، وأما الجيم: فقوله: ﴿دَاوُدُ جَالُوتَ﴾ [البقرة: ٢٥١]، وأظهر ﴿دَارُ﴾

الْحُلْدَ جَزَاءً ﴿فصلت: ٢٨﴾، وأما الذال فقوله: ﴿الْقَلَاتِدَ ذَلِكَ﴾ [المائد: ٩٧]، و﴿الْمَرْفُودَ ذَلِكَ﴾ [هود: ٩٩، ١٠٠]، ﴿مِنَ أَثَرِ السُّجُودِ ذَلِكَ﴾ [الفتح: ٢٩]، و﴿الْوَدُودُ ذُو الْعَرْشِ﴾ [البروج: ١٤، ١٥]، و﴿مِنَ بَعْدِ ذَلِكَ﴾، حيث وقع في موضع الخفض، وأظهر ﴿بَعْدَ ذَلِكَ﴾ إذا كانت الدال مفتوحة، وأظهر ﴿دَاوُدَ ذَا الْأَيْدِ﴾ وأما الزاي فقوله: ﴿يَكَادُ زَيْتُهَا يُضِيءُ﴾ [النور: ٣٥] و﴿تُرِيدُ زِينَةَ﴾ [الكهف: ٢٨]، وأظهر ﴿دَاوُدَ زُبُورًا﴾ [النساء: ١٦٣، والإسراء: ٥٥]، وأما السين فقوله: ﴿عَدَدَ سِنِينَ﴾ [المؤمنون: ١١٢]، و﴿يَكَادُ سَنَا بَرْقِهِ﴾ [النور: ٤٣]، ﴿الْأَصْفَادَ سَرَّابِلُهُمْ﴾ [إبراهيم: ٤٩، ٥٠]، ﴿كَيْدُ سَاحِرٍ﴾ [طه: ٦٩] وأظهر ﴿لِدَاوُدَ سُلَيْمَانَ﴾ [ص: ٣٠] والشين فقوله: ﴿وَشَهِدَ شَاهِدٌ﴾ في يوسف [٢٦]، والأحقاف [١٠]، وأظهر ﴿أَوْ أَرَادَ شُكُورًا﴾ [الفرقان: ٦٢]، و﴿آلَ دَاوُدَ شُكْرًا﴾ [سبا: ١٣]، و﴿أَرَادَ شَيْئًا﴾ [يس: ٨٢]، وأما الصاد فقوله: ﴿نَفَقَدُ صَوَاعَ الْمَلِكِ﴾ [يوسف: ٧٢]، و﴿فِي الْمَهْدِ صَبِيًّا﴾ [مريم: ٢٩]، ﴿وَمِنَ بَعْدِ صَلَاةٍ﴾ [النور: ٥٨]، و﴿فِي مَقْعَدِ صِدْقٍ﴾ [القمر: ٥٥].

وأما الضاد فقوله: ﴿مِنَ بَعْدِ ضِرَاءٍ﴾ في سورة يونس [٢١]، والمصاييح^(١) [٥٠]، و﴿مِنَ بَعْدِ ضَعْفٍ﴾ [الروم: ٥٤]، وأظهر: ﴿بَعْدَ ضِرَاءٍ﴾، المفتوح الدال. وأما الظاء فقوله: ﴿يُرِيدُ ظُلْمًا﴾ في آل عمران [١٠٨] وفي المؤمن [٣١]، و﴿مِنَ بَعْدِ ظُلْمِهِ﴾ في المائدة [٣٩]، وأظهر ﴿بَعْدَ ظُلْمِهِ﴾ [الشورى: ٤١] المفتوح الدال. ثم الذال: ولم يلتق في القرآن ذالان، وأدغمها في السين والصاد: ﴿فَاتَّخَذَ سَبِيلَهُ﴾، ﴿وَاتَّخَذَ سَبِيلَهُ﴾ [الكهف: ٦١، ٦٣] ولا ثالث لهما، والصاد فقوله: ﴿مَا اتَّخَذَ صَاحِبَةً﴾ [الجن: ٣] ولا ثاني له.

ثم الراء: وكان يدغمها في مثلها - تحرك ما قبلها أو سكن - نحو: ﴿فَاسْتَغْفَرَ رَبَّهُ﴾ [ص: ٢٤]، ﴿عَنْ أَمْرِ رَبِّهِمْ﴾ [الاعراف: ٧٧]، ويدغمها في اللام إذا تحرك ما

(١) الآية (٥٠) من سورة فصلت ﴿من بعد ضراء﴾.

الكفاية الكبرى في القراءات العشر

قبلها نحو: ﴿فَإِنَّمَا يَشْكُرُ لِنَفْسِهِ﴾ [النمل: ٤٠، ولقمان: ١٢]، و ﴿أَنْ يَغْفِرَ لِي﴾ [الشعراء: ٨٢]، فَإِنْ سَكَنَ مَا قَبْلَهَا أَدْغَمَ فِي الْخَفْضِ وَالرَّفْعِ، وَنَحْوِ: ﴿الْمَصِيرُ لَا يُكَلِّفُ اللَّهُ﴾ [البقرة: ٢٨٥، ٢٨٦]، و ﴿بِالذِّكْرِ لَمَّا جَاءَهُمْ﴾ [فصلت: ٤١] فَإِنْ انْفَتَحَتْ وَسَكَنَ مَا قَبْلَهَا أَظْهَرَ، نَحْوِ: ﴿الذِّكْرَ لَتُبَيِّنَنَّ﴾ [النحل: ٤٤]، و ﴿الْخَيْرَ لَعَلَّكُمْ﴾ [الحج: ٧٧] ونحوه.

ثم الزاي: ولم يلتق في القرآن زاءان، ولا يدغمها في شيء.

ثم السين: ويدغمها في مثلها - تحرك ما قبلها أو سكن - فالتحرك ما قبلها لم يأت في القرآن، والساكن قوله: ﴿الشَّمْسُ سِرَاجًا﴾ [نوح: ١٦]، و ﴿لِلنَّاسِ سَوَاءٌ﴾ [الحج: ٢٥]، ﴿النَّاسُ سُكَارَى﴾ [الحج: ٢]، وفي الزاي: ﴿النفوسُ زُوِّجَتْ﴾ [التكوير: ٧]، ولا ثاني له، وفي الشين: ﴿الرأسُ شِيْبًا﴾ [مريم: ٤]، وأظهر ﴿النَّاسُ شِيْبًا﴾ [يونس: ٤٤].

ثم الشين: ولم يلتق في القرآن شينان، ويدغمها في السين في رواية شجاع: ﴿إِلَى ذِي الْعَرْشِ سَيِّلًا﴾ [الإسراء: ٤٢].

ثم الصاد: ولم يلتق في القرآن صادان ولا يدغمها في شيء.

ثم الضاد: ولم يلتق في القرآن ضادان وكان يدغمها في الشين: ﴿لِبَعْضِ شَأْنِهِمْ﴾ [النور: ٦٢] - ولا ثاني له - في رواية شجاع وابن فرح من طريق بكر.

ثم الطاء: ولم يلتق في القرآن طاءان، ولا يدغمها في شيء.

وكذلك الظاء والعين: كان يدغمها في مثلها - تحرك ما قبلها أو سكن نحو: ﴿يَشْفَعُ عِنْدَهُ﴾ [البقرة: ٢٥٥]، و ﴿لَا أُضِيعُ عَمَلَ﴾ [آل عمران: ١٩٥] وافقه الوليد عن يعقوب في: ﴿وَلَتُصْنَعَنَّ عَلَيَّ﴾ [طه: ٣٩]، ﴿إِذَا فُزِّعَ عَنْ﴾ [سبا: ٢٣]، ﴿فَطُبِعَ عَلَيَّ﴾ [المنافقون: ٣]، فقط، وافقه رويس من طريق القاضي في: ﴿فَطُبِعَ عَلَيَّ﴾، و ﴿أَنْ تَقَعَ عَلَيَّ الْأَرْضُ﴾ [الحج: ٦٥] فقط.

ثم الغين: وكان يُدغمها في مثلها في: ﴿يَتَغَيَّرُ﴾ [آل عمران ٨٥] (١) ولا ثاني له.

ثم الفاء: وكان يُدغمها في مثلها تحرك ما قبلها أو سكن كقوله: ﴿تَعْرِفُ فِي وُجُوهِهِمْ﴾ [المطففين: ٢٤]، ﴿الصَّيْفِ فَلْيَعْبُدُوا﴾ [قريش: ٢، ٣]، ونحوه.

ثم القاف: وكان يُدغمها في مثلها - تحرك ما قبلها أو سكن - نحو: ﴿الْفَرْقُ قَالَ﴾، و ﴿أَفَأَقَالَ﴾، ويدغمها في الكاف إذا تحرك ما قبلها وكانا في كلمتين، نحو: ﴿خَلَقَ كُلَّ شَيْءٍ﴾، فإن سكن أظهر، نحو: ﴿وَفَوْقَ كُلِّ ذِي عِلْمٍ عَلِيمٌ﴾ [يوسف: ٧٦] فإن كانت القاف والكاف في كلمة واحدة أدغم إذا كان قبل القاف متحرك وبعد الكاف حرف أو حرفان كقوله: ﴿خَلَقَكُمْ﴾ و ﴿رَزَقَكُمْ﴾ و ﴿طَلَّقَكُنَّ﴾ [التحريم: ٥]، فإن سكن ما قبل القاف لم يدغم كقوله تعالى: ﴿مِثَاقَكُمْ﴾ وكذلك إن لم يكن بعد الكاف شيء كقوله: ﴿خَلَقَكَ﴾، و ﴿رَزَقَكَ﴾ [طه: ١٣٢].

ثم الكاف: وكان يُدغمها في مثلها - تحرك ما قبلها أو سكن - نحو: ﴿نُسَبِّحَكَ كَثِيرًا﴾، و ﴿وَنَذْكُرَكَ كَثِيرًا﴾، ﴿إِنَّكَ كُنْتَ﴾ [طه: ٣٣، ٣٤، ٣٥] وافقه رؤيس والوليد عن يعقوب في ﴿نُسَبِّحَكَ كَثِيرًا﴾، و ﴿وَنَذْكُرَكَ كَثِيرًا﴾، ﴿إِنَّكَ كُنْتَ﴾ فقط.

وأجمعوا على إظهار: ﴿فَلَا يَحْزَنُكَ كُفْرُهُ﴾ [لقمان: ٢٣]، فإن كانا في كلمة واحدة أدغم أبو عمرو: ﴿مَنَاسِكُمْ﴾، و ﴿سَلَكَكُمْ﴾، فقط.

ويدغمها في القاف إذا تحرك ما قبلها نحو: ﴿أَفَكَ قُتِلَ الْخَرَّاصُونَ﴾ [الذاريات: ٩، ١٠] وإن سكن ما قبلها أظهر، كقوله: ﴿إِلَيْكَ قَالَ﴾ [الأعراف: ١٥٦].

ثم اللام: وكان يُدغمها في مثلها تحرك ما قبلها أو سكن، كقوله: ﴿قَالَ لَهُمْ﴾، ﴿جَعَلَ لَكُمْ﴾، وأدغم: ﴿يَخْلُ لَكُمْ﴾ [يوسف: ٩]، وهو من المنقوص،

(١) وهو من المنقوص، وحذفت الياء للجزم.

وأدغم شجاع: ﴿ءَالَ لُوطٍ﴾ [الحجر: ٥٩، ٦١ / النمل: ٥٦ / القمر ٣٤]، وافقه رؤيس في: ﴿جَعَلَ لَكُمْ﴾ جميع ما في النحل، ﴿لَا قَبْلَ لَهُمْ بِهَا﴾ في النمل [٣٧] فقط .
 زاد ابن آذر بهرام: ﴿جَعَلَ لَكُمْ﴾ في عسق^(١)، ﴿فَتَمَثَّلَ لَهَا﴾ في مريم [١٧]، وفي النمل ﴿وَأَنْزَلَ لَكُمْ﴾ [٦٠]، وفي الزُّمَرِ ﴿وَأَنْزَلَ لَكُمْ﴾ [٦]، و ﴿لَا مُبَدَّلَ لِكَلِمَاتِهِ﴾ في الكهف [٢٧].

وأدغمها أبو عمرو في الراء إذا تحرك ما قبلها، نحو: ﴿سُبُلَ رَبِّكَ﴾ [النحل: ٦٩]، فإن سكن ما قبلها أدغم في الرفع والخفض، فالمرفوع نحو: ﴿فَيَقُولُ رَبِّي﴾ [الفجر: ١٥، ١٦]، والمخفوض كقوله: ﴿إِلَى سَبِيلِ رَبِّكَ﴾ [النحل: ١٢٥]، فإن انفتحت اللام، وسكن ما قبلها أظهر كقوله: ﴿أَنْ يَقُولَ رَبِّيَ اللَّهُ﴾ [غانر: ٢٨]، إلا لام (قَالَ)، فإنه أدغمها كقوله: ﴿قَالَ رَبُّكُمْ﴾، ﴿قَالَ رَجُلَانِ﴾.

ثم الميم: وكان يدغمها في مثلها - تحرك ما قبلها أو سكن - كقوله:

﴿يَعْلَمُ مَا﴾، و ﴿مِنْ جَهَنَّمَ مَهَادٍ﴾ [الأعراف: ٤١]، ونحوه. وافقه رؤيس إلا من طريق ابن آذر بهرام في إدغام ﴿مِنْ جَهَنَّمَ مَهَادٍ﴾ فقط.

ويدغمها أبو عمرو، والوليد عن يعقوب، في الباء إذا تحرك ما قبلها كقوله: ﴿بِأَعْلَمَ بِالشَّاكِرِينَ﴾، وهذا إخفاء وليس بإدغام، وإنما هو حذف حركة فقط. فإن سكن ما قبلها أظهر، نحو: ﴿إِبْرَاهِيمَ بُنِيهِ﴾ [البقرة: ١٣٢]، ﴿الشَّهْرُ الْحَرَامُ بِالشَّهْرِ الْحَرَامِ﴾ [البقرة: ١٩٤].

ثم النون: وكان يدغمها في مثلها - تحرك ما قبلها أو سكن - كقوله: ﴿وَأَحْسَنُ نَدِيًّا﴾ [مريم: ٧٣]، و ﴿لِلْعَالَمِينَ نَذِيرًا﴾ [الفرقان: ١]، ويدغمها في الراء واللام إذا تحرك ما قبلها، نحو ﴿فَأَمِنَ لَهُ لُوطٌ﴾ [العنكبوت: ٢٦]، ﴿وَحَزَائِنِ رَحْمَةٍ﴾ [الإسراء: ١٠٠، ص: ٩]،

فإن سكن ما قبلها أظهر نحو: ﴿مُسْلِمِينَ لَكَ﴾، ﴿وَيَرْجُونَ رَحْمَتَهُ﴾، إلا نون (نحن) فإنه يدغمها، كقوله: ﴿وَنَحْنُ لَهُ﴾، في اللام فقط.

ثم الواو: كان يدغمها في مثلها إذا تحرك ما قبلها، نحو:

﴿هُوَ وَالَّذِينَ﴾ [البقرة: ٢٤٩] في رواية شجاع، وابن فرح من طريق بكر عنه.

فإن سكن ما قبلها أدغم من ذلك موضعين فقط: ﴿خُذِ الْعَفْوَ وَأْمُرْ﴾ [الأعراف: ١٩٩]، و﴿مِنَ اللَّهْوِ وَمِنَ التَّجَارَةِ﴾ [الجمعة: ١١]، بلا خلاف عن أبي عمرو في إدغامها.

وجميع ما في القرآن من واو تلقاها واو - مما يجوز إدغامها - ثمانية عشر موضعاً: منها ثلاثة مواضع قبل الواو فيها ساكن لا خلاف عن أبي عمرو في إظهارها، وهو في الأنعام ﴿وَهُوَ وَلِيَّهُمْ﴾ [١٢٧] وفي النحل: ﴿فَهُوَ وَلِيَّهُمْ﴾ [٦٣]، وفي (عسق): ﴿وَهُوَ وَاقِعٌ﴾ [٢٢].

وأما الخمسة عشر: فأولها في البقرة: ﴿هُوَ وَالَّذِينَ آمَنُوا مَعَهُ﴾ [٢٤٩] وفي آل عمران: ﴿هُوَ وَالْمَلَائِكَةُ﴾ [١٨] وفي الأنعام: ﴿هُوَ وَإِنْ يَمْسَسْكَ﴾ [١٧]، وفيها: ﴿هُوَ وَيَعْلَمُ﴾ [٥٩] وفيها: ﴿هُوَ وَأَعْرَضُ﴾ [١٠٦]، وفي الأعراف: ﴿هُوَ وَقَبِيلُهُ﴾ [٢٧] وفيها: ﴿خُذِ الْعَفْوَ وَأْمُرْ﴾ [١٩٩] وفي يونس: ﴿هُوَ وَإِنْ يُرِدْكَ﴾ [١٠٧] وفي النحل: ﴿هُوَ وَمَنْ يَأْمُرُ﴾ [٧٦] وفي طه: ﴿هُوَ وَسِعَ كُلَّ شَيْءٍ﴾ [٩٨]، وفي النمل: ﴿هُوَ وَأُوتِينَا الْعِلْمَ﴾ [٤٢]، وفي القصص: ﴿هُوَ وَجُنُودُهُ﴾ [٣٩]، وفي الجمعة: ﴿مِنَ اللَّهْوِ وَمِنَ التَّجَارَةِ﴾ [١١]، وفي التغابن: ﴿هُوَ وَعَلَى اللَّهِ﴾ [١٣]، وفي المدثر: ﴿هُوَ وَمَا هِيَ﴾ [٣١]، فجميع ذلك قبل الواو فيه متحرك إلا ﴿خُذِ الْعَفْوَ وَأْمُرْ﴾، و﴿مِنَ اللَّهْوِ وَمِنَ التَّجَارَةِ﴾، فقط.

ثم الهاء: وكان يدغمها في مثلها - تحرك ما قبلها أو سكن - نحو: ﴿فَأُمَّهُ هَآوِيَةٌ﴾، ﴿وَأَنَّهُ هُوَ﴾، ولا يعتدُّ بالصلة بل يحذفها، ويدغم الهاء في الهاء،

الكفاية الكبرى في القراءات العشر

وافقه الوليد عن يعقوب في قوله ﴿إِلَهُهُ هُوَاهُ﴾ [الفرقان: ٤٣، والجن: ٢٣] فقط،
 وافقه الحمّامي عن رويس على إدغام الهاء في كل ما في النجم كقوله:
 ﴿وَأَنَّهُ هُوَ﴾. وافقه القاضي، وزاد ﴿جَاوَزَهُ هُوَ﴾ في البقرة.
 وافقه ابن آذر بهرام على إدغام ﴿وَأَنَّهُ هُوَ أَغْنَى﴾، ﴿وَأَنَّهُ هُوَ رَبُّ
 الشَّعْرَى﴾ فقط.

ثم الياء: وكان يُدغمها في مثلها - تحرك ما قبلها أو سكن - كقوله:
 ﴿أَنْ يَأْتِي يَوْمٌ﴾، ﴿وَمِنْ خِزْيٍ يَوْمٍ﴾، ﴿فَهِيَ يَوْمٌ وَاهِيَةٌ﴾.
 وجميع ما أدغمه أبو عمرو - مما ذكرناه - فإنه يُشير إلى إعراب الحرف المدغم في
 الخفض، والرفع، إلا الباء في الباء والميم في الميم، والميم في الباء، والفاء في
 الفاء، فإنه كان يُشير إلى إعراب^(١).



(١) قال ابن الجزري ورد النص عن أبي عمرو من رواية اليزيدي عنه وعن شجاع أنه كان إذا
 أدغم الحرف الأول في مثله أو مقاربه وسواء سكن ما قبل الأول أو تحرك إذا كان مرفوعاً
 أو مجروراً أشار إلى حركته، اه... والإشمام إشارة إلى الرفع في المدغم مرثية لا
 مسموعة، والروم إشارة إلى الرفع والخفض مسموعة عن كيفية الحركة اه بتصرف انظر
 «النشر» (١ / ٢٩٦).

ذكر اختلافهم في الهمز والتلين

روى ورش تخفيف كل همزة ساكنة في الأسماء والأفعال نحو: ﴿المؤمن﴾، و ﴿المؤمنون﴾، و ﴿يؤفكون﴾، و ﴿ياخذون﴾، و ﴿ياكلون﴾، إلا خمسة أسماء، وخمسة أفعال: فالأسماء^(١): ﴿البأس﴾، و ﴿الكأس﴾، و ﴿الرأس﴾ و ﴿ورءياً﴾، و ﴿اللؤلؤ﴾ حيث وقع.

والأفعال باب المجيء نحو: ﴿جئت﴾، وبابه، و ﴿قرأت﴾، وبابه^(٢)، و ﴿أنبتهم﴾ [البقرة: ٣٣]، و ﴿ونبتهم﴾ [الحجر: ٥١، والقمر ٢٨] وبابه، و ﴿وهيء لنا﴾ [الكهف: ١٠]، و ﴿ويهيء لكم﴾ [الكهف: ١٦] و ﴿وتؤوي﴾ [الأحزاب: ٥١]، و ﴿تؤويه﴾ [المعارج: ١٣].

قرأ أبو جعفر بتخفيف كل همزة ساكنة في الأسماء والأفعال إلا أربعة مواضع من باب الإنشاء، وهي: ﴿أنبتهم﴾ في البقرة [٣٣] و ﴿نبتنا﴾ في يوسف [٣٦] و ﴿ونبتهم﴾ في الحجر [٥١]، والقمر [٢٨] فإنه بالهمز.

زاد الأهوازي والسلمي^(٣)، همز ﴿نبيء عبادي﴾ [الحجر: ٤٩]، وزاد الأهوازي همز ﴿أم لم ينبأ﴾ في سورة النجم [٣٦] فقط.

وترك الأعشى من طريق الشموني^(٤) ما تركه أبو جعفر إلا ﴿أنبتهم﴾ في

(١) البأس كيف جاء: نحو «بأس - بأساً - البأساء».

وأما الكأس فلم يأت في القرآن معرّفًا بـ «من كأس - عليهم بكأس».

وأما الرأس فجاءت مقرونة بـ «من رأسه - يرأس أخيه».

وأنت (ورءياً) في مريم فقط، واللؤلؤ معرّفًا ومنكرًا، والمقصود إبدال الهمزة الأولى الساكنة، أما الثانية فلا يبدلها وصلًا ولا وقفًا.

(٢) نحو «قرأت - قرأتاه».

(٣) الأهوازي هو الحسن بن علي بن إبراهيم بن يزداد المذكور في طريق ابن عبد الصمد، والسلمي

هو الحسين بن علي بن عبيد الله بن محمد الرهاوي وهما من طرق ابن وردان.

(٤) الشموني عن الأعشى عن شعبة.

البقرة، و ﴿نَبَّأْنَا﴾ في يوسف ، ﴿وَنَبَّأَهُمْ﴾ في الحجر، والقمر فإنه بالهمز .
 واختلف عنه في ﴿لِقَاءَنَا أَتَتْ﴾ ، و ﴿أَنَّا وَرَعِيًّا﴾ : فروى عنه النقاش (١) إلا
 السابوري همز ﴿لِقَاءَنَا أَتَتْ﴾ ، وكذلك أبو الحسن عنه (٢) ، وزاد حماد عنه ،
 والنقاش من الطريقتين (٣) عنه همز ﴿أَنَّا وَرَعِيًّا﴾ ، وروى النقاش عنه (٤) تحقيق
 الهمزة في : ﴿وَرَعِيًّا﴾ ومدها (٥) فتصير مثل (وَرَعِيًّا) .

وروى ابن غالب عنه تخفيف كل همزة ساكنة في الأسماء والأفعال إلا
 الأربعة من باب الإنباء ، وهمز أيضاً من غيرها ﴿فَادَارَءْتُمْ﴾ [البقرة: ٧٢] ، وباب
 ﴿الرُّؤْيَا﴾ ، و ﴿يَأْجُوجُ وَمَأْجُوجُ﴾ [الكهف: ٩٤ ، والانبيا: ٩٦] .

وروى شجاع تخفيف كل همزة ساكنة في الأسماء والأفعال إلا أربعين
 موضعاً : منها ثلاثة وثلاثون لا خلاف عن أبي عمرو في همزها ، وهو ما كان
 سكونه علماً للجزم أو الوقف ، أو يخرج بتركه من لغة إلى أخرى أو معنى إلى
 معنى ، أو يثقل بتركها .

فأولها : في البقرة ﴿أَنبِئْهُمْ﴾ ، وفيها ﴿أَوْ نَسَأَهَا﴾ [البقرة: ١٠٦] ، وفي آل
 عمران ﴿تَسْؤُهُمْ﴾ [١٢٠] وفي المائدة (٦) ، والتوبة [٥٠] وفي النساء : ﴿إِنْ يَشَأْ
 يُذْهِبْكُمْ﴾ [١٣٣] وفي الأنعام : ﴿إِنْ يَشَأْ يُذْهِبْكُمْ﴾ [١٣٣] ، ﴿مَنْ يَشَأِ اللَّهُ يُضِلَّهُ
 وَمَنْ يَشَأِ يُجْعَلْهُ﴾ [٣٩] وفي الأعراف : ﴿أَرْجئهُ﴾ [١١١] وفي يوسف : ﴿نَبَّأْنَا﴾
 [٣٦] وفي إبراهيم : ﴿إِنْ يَشَأْ يُذْهِبْكُمْ﴾ [١٩] وفي الحجر : ﴿نَبِيَّ عِبَادِي﴾ [٤٩] ،
 وفيها ﴿وَنَبَّأَهُمْ عَنْ ضَيْفٍ﴾ [٥١] وفي بني إسرائيل : ﴿اقْرَأْ كِتَابَكَ﴾ [١٤] ، وفيها

(١) النقاش عن الشموني عن الأعشى عن شعبة .

(٢) حماد عن الشموني . (٣) أي من طريق السابوري وابن الفحمام .

(٤) عن الشموني .

(٥) أي بياء مدية بعد الراء وهمزة مفتوحة «وريشا» وسيأتي في سورة مريم .

(٦) «تسؤكم» آية [١٠١] .

﴿إِنْ يَشَأْ يَرْحَمَكُمُ أَوْ إِنْ يَشَأْ يُعَذِّبِكُمْ﴾ [٥٤]، وفي الكهف: ﴿هَيِّئْ﴾ [١٠]،
 ﴿وَيَهَيِّئْ لَكُمْ﴾ [١٦]، وفي مريم: ﴿أَنَّا وَرَثَاءُ﴾، وفي الشعراء: ﴿إِنْ نَشَأْ نُنَزِّلُ﴾
 [٤]، وفيها ﴿أَرْجَتْهُ وَأَخَاهُ﴾ [٣٦]، وفي الأحزاب: ﴿وَتُوْوِي﴾ [٥١]، وفي سبأ:
 ﴿إِنْ نَشَأْ نُخَسِفُ بِهِمْ﴾ [٩] وفي فاطر: ﴿إِنْ يَشَأْ يُذْهِبْكُمْ﴾ [١٦]، وفي (يس): ،
 ﴿وَإِنْ نَشَأْ نُغْرِقْهُمْ﴾ [٤٣] وفي (عسق): ﴿إِنْ يَشَأْ يُسْكِنِ الرِّيحَ﴾ [٣٣] وفي
 النجم: ﴿أَمْ لَمْ يَبْنَأْ﴾ [٣٦] وفي القمر: ﴿وَنَبِّئَهُمْ﴾ [٢٨] وفي المعارج: ﴿تُوْوِيهِ﴾
 [١٣] وفي البلد: ﴿مُؤَصَّدَةٌ﴾ [٢٠] وفي العلق: ﴿اقْرَأْ بِاسْمِ رَبِّكَ﴾ [١]، ﴿اقْرَأْ
 وَرَبِّكَ﴾ [٣] وفي الهمزة: ﴿مُؤَصَّدَةٌ﴾ [٨].

أما السبعة الباقية، فهي أسماء ستة، وفعل:

فالأسماء: ﴿البأس﴾، و ﴿الرأس﴾، و ﴿الضآن﴾ [الانعام: ١٤٣] ﴿الذئب﴾
 [يوسف ١٣، ١٤، ١٧]، ﴿وَبِئْرٍ﴾ [الحج: ٤٥] والفعل: ﴿لَا يَأْتِكُمْ﴾ [الحجرات: ١٤].
 زاد أبو أيوب^(١) الفحَامَ، هَمَزَ ﴿الكأس﴾، و ﴿البأس﴾، على الثلاثة والثلاثين
 موضعاً، ولم يهمز ﴿البأساء﴾، وزاد أبو خلد على الثلاثة والثلاثين موضعاً
 همز، ﴿لَا يَأْتِكُمْ﴾ حسب.

* * *

(١) أبو أيوب عن اليزيدي عن أبي عمرو.

ذكر اختلافهم في الهمز المتحرك

الهمزة إذا انفتحت وانضمَّ ما قبلها اختلفوا في تخفيفها في أربعة أسماء،
وخمسة أفعال:

فالأسماء: ﴿مُؤَجَّلًا﴾ [آل عمران: ١٤٥]، و﴿مُؤَدَّنٌ﴾ [الأعراف: ٤٤، يوسف: ٧٠]،
و﴿المُؤَلَّفَةَ﴾ [التوبة: ٦٠]، و﴿الفُؤَادِ﴾^(١).

والأفعال: نحو: ﴿يُؤَخِّرُ﴾، ﴿يُؤَاخِذُ﴾، و﴿فَلْيُؤَدِّ﴾^(٢) [البقرة: ٢٨٣] وما جاء
منهنَّ، و﴿يُؤَيِّدُ﴾ [آل عمران: ١٣]، و﴿يُؤَلِّفُ﴾ [النور: ٤٣] فقرأ ورش بتخفيف
الهمز فيهنَّ، إلا في ﴿مُؤَدَّنٌ﴾.

وقرأ أبو جعفر والشموني بتخفيف الهمز فيهنَّ إلا ﴿الفُؤَادِ﴾. وهمز الرهاوي
والشَطَوِيَّ ﴿يُؤَيِّدُ﴾.

وروى النقاش عن الشموني تَلِيْنَهَا مع بقية أصحاب أبي جعفر.

وروى ابن غالب عن الأعشى تخفيف الهمز في ﴿يُؤَاخِذُ﴾، ﴿يُؤَخِّرُ﴾، وما
جاء منها، و﴿يُؤَدِّهَ﴾ و﴿لا يُؤَدِّهَ﴾، و﴿أَنْ تُؤَدِّوا﴾، فإن انفتحت الهمزة وانكسر
ما قبلها تركها ورش، في قوله ﴿خَاسِئًا﴾ [الملك: ٤]، و﴿نَاشِئَةً﴾ [المزمل: ٦]، و
﴿مُلَّتُ﴾ [الجن: ٨] و﴿فَبَآئٍ﴾، و﴿بَآئٍ﴾ حيث وقع، إلا أن النُهرَوَانِيَّ عن أبي
جعفر ترك همز ﴿فَبَآئٍ﴾ إذا اتصل بها ألف فقط.

وقرأ أبو جعفر والشموني بتخفيف الهمزة، في ثلاثة عشر موضعاً، وهي:
﴿فئة﴾، و﴿مائة﴾، وتشيتهما، و﴿رِئَاءَ النَّاسِ﴾ [البقرة: ٢٦٤]، والنساء: ٣٨،
والأنفال: ٤٧] و﴿لِيَبْطِئَنَّ﴾ [النساء: ٧٢] و﴿قُرِيَّ﴾ [الأعراف: ٢٠٤]، والانشقاق: ٢١]،
و﴿استهزئ﴾، و﴿لنُبوتنهم﴾ [النحل: ٤١]، والعنكبوت: ٥٨].

(١) الإِسْرَاءُ ٣٦ والنجم ١١ و﴿فؤادك﴾: هود ١٢٠ وفي الفرقان ٣٢ و﴿فؤاد﴾ بالقصص ١٠.

(٢) وكذا ﴿تؤدوا﴾ بالنساء ٥٨.

و﴿خَاسِتًا﴾، و﴿خَاطِئَةً﴾، و﴿مُلْتًا﴾، و﴿نَاشِئَةً﴾، و﴿شَانِئَكَ﴾ [الكوثر: ٣].
 إلا أن الرُّهَاقِيَّ، وَالشُّطَوِيَّ، هَمَزَ ﴿مِائَةً﴾، و﴿فِئَةً﴾، وتثنيتها،
 و﴿خَاطِئَةً﴾، و﴿بِالْخَاطِئَةِ﴾، زاد الحنبلي^(١) ترك الهمز^(٢) في:
 ﴿لِيَبْطِئَنَّ﴾ [النساء: ٧٢]، و﴿الْيَوْمَ يَبِئْسَ﴾ [المائدة: ٣]، حيث وقع.
 وروى حماد، والنقاش^(٣)، تخفيف الهمز في: ﴿بِأَنَّهُمْ﴾ وبابه، ﴿بِأَنَّهُ﴾،
 و﴿فَأَنَّ﴾، وما جاء منه.

وروى ابن الصَّبَّاح عن قُنبِل: ﴿يَا أَدَمُ أَنْبَهُمْ﴾، بكسر الهاء من غير همز حيث
 كان^(٤)، وروى ابن غالب عن الأَعَشِيِّ تخفيف الهمز في تسعة مواضع وَهِنَّ:
 ﴿رِثَاءَ النَّاسِ﴾، ﴿قُرَى﴾، و﴿لِنُبُوَّتِهِمْ﴾، و﴿خَاسِتًا﴾، و﴿خَاطِئَةً﴾،
 و﴿مُلْتًا﴾، و﴿نَاشِئَةً﴾، و﴿شَانِئَكَ﴾.
 وروى ابن فُلَيْح^(٥)، تخفيف الهمز من: ﴿رِثَاءَ النَّاسِ﴾.

فإن انفتحت الهمزة وانفتح ما قبلها خَفَّفَهَا^(٦) ورش في أربعة عشر موضعاً،
 منها ما يتكرر وذلك في: ﴿كَأَنَّ﴾، و﴿أَفَأَمِّنَ﴾، و﴿أَفَأَنْتَ﴾، وما اتصل بهنَّ
 وتكرر^(٧) و﴿تَأَذَّنَ﴾ في الأعراف [١٦٧]، و﴿أَطْمَأَنَّ﴾ [الحج: ١١]، و﴿وَأَطْمَأَنُّوْا﴾

[يونس: ٧]، و﴿أَفَأَصْفَاكُمْ﴾ [الإسراء: ٤٠] والهمزة الثانية من ﴿لَأَمْلَأَنَّ﴾ حيث
 وقع^(٨)، و﴿رَأَيْتَ أَحَدَ عَشَرَ كَوْكَبًا﴾، و﴿رَأَيْتَهُمْ لِي سَاجِدِينَ﴾، وفي النمل:
 ﴿رَأَتْهُ حَسِبْتَهُ﴾ [٤٤]، و﴿رَأَاهُ مُسْتَقْرَأً عِنْدَهُ﴾ [٤٠]، وفي القصص: ﴿رَأَاهَا﴾

(١) عن هبة الله بن جعفر من طرق ابن وردان.

(٢) أي تخفيفه فيبدل الهمز ياء في «ليبطئن» ويسهله بين بين في «اليوم يبئس».

(٣) كلاهما من طرق شعبة، وروى حماد عن عاصم أيضاً.

(٤) «نبئهم» بالحجر والقمر فيحذف الهمزة مع كسر الهاء وسيذكره في البقرة ثم فيها أيضاً يذكر مع الهمزة.

(٥) عن ابن كثير.

(٦) سهلها بين بين.

(٧) نحو (كأنه - كأنهم - كأنها - كأنما) و«أفأمنوا - أفأمتهم» و«أفأنتم».

(٨) الأعراف: ١٨، وهود: ١١٩، والسجدة: ١٣، وص: ٨٥.

تَهْتَزُ ﴿[٣١] وفي المنافقين: ﴿رَأَيْتَهُمْ تُعْجِبُكَ﴾ [٤]، إلا أن النُهرَوانِي عنه (١) حقق ﴿اطْمَأَنَّ﴾ في الحج، و﴿رَأَاهُ مُسْتَقْرَأً﴾ في النمل، و﴿رَأَتْهُ حَسْبَتْهُ﴾، و﴿رَأَاهَا﴾ في القصص و﴿رَأَيْتَهُمْ﴾ في المنافقين، وافقهم الحنبليُّ عن جعفر (٢) في: ﴿تَأْذَنُ﴾، في الأعراف، وإبراهيم [٧]، زاد أبو جعفر ترك الهمز في: ﴿مُتَكَنَّا﴾ في يوسف [٣١].

واختلف عن الأعشى في ﴿تَأَخَّرَ﴾، وهو في البقرة [٢٠٣] والفتح [٢]، والمدثر [٣٧]، فروى النُقار والنقاش تخفيف الهمز فيهما، وهو في البقرة، والمدثر دون الفتح، وروى النُقار التخيير فيهنَّ، وروى ابن غالب الهمز فيهنَّ كالأخرين، وروى ابن الفحام عن النقاش وابن النجار عن النقار بتخفيف الهمز (٣) في الثلاثة، وروى حماد، والنقاش تخفيفها (٤) في قوله: ﴿فَمَنْ شَاءَ اتَّخَذْ﴾ في آخر سورة المزمل [١٩] والإنسان [٢٩] والنبأ [٣٩].

فإن تحركت الهمزة بالكسر، وسكن ما قبلها تركها الخُزاعيُّ عن ابن فليح (٥)، فيما كان على وزن (فاعل)، وتثنيته وجمعه جمع السلامة في المذكر والمؤنث، ومن (فعائل)، مثل ﴿قَائِمٌ﴾، ﴿نَائِمٌ﴾، ﴿دَائِمٌ﴾، ﴿لَائِمٌ﴾، ﴿جَائِرٌ﴾، ﴿قَائِمَةٌ﴾، و﴿طَائِفَةٌ﴾، و﴿دَائِمُونَ﴾، ﴿نَائِمُونَ﴾، و﴿التَائِبُونَ﴾ و﴿السَّائِحُونَ﴾، و﴿الصَّائِمِينَ﴾، و﴿تَائِبَاتٍ﴾، و﴿سَائِحَاتٍ﴾، و﴿المَدَائِنَ﴾، و﴿وَقَبَائِلَ﴾، و﴿شُعَائِرَ﴾، و﴿بَصَائِرَ﴾، و﴿الأَرَائِكَ﴾، و﴿الْحَبَائِثَ﴾، ونحو ذلك.

(١) في طريق الأصبهاني عن ورش.

(٢) الأفضل: وافقه الحنبلي عن أبي جعفر في «تأذن» في الأعراف وإبراهيم لكن سبق أن ذكر تخفيف موضع الأعراف ولم يذكر موضع إبراهيم بالتخفيف فتعين الهمز، وناقض نفسه هنا فذكر موضع إبراهيم بالتلين. وقال ابن الجزري في «النشر»: واختلف عن أبي العز في «الكفاية» ففي بعض النسخ عنه التحقيق وفي بعضها التسهيل [أي عن الأصبهاني] اهـ (١ / ٣٩٩). وما بين القوسين للتوضيح.

(٣) أي بتسهيلها بين بين.

(٤) بتسهيل الهمزة بين بين من ﴿شاء﴾ وصلاباً ب﴿اتخذ﴾.

(٥) عن ابن كثير.

وقرأ أبو جعفر بتخفيف الهمزة^(١) في ﴿بَنِي إِسْرَائِيلَ﴾ حيث وقع، فإن انضمت الهمزة وانفتح ما قبلها تركها أبو جعفر في: ﴿يَطْوُونَ﴾ [التوبة: ١٢٠] و ﴿تَطْوُهُمْ﴾ [الفتح: ٢٥]، ﴿تَطْوُوهَا﴾ [الاحزاب: ٢٧]، زاد الأهوازي تخفيفها، في ﴿تَبَوَّءُوا الدَّارَ﴾ [الحشر: ٩]، زاد الحنبلي تخفيفها في ﴿رَعُوفٌ﴾، حيث وقع.

وافق الشموني في تليين ﴿تَبَوَّءُوا الدَّارَ﴾، فإن انضمت الهمزة وانكسر ما قبلها، فإن أبا جعفر حذفها وضم ما قبلها في: ﴿مُسْتَهْزِئُونَ﴾ و ﴿اسْتَهْزِئُوا﴾، وما جاء منه، و ﴿فَمَالُتُونَ﴾، و ﴿الْحَاطِئُونَ﴾، و ﴿مُتَكِّئُونَ﴾، و ﴿أَنْ يُطْفِئُوا﴾^(٢)، و ﴿الصَّابِئُونَ﴾ [المائدة: ٦٩]، و ﴿لِيُطِئُوا﴾ [التوبة: ٣٧]، إلا قوله: ﴿يَسْتَهْزِئُ بِهِمْ﴾، فإن الرهاوي وابن يزداد عنه تركا همزة، وهمزة الآخرون، زاد الحنبلي وابن يزداد همزة ﴿الْمُنْشُونَ﴾ [الواقعة: ٧٢] وتركه الآخرون عن أبي جعفر، وافقه نافع في ترك همزة: ﴿الصَّابِئُونَ﴾.

وروى حماد، والنقاش عن الأعشى، تخفيف الهمزة^(٣) في ﴿سُنُقْرُوكَ﴾ [الأعلى: ٦] فقط.

فإن انكسرت الهمزة وانكسر ما قبلها فإن أبا جعفر حذفها من ﴿الْمُسْتَهْزِئِينَ﴾، و ﴿الْحَاطِئِينَ﴾، و ﴿مُتَكِّئِينَ﴾، و ﴿الصَّابِئِينَ﴾ [البقرة: ٦٢]، وافقه نافع في ﴿الصَّابِئِينَ﴾، فإن انكسرت الهمزة وانفتح ما قبلها فإن النقاش عن الأعشى خففها في ﴿مُطْمَئِنِّينَ﴾ [الإسراء: ٩٥]، و ﴿الْمُطْمَئِنَّةَ﴾ [الفرج: ٢٧]، و ﴿وَتَطْمَئِنُّ﴾ [الرعد: ٢٨] وما جاء منه، وكذلك ﴿لَنْ أَشْرُكَتَ﴾ في الزمر [٦٥] حسب.

وقرأ ورش بإلقاء حركة الهمزة على الساكن الذي قبلها، وحذف الهمزة^(٤)، إذا كانا من كلمتين، ولم يكن الساكن حرف مد، كقوله: ﴿قَدْ أَفْلَحَ﴾، ﴿مَنْ

(١) بتسهيل الهمزة الثانية من «إسرائيل» في جميع القرآن.

(٢) التوبة: ٣٢ و ﴿لِيُطْفِئُوا﴾ بالصف: ٨.

(٣) بإبدالها ياء مضمومة.

(٤) وهو تعريف النقل.

الكفاية الكبرى في القراءات العشر

ءَأَمْنٌ ﴿﴾ ، ﴿مَنْ إِلَهٌ﴾ ، و ﴿مُبِينٌ أَنْ اعْبُدُوا﴾ ، و ﴿خَلَّوْا إِلَى﴾ [البقرة: ١٤] ، و ﴿نَبَأٌ﴾
 ابْنِي ءَأَدَمَ ﴿﴾ [المائدة: ٢٧] ، وكذلك إذا كان الساكن ، والهمزة من كلمة واحدة ، وهو
 لام التعريف ، كقوله : ﴿الْأَرْضُ﴾ ﴿الْأَلْوَابِحُ﴾ ، ﴿الْأَنْصَارُ﴾ ، ونحوه .
 والذي لا يُلقَى عليه حركة الهمزة كقوله : ﴿بِمَا أَنْزَلَ﴾ ، و ﴿فِي أَنْفُسِكُمْ﴾
 و ﴿قَالُوا ءَأَمَّنَّا﴾ ، ونحو ذلك .



ذكر مذهب حمزة في الوقف على المهموز

كان حمزة في رواية خلف والعجليّ وأبي حمدون والدورّيّ وخلاد إذا وقفوا على كل كلمة فيها همزة لينوا الهمزة، سواء كانت الهمزة أولاً، أو وسطاً، أو طرفاً، سكنت الهمزة أو تحركت.

وافقهم عليّ بن سلّم^(١) على ذلك، ما لم تكن الهمزة أولاً، فإن كانت أولاً حقّقها في الوقف كالوصل.

وأما الضبيّ فإنه كان يقف بتحقيق الهمز كما يصل، إلا إذا كانت الهمزة طرفاً نحو: ﴿هزوا﴾، و ﴿جزءاً﴾، ﴿الخبء﴾ [النمل: ٢٥]، و ﴿دفاء﴾ [النحل: ٥] ونحوه، إلا الممدود المنصوب، والمنون، مثل: ﴿دعاء﴾، و ﴿جفاء﴾ [الرعد: ١٧]، ﴿غناء﴾ [المؤمنون: ٤١]، و ﴿سواء﴾، ﴿بناء﴾، فإنه يقف عليه بألف من غير مد ولا همز ولا إشارة^(٢)، ويقف على ﴿هزوا﴾، ﴿كفوا﴾^(٣) بغير همز مع إثبات الواو، ويقف على ﴿جزءاً﴾، بغير واو مثل حمزة مع تحريك الزاي في: ﴿جزءاً﴾ فقط.

وروى العبّسي^(٤) تحقيق الهمز، إلا ما كان من الممدود المنصوب المنون، فإنه يقف عليه بتلين الهمزة كأصحابه، وكذلك يقف على الهمزة المفتوحة إذا سكن ما قبلها وكانت طرفاً بتخفيف الهمزة، نحو قوله: ﴿ردءاً﴾ [القصص: ٣٤]، و ﴿كان خطأ﴾ [الإسراء: ٣١] ونحو ذلك.

واستثنى من ذلك ﴿موطئاً﴾ [التوبة: ١٢٠]، و ﴿شطئته﴾ [الفتح: ٢٩]، فوقف عليها بالهمز

(١) النخعي عن سليم عن حمزة.

(٢) أي بحذف الهمزة، ويقصد بقوله (ولا إشارة) أي: بغير تسهيل بين يين.

(٣) الإخلاص: ٤. (٤) عن حمزة.

ويقف على ﴿نَبِيٌّ عِبَادِي﴾ [الحجر: ٤٩]، و﴿يَتَفَيَّؤُا ظِلَالَهُ﴾ [النحل: ٤٨]،
بغير همز .

زاد الأشناني عن العَبَّسِيِّ همز ﴿خَطِنًا﴾ [الإسراء: ٣١] .

واعلم أن الهمزة لا تخلو أن تكون ساكنة، أو متحركة فإن كانت ساكنة
دبرها^(١) ما قبلها: فإن كان قبلها ضمة قلبت واوًا مثل: ﴿يُؤْمِنُ﴾ و﴿مُؤَصَّدَةٌ﴾ .

وإن كان كسرة قلبت ياءً مثل: ﴿بِئْرٍ﴾، و﴿الذُّئْبُ﴾، و﴿بِئْسَ﴾، وإن كان
فتحة قلبت ألفًا نحو: ﴿تَأْكُلُ﴾ و﴿وَأَتَوَا﴾، و﴿قَالَ أَتُونِي﴾، ونحو ذلك .

وأما الهمزة المتحركة: فإنها لا تخلو أن تكون مفتوحة، أو مضمومة، أو
مكسورة، ولا بد أن يكون ما قبلها متحركًا أو ساكنًا فإن كانت مفتوحة وقبلها
ضمة أبدلت واوًا خالصة، كقوله: ﴿بِسُؤَالِ نَعَجْتِكَ﴾ [ص: ٢٤]، و﴿يُؤَلِّفُ﴾
[النور: ٤٣] و﴿يُؤَخِّرُ﴾، ﴿الصَّالِحِينَ أَفْتَنَّا﴾ [يوسف: ٤٦]، ونحو ذلك .

وإن كانت مفتوحة وقبلها كسرة أبدلت ياءً نحو:

﴿وَنُنشِئُكُمْ﴾ [الواقعة: ٦١]، ونحوه .

وما بقي من الهمز المتحرك الذي قبله متحرك فإن تخفيفه أن يجعل بين بين
أعني بين الهمزة وبين ما منه حركتها؛ إن كانت مفتوحة جعلت بين الهمز
والألف، كقوله تعالى: ﴿سَأَلَ﴾، ﴿وَإِذْ تَأَذَّنَ﴾، و﴿أَنْ تَبُوءَ﴾، ونحو ذلك،
وإن كانت مضمومة جعلت بين الهمزة والواو، كقوله: ﴿رَوْفٌ﴾
و﴿يَسْتَهْزِءُونَ﴾، ﴿يُؤَسَّأُ﴾، و﴿سَنُقَرِّئُكَ﴾، و﴿وَيَسْتَنْبِئُونَكَ﴾ [ينس: ٥٣]،
ونحو ذلك، وإن كانت مكسورة جعلت بين بين أعني بين الهمزة والياء-
كقوله: ﴿بَارئِكُمْ﴾، و﴿سئَلْتُ﴾، و﴿لِيَطْمَئِنَّ قَلْبِي﴾، و﴿الصَّابِئِينَ﴾، ونحو
ذلك فقس عليه .

واعلم أنه إذا كانت الهمزة طرفًا وكانت مضمومة أو مكسورة، فإنه يقف عليها

(١) أي أبدل الهمزة من جنس حركة ما قبلها .

بالإشارة^(١)، فيجربها مجرى المتوسطة - أعني أنها بمنزلة المتحركة - لأن المتوسطة فيها إشارة، وذلك كقوله: ﴿مَنْ شَاطَى﴾، و﴿سَبَّأ﴾، ﴿يُبْدِي اللّٰه﴾، وإذا كانت طرفاً، وهي مفتوحة غير منوَّنة، فإنه يقف عليها بالسكون على أصلها، فيجربها مجرى الهمزات السواكن فيبدلها على حركة ما قبلها، كقوله: ﴿لَا مَلْجَأَ﴾، و﴿كَيْفَ بَدَأَ﴾، و﴿وَلَقَدْ اسْتَهْزَى﴾، و﴿قُرَى﴾، ونحو ذلك، وإن كانت منونة غير ممدودة جعلها بين بين كقوله: ﴿مَلْجَأَ﴾ وأما الهمزة المتحركة إذا سكن ما قبلها وليس الساكن بحرف مدّولين فإنه يلقي حركتها على ما قبلها ويحذفها، كقوله: ﴿مَنْ أَمِنَ﴾، ﴿قَدْ أَفْلَحَ﴾، ﴿بِالْآخِرَةِ﴾ و﴿النَّشْأَةَ﴾، و﴿يَسْأَلُونَكَ﴾، و﴿مَسْئُولًا﴾، ونحو ذلك، إلا ﴿هَزُؤًا﴾، و﴿كُفُؤًا﴾ فإنه يقف عليها بالواو من غير همز، وقد تقدم، فإن كان قبل الهمزة ساكن من حروف المدّ، واللين، فإن كان ألفاً جعلها بين بين، كقوله: ﴿إِلَى نِسَائِكُمْ﴾، ﴿وَادْعُوا شُهَدَاءَكُمْ﴾، و﴿يَفْعَلُ مَا يَشَاءُ﴾، ونحو ذلك.

وأما الواو، والياء فعلى ضربين:

إن كانتا زائدتين وما قبل كل واحدة منهما من جنسها - وهو أن يكون قبل الواو ضمة وقبل الياء كسرة فتخفيفها أن تبدل الهمزة من جنس ما قبلها إن كانت واواً أبدلت الهمزة واواً ثم أدغمت الواو الأولى في الثانية، كقوله: ﴿ثَلَاثَةٌ قُرُوءَ﴾، وإن كان قبلها ياء أبدلت ياء وأدغمت الأولى في الثانية كقوله: ﴿خَطِيئَةٌ﴾، و﴿هَنِيئًا﴾، و﴿مَرِيئًا﴾، ونحو ذلك، فإن كان قبل الواو والياء فتحة، فإنهما يجريان مجرى الحرف الصحيح، فتخفيف الهمزة أن تلقى عليها حركة الهمزة، وتحذف الهمزة، كقوله: ﴿سَوَاءَ﴾، ﴿شَيْئًا﴾، ونحو ذلك. ﴿مَوْئَلًا﴾، و﴿المَوْوُودَةُ﴾، سواء كانتا أصليتين أو زائدتين^(٢) فقس عليه.

(١) أي بتسهيل بين بين مع الروم.

(٢) سبق حكم الياء والواو الزائدتين وهما حرفا مدولين، أما اللين فلم يرد زائداً متوسطاً. انظر «النشر»

(١ / ٤٣٣) ولعله قصد بالزائد هنا الزائد للجمع أو الضمير نحو «خلوا إلى، ابني آدم» فيكون فيه

النقل والإدغام، انظر ما قاله صاحب «النشر» (١ / ٤٣٦) باب الوقف على الهمز.

مذهب الكسائي في الوقف^(١)

كان الكسائي يقف على الفتحة التي قبل الهاء المبذلة من هاء التانيث في الوقف بالإمالة إذا كانت على أحد حروف «فجثت زينب لذود شمس» وهي خمسة عشرة حرفاً:

فالفاء نحو: ﴿خَلِيفَةً﴾، و﴿مَصْفُوفَةً﴾، والجيم نحو، ﴿دَرَجَةً﴾، و﴿زُجَاجَةً﴾، والثاء نحو: ﴿ثَلَاثَةً﴾، و﴿مَبْثُوثَةً﴾، والتاء نحو: ﴿سِتَّةً﴾، و﴿بَغْتَةً﴾، والزاي نحو: ﴿بَارِزَةً﴾، و﴿هَمْزَةً﴾، والياء نحو: ﴿عَالِيَةً﴾، و﴿دَانِيَةً﴾، والباء نحو: ﴿حَبَّةً﴾، و﴿دَابَّةً﴾، واللام نحو: ﴿كَامَلَةً﴾، و﴿نَافِلَةً﴾، والذال نحو: ﴿لَذَّةً﴾، و﴿المَوْقُودَةَ﴾، والواو: ﴿قُوَّةً﴾، و﴿النَّبُوَّةَ﴾، والذال: ﴿جَامِدَةً﴾، و﴿مَعْدُودَةً﴾، والشين: ﴿عَيْشَةً﴾، و﴿فَاحِشَةً﴾، والميم: ﴿نِعْمَةً﴾ و﴿رَحْمَةً﴾.

والسين: ﴿خَمْسَةً﴾، و﴿الخَامِسَةَ﴾.

وَيُمِيلُ الرَّاءَ إِذَا كَانَ قَبْلَهَا كَسْرَةً، نَحْوُ: ﴿فَاقِرَةٌ﴾، و﴿بِالْآخِرَةِ﴾، أَوْ سَاكِنًا قَبْلَهُ كَسْرَةً نَحْوُ: ﴿عَبْرَةٌ﴾، و﴿سِدْرَةٌ﴾، وَاسْتَنْثَى ﴿فَطَرْتُ﴾ [الروم: ٣٠] فَلَمْ يُمَلِّ.

وَيُمِيلُ الْكَافَ إِذَا كَانَ قَبْلَهَا كَسْرَةً أَوْ يَاءً، نَحْوُ: ﴿الْمَلَائِكَةَ﴾، و﴿الْأَيْكَةَ﴾ و﴿ضَاحِكَةً﴾، و﴿مُشْرِكَةً﴾.

وَيُمِيلُ ابْنَ بَكَارٍ عَنِ الدُّورِيِّ^(٢) الْهَاءَ وَالهَمْزَةَ إِذَا انكسرت ما قبلها نحو ﴿نَاشِئَةً﴾، و﴿بِالْخَاطِئَةِ﴾، و﴿فَاكِهَةً﴾، و﴿ءَالِهَةً﴾.

وَرَوَى النَّهْرَوَانِيُّ^(٣) عَنْ حَمْزَةَ، وَالْقَاضِي الجُعْفِيُّ^(٤) وَابْنُ النُّجَّارِ عَنِ ابْنِ غَالِبٍ، وَالنَّقَّاشُ عَنِ الْأَعَشِيِّ بِإِمَالَةِ ذَلِكَ مِثْلَ الْكَسَائِيِّ.

(١) أي على هاء التانيث التي تكون تاء وصلًا نحو (جنة- الملائكة).

(٢) عن الكسائي.

(٣) لم يذكره في طرق حمزة في كتاب «الكفاية».

(٤) عن ابن غالب عن الأعشى عن شعبة.

باب الإمالة^(١)

وهي على ضربين:

ضربٌ يمال للكسرة، و ضربٌ يمال للياء:

فأما الضرب الذي يمال للكسرة، فهو: كل ألف بعدها راء مكسورة كسرة إعراب، نحو: ﴿فَنَعَمَ عُقْبَى الدَّارِ﴾، و﴿والأَنْصَارِ﴾، و﴿أَصْحَابُ النَّارِ﴾، و﴿النَّهَارِ﴾، و﴿الدِّيَارِ﴾، و﴿القَهَّارِ﴾، و﴿الْفَقَّارِ﴾، و﴿بِقِنطَارِ﴾، و﴿الكَفَّارِ﴾، و﴿الْفَارِ﴾، ونحو ذلك.

وكذلك ما اتصل بمَكْنِي^(٢)، نحو: ﴿دِيَارِهِمْ﴾، و﴿آثَارِهِمْ﴾ و﴿أوبَارَهَا وَأَشْعَارَهَا﴾ ونحو ذلك: فأماله أبو عمرو وإلا في رواية أبي زيد، وأوقية عن صاحبيه^(٣) والفحام عن ابن اليزيدي عنه، والذي قرأت له بالإمالة، والكسائي إلا أبا الحارث، وحمزة في رواية الدُّورِيِّ، وابنُ عامر في رواية الداجوني^(٤) عن ابن ذكوان، إلا في ستة أحرف، وهي: ﴿الجَّارِ﴾ [النساء: ٣٦] و﴿الجَّوَارِ﴾ [الرحمن: ٢٤] والشورى: ٣٢، والتكوير: ١٦، و﴿هَارِ﴾ [التوبة: ١٠٩]، و﴿آثَارِ﴾، و﴿أَوْزَارِ﴾، و﴿الْفَارِ﴾ [التوبة: ٤٠]

وأما ﴿الجَّارِ﴾: فأماله الكسائي إلا أبا الحارث ونُصيراً عنه واليزيدي من طريق بكر بن شاذان، والفحام، والنهرواني ثلاثتهم عن يزيد ابن فرح عنه، وبكران السراويلي عنه^(٥).

(١) لغة: من أمال يميل، والميل: الانحراف عن القصد واصطلاحاً: اللفظ بالألف نحو الياء، والفتحة نحو الكسرة، وتنقسم إلى شديدة ومتوسطة.
فالشديدة أي أن تميل كثيراً، تطلق عليها المحضة والكبرى والاضجاع والبطح.
وأما المتوسطة: ويطلق عليها التقليل وبين بين والتلطيف وضد الإمالة الفتح؛ وهو عبارة عن فتح القارئ فمه بلفظ الحرف وليس فتح الحرف.

- (٢) أي بضمير.
(٣) اليزيدي والعباس بن الفضل وهما عن أبي عمرو.
(٤) الرملي.
(٥) عن أبي أيوب الخياط عن اليزيدي عن أبي عمرو.

الكفاية الكبرى في القراءات العشر

وأما ﴿الغَار﴾: فأماله أبو عمرو غير أبي زيد، وأوقية عن صاحبه والمعدّل^(١) والدوري عن سليم من طريق زيد عنه، والكسائي غير أبي الحارث ونصير عنه، والداجوني عن ابن ذكوان.

وأما ﴿هَار﴾: فأماله أبو عمرو غير أبي زيد، وأوقية عن صاحبيه، والكسائي غير نصير عنه، ويحيى والعلمي، والدوري عن سليم من طريق زيد عنه وهبة الله عن ابن ذكوان، والداجوني عن ابن ذكوان.

وأما ﴿جَبَّار﴾ ففخمه النقاش عن السوسي عن اليزيدي.

وأما ﴿آثَار﴾ و ﴿أَوْزَار﴾: ففخمها ابن مجاهد عن الدوري عن سليم.

وأمال هبة الله: ﴿إِلَى حَمَارَك﴾، ﴿كَمَثَلِ الْحَمَارِ﴾. وافقه السابوري عن الأعشى، وزاد إمالة ﴿الدَّار﴾، و ﴿دَارَهُمْ﴾، و ﴿الدِّيَار﴾، و ﴿دِيَارَهُمْ﴾، و ﴿الْأَخْيَار﴾ و ﴿الْكَفَّار﴾، و ﴿بِمَقْدَار﴾ و ﴿مَنْ أَخْبَارَكَمْ﴾، و ﴿أَوْبَارَهَا وَأَشْعَارَهَا﴾ و ﴿الْفَجَّار﴾، و ﴿خَتَّار﴾ في لقمان [٣٢]، و ﴿الْجَوَار﴾ حيث وقع فقط.

ووقف على جميع هذا المفضل بالإمالة، ووصله بالفتح علي بن سلم من طريق جعفر الوزان^(٢)، وافقه ابن غالب عن الأعشى إلا مع العين والصاد، وكذلك حماد بن أحمد عن الخياط عن الشموني عنه.

فأما إذا تكررت الراء^(٣)، كقوله: ﴿الْأَبْرَار﴾، و ﴿الْأَشْرَار﴾، و ﴿الْقَرَار﴾، فأمالهن أبو عمرو، والكسائي، وحمزة إلا خلاداً، والضبي، وخلف في اختياره، والداجوني عن ابن ذكوان، وهبة الله بن جعفر من طريق القطان^(٤)، تابعهم في الوقف خاصة جعفر الوزان عن علي بن سلم عن سليم، وابن غالب وحماد بن أحمد عن الأعشى، وابن النجار عن النقار عنه.

وأما ما يمال للياء فهو على ضربين: ضرب تكون الألف منقلبة عن واو،

(١) عن الدوري عن اليزيدي. (٢) الوزان عن علي بن سلم عن سليم عن حمزة.

(٣) الأولى مفتوحة بعدها ألف بعدها الراء الثانية مكسورة وتكون في موضع خفض نحو «مع الأبرار» - كتاب الأبرار - من الأشرار من قرار» فإذا فتحت الراء الثانية أو ضمت امتنعت الإمالة.

(٤) لم يذكره في طريقه، انظر أسانيد.

وضرب تكون منقلبة عن ياء فإذا كانت منقلبة عن ياء فإن حمزة والكسائي وخلفاً يميلون جميع ما أتى من ذلك، وسواء اتصل به شيء أو لم يتصل نحو: ﴿هُدًى﴾، و﴿هُدَاهُمْ﴾ ﴿قَضَى﴾، و﴿سَعَى﴾، و﴿رَمَى﴾، و﴿وَجَزَاهُمْ﴾، و﴿وَوَقَانَا﴾، ونحو ذلك.

إلا أن الكسائي تفرّد بإمالة: ﴿وقد هدان﴾ [الأنعام: ٨٠]، و﴿ومن عصاني﴾ [إبراهيم: ٣٦].

وافقه العبسي^(١)، في: ﴿هدان﴾ فقط، فإن كانت الألف منقلبة عن واو، فإن الكسائي تفرّد بإمالة أربعة أفعال وهي: ﴿دحأها﴾ [النازعات: ٣٠]، و﴿طحأها﴾ [الشمس: ٦٠] و﴿تلاها﴾ [الشمس: ٢] و﴿سجى﴾ [الضحى: ٢]، وتفرّد قتيبة بإمالة: ﴿زكى﴾ [النور: ٢١]. وكذلك العبسي

واتفقوا على تفخيم ما سوى ذلك، نحو: ﴿دعأ﴾، و﴿نجأ﴾، و﴿خلأ﴾، و﴿وعفأ﴾ فإن كانت الألف في فعل زائد على ثلاثة أحرف، فإن حمزة والكسائي، وخلفاً يميلون ذلك^(٢) سواء اتصلت بشيء أو لم تتصل، وسواء كانت الألف منقلبة عن واو، أو عن ياء، نحو: ﴿استوى﴾، و﴿فسواهن﴾،

و﴿اصطفى﴾، و﴿أعطى﴾، و﴿ولقاهم﴾، ونحو ذلك، إلا خمسة أفعال هي: ﴿أحيا﴾، و﴿أنسانيه﴾ [الكهف: ٦٣]، و﴿أتاني الكتاب﴾ [مريم: ٣٠]، و﴿أوصاني﴾ [مريم: ٣١] و﴿أتان الله﴾ [النمل: ٣٦]. فإن الكسائي تفرّد بإمالتها، وافقه العبسي في: ﴿أحيا﴾ و﴿أتان الله﴾ فإن كان قبل ﴿أحيا﴾ واو، أو كان رأس آية نحو: ﴿أمات وأحيا﴾ [النجم: ٤٤]، و﴿ويحيى من حي﴾، و﴿ولا يحيى﴾ فأماله حمزة والكسائي وخلف.

وأما الأسماء فهي على ضربين: ثلاثية، وما زاد عليها، والثلاثية على ضربين:

(١) عن حمزة.

(٢) لأن الألف من أصل الكلمة تصبح ياء إذا زيد الفعل بأي نوع من أنواع الزيادة المعروفة في علم الصرف كالتشديد مثل «زكاها» أو بحروف الزيادة كما في «أنجاهم».

ضرب تكون الألف فيه منقلبةً عن واو، وضرب تكون فيه منقلبةً عن ياء .
 فإن كانت منقلبة عن ياء فإن حمزة والكسائي وخلفاً يُميلون جميع ما أتى من ذلك، نحو: ﴿الهُدَى﴾، و ﴿الْعَمَى﴾، و ﴿الهُوَى﴾، و ﴿الرَّبَا﴾، و ﴿هَوَاهُ﴾، ونحو ذلك، إلا ﴿هُدَايَ﴾ [البقرة: ٣٨، طه: ١٢٣]، و ﴿تُقَاتَهُ﴾ [آل عمران: ١٠٢].
 أما ﴿هُدَايَ﴾ فأماله الكسائي إلا أبا الحارث وقتيبة، فإن أضيف ﴿هُدَايَ﴾ إلى مكني^(١) غير الياء، فإن حمزة، والكسائي، وخلفاً يُميلون ذلك نحو: ﴿فَبِهْدَاهُمُ﴾ [الأنعام: ٩٠].
 أما ﴿تُقَاتَهُ﴾ فأماله الكسائي، والعبسي، وكلُّهم اتفقوا على تفخيم ﴿حَيَاةٍ﴾، و ﴿الْحَيَاةِ﴾.

فإذا كانت الألف منقلبة عن واو فإن حمزة، والكسائي، وخلفاً يُميلون ما كان مضموم الأول أو مكسوراً، نحو: ﴿وَالضُّحَى﴾، و ﴿الرَّبْوَا﴾، و ﴿الْعُلَى﴾، واتفقوا على تفخيم ما كان مفتوح الأول، نحو: ﴿سَنَّا بَرَقَهُ﴾ [النور: ٤٣] و ﴿الصَّفَا﴾ [البقرة: ١٥٨]، و ﴿عَصَاهُ﴾، و ﴿شَفَا جُرْفُ﴾ [التوبة: ١٠٩] إلا ما رواه أبو حمدون عن الكسائي من إمالة ﴿عَصَايَ﴾ في طه [١٨] حسب.

وأما إذا كانت الألف في اسم زائد على ثلاثة أحرف، فإن حمزة، والكسائي، وخلفاً يُميلون جميع ما أتى منه سواء كانت الألف فيه منقلبة عن ياء، أو عن واو، نحو: ﴿الْمَوْلَى﴾، و ﴿الْأَشْقَى﴾، و ﴿الْأَتَقَى﴾، و ﴿وَمَاوَاهُ﴾، و ﴿أَشْقَاهَا﴾.
 إلا ستة أسماء هي: ﴿مَرَضَاتِي﴾، و ﴿مَرَضَاتٍ﴾، و ﴿وَمَحْيَايَ﴾ [الأنعام: ١٦٢] و ﴿مَثْوَايَ﴾ [يوسف: ٢٣]، و ﴿مَحْيَاهُمْ﴾ [الجنائنة: ٢١]، و ﴿كَمَشِكَاتٍ﴾ [النور: ٣٥] فأما ﴿مَرَضَاتٍ﴾، و ﴿مَرَضَاتِي﴾ فأمالهما الكسائي.
 وأما ﴿مَحْيَايَ﴾، و ﴿مَثْوَايَ﴾ فأمالهما الكسائي إلا أبا الحارث وقتيبة .

(١) ضمير من الضمائر.

فإن أضيف ﴿مَحْيَايَ﴾ إلى مَكْنِي غير الياء، وهو:
﴿مَحْيَاهُمْ﴾ فأماله الكسائي والعَبْسِيُّ.

فإن أضيف ﴿مَثَوَايَ﴾ إلى غير الياء، نحو:
﴿مَثَوَاهُ﴾، و ﴿مَثَوَاكُمُ﴾ فأماله الكسائي، وحمزة، وخلف.
وأمال الدُّورِيُّ ونُصَيْرٌ عن الكسائي: ﴿كَمَشْكَاةُ﴾.

وأمال حمزة، والكسائي، وخلف وابن سَعْدَانٌ^(١) وابن اليزيدي^(٢) عنه ما كان
على وزن (فَعْلَى)، و (فَعْلَى)، و (فَعْلَى) ك: ﴿الْحُسْنَى﴾، ﴿الدُّنْيَا﴾،
و ﴿إِحْدَى﴾، و ﴿ضِيْرَى﴾ [النجم: ٢٢]، ﴿وَالسَّلْوَى﴾، و ﴿المَوْتَى﴾ ونحو ذلك،
وكذلك ما كان على وزن (فُعَالَى) ك: ﴿كُسَالَى﴾، و ﴿فُرَادَى﴾ [الأنعام: ٩٤]،
و (فَعَالَى) ك: ﴿الْحَوَايَا﴾ [الأنعام: ١٤٦]، و ﴿وَالْيَتَامَى﴾ و ﴿الْأَيَامَى﴾ [النور: ٣٢].

وأمال حمزة، والكسائي، وخلف: ﴿يَا أَسْفَى﴾ [يوسف: ٨٤]، و ﴿يَاوَيْلَتِي﴾،
و ﴿يَا حَسْرَتِي﴾ [الزمر: ٥٦]، و ﴿مَتَى﴾، و ﴿أَنِي﴾ التي للاستفهام.

وأمال الكسائي، والعَبْسِيُّ ﴿خَطَايَاهُمْ﴾، و ﴿خَطَايَانَا﴾، و ﴿خَطَايَاكُمْ﴾.

وأمال حمزة، والكسائي، وخلف، ويحيى^(٣) من الحروف ﴿بَلَى﴾.

وأمال نُصَيْرٌ^(٤) ﴿حَتَّى﴾، ونذكر بقية ما أمالوه في موضعه إن شاء الله.

وروى بكر عن ابن فرح عن اليزيدي إمالة ﴿الدُّنْيَا﴾.

وأمال ابن اليزيدي من طريق القاضي:

﴿يَا حَسْرَتِي﴾، و ﴿يَاوَيْلَتِي﴾، و ﴿يَا أَسْفَى﴾.

واتفق القاضي وابن الفحام عن ابن اليزيدي على إمالة ﴿مُوسَى﴾،

و ﴿عِيسَى﴾، و ﴿يَحْيَى﴾ إذا كان اسماً.

(١) عن ابن اليزيدي وذكره المصنف في طريق ابن شنبوذ. انظر أسانيده عن أبي عمرو.

(٢) عن أبيه.

(٣) يحيى بن آدم عن شعبة. (٤) عن الكسائي.

واقفهم ابن سعدان عن اليزيدي، والفحام عن شجاع على إمالة ﴿فَعَلَى﴾ و ﴿فَعَلَى﴾، و ﴿فَعَلَى﴾، وفي الأسماء نحو: ﴿مُوسَى﴾، و ﴿عِيسَى﴾، و ﴿يَحْيَى﴾.

وتفرد ابن اليزيدي من طريق القاضي، وأبو حمدون، وابن سعدان، وابن حبّش عن السوسيّ من غير طريق النقاش والدينوري عنه بإمالة: ﴿نَرَى اللّٰهَ جَهْرَةً﴾ [البقرة: ٥٥]، و ﴿النَّصَارَى الْمَسِيحُ﴾ [التوبة: ٣٠]، و ﴿يَرَى الَّذِينَ ظَلَمُوا﴾ [البقرة: ١٦٥] في الوصل والوقف، واقفهم أبو عمرو، وحمزة، والكسائي، وخلف، والداجوني عن ابن ذكوان في الوقف فقط.

وأمال أبو عمرو، وحمزة، والكسائي، وخلف، والداجوني عن ابن ذكوان كل ألف قبلها راء كقوله: ﴿النَّصَارَى﴾، و ﴿اشْتَرَى﴾، و ﴿افْتَرَى﴾، و ﴿ذَكَرَى﴾، و ﴿وَبُشِّرَى﴾ ونحو ذلك.

وأمال السُّوسَنَجَرْدِيُّ عن زيد عن إسماعيل^(١) ﴿التُّورَةَ﴾، و ﴿النَّصَارَى﴾، و ﴿شُورَى﴾ [الشورى: ٣٨].

وأمال ورش ﴿التُّورَةَ﴾.

وأمال هبة الله عن الأخفش ﴿مُزْجَاة﴾ [يوسف: ٨٨].

وأمال هبة الله^(٢) والداجوني في سورة الإسراء:

﴿يَلْقَاهُ﴾ [١٣]، وأمال الداغوني ﴿أَتَى أَمْرُ اللّٰهِ﴾ [النحل: ١].

وأما ما منع من إمالته مانع في الوصل، نحو:

﴿مُوسَى الْكِتَابُ﴾، و ﴿أَحْيَا النَّاسَ﴾ فإنهم أمالوه في الوقف، كما تقدم.

ووقف السوسيّ من طريق النقاش عنه على:

﴿أَنْصَارَ﴾، و ﴿النَّارِ﴾ وبابه بالفتح من غير إمالة.

وتفرد أبو زيد عن أبي عمرو بإمالة^(٣) ﴿هَذِهِ الشَّجَرَةَ﴾ وحيث كان ﴿هَذِهِ﴾.

(١) عن نافع. (٢) عن الأخفش.

(٣) بإمالة الهاء الأولى من «هذه».

ذكر اختلافهم في المد والقصر^(١)

قرأ أهل الحجاز^(٢) إلا المطوَّعي عن الخطيب عن البيهقي، وأهل البصرة^(٣)، وابن عبدان عن هشام، والفيل عن حفص بتمكين حروف المد واللين من غير مد^(٤) وهي: الألف ولا يكون قبله إلا مفتوحاً، والواو إذا انضم ما قبلها، والياء إذا انكسر ما قبلها واستقبلهن همزة من كلمة أخرى كقوله: ﴿بِمَا أَنْزَلَ إِلَيْكَ﴾، و﴿قَالُوا آمَنَّا﴾، و﴿فِي أَنْفُسِكُمْ﴾، ونحو ذلك.

إلا أن حمزة والأعشى والحمامي^(٥) عن ابن عامر أطولهم مدّاً، وقتيبة أطول أصحاب الكسائي مدّاً.

الآخرون بالمد المتوسط، وأطولهم مدّاً عاصم، وافقهم المطوَّعي عن الخطيب عن البيهقي في المد إذا كانت الهمزة ممدودة كقوله: ﴿تِلْقَاءَ أَصْحَابِ النَّارِ﴾^(٦)، و﴿قَالُوا آمَنَّا﴾، و﴿وَلَقَدْ تَرَكْنَاهَا آيَةً﴾ ونحو ذلك.

فإن كان الساكن والهمزة في كلمة واحدة^(٧)، فإنهم اتفقوا على التمكين والمد^(٨) كقوله: ﴿مِنَ السَّمَاءِ﴾، و﴿مِنَ مَاءٍ﴾، و﴿لَهُوَ الْبَلَاءُ﴾، و﴿دُعَاءٌ وَنِدَاءٌ﴾، و﴿وَجَائٍ﴾، و﴿تَفِيءٍ﴾، و﴿ثَلَاثَةَ قُرُوءٍ﴾، ونحو ذلك.

(١) المد: لغة مطلق الزيادة.

واصطلاحاً: زيادة صوت حرف المد.

وضده القصر وهو ترك تلك الزيادة.

(٢) أبو عمرو ويعقوب.

(٣) نافع وأبو جعفر وابن كثير.

(٤) ويعني القصر لقوله «من غير مد» أي: من غير زيادة على ما في حرف المد من مد.

(٥) عن النقاش عن الأخفش عن ابن ذكوان.

(٦) عند وصل «تلقا أصحاب» حيث يسقط الهمزة الأولى وصلاً فيصبح من قبيل المد المنفصل؛ لذا ساقه.

(٧) أي المد المتصل.

(٨) لم يذكر تفاوتاً في المد المتصل، وعليه يكون مذهبهم فيه الإشباع لقوله: التمكين والمد.

الكفاية الكبرى في القراءات العشر

وكان حمزة، والأعشى، وقتيبة^(١) يقفون^(٢) على الساكن الذي يلقاه همزة بسكنة يسيرة، إلا أن يكون حرف مد.

وكذلك رواه القاضي عن رويس إلا أن حمزة ومن معه أكثر منه في السكت، وقرأ الباقر، والمطوعي عن أبي معمر عن عبد الوارث بالمد في حروف المد واللين.

قرأ حمزة^(٣): ﴿جَاءَ﴾، و﴿شَاءَ﴾، و﴿زَاعَ﴾، و﴿وَزَادَهُ﴾، و﴿طَابَ﴾، و﴿خَافَ﴾، و﴿ضَاقَ﴾، و﴿حَاقَ﴾، و﴿وَحَابَ﴾ بالإمالة فيهنَّ إذا كانت الألف عيناً من الفعل الماضي سواء كانت منقلبة عن ياء، أو عن واو إلا أن العَبَسِيَّ والعَجَلِيَّ تفردا بإمالة ﴿زَاعَتَ﴾ في الأحزاب [١٠]، و [ص: ٦٣] وافقه خلف في اختياره في إمالة ﴿جَاءَ﴾، و﴿شَاءَ﴾ فقط، وأمال البرائي عنه ﴿زَادَ﴾.

وأمال ابن عامر إلا الحلواني عن هشام ﴿جَاءَ﴾، و﴿شَاءَ﴾، و﴿زَادَ﴾. وأمال الداجوني عن صاحبيه^(٤) ﴿خَابَ﴾ حيث وقع، وهو أربعة مواضع: في إبراهيم [١٥] وطه في موضعيه [٦١، ١١١]، وفي الشمس [١٠]. وافقهم نصير^(٥) في إمالة (زاد) فقط.

واتفقوا على التفخيم فيما كان في أوله همز التعدية أو حرف المضارعة نحو: ﴿أَزَاغُ اللّٰهَ﴾، و﴿نَشَاءُ﴾، و﴿يَشَاءُ﴾، و﴿تَشَاءُ﴾، و﴿فَأَجَاءَهَا المَخَاضُ﴾ [مرم: ٢٣] و﴿أَخَافُ﴾، ونحو ذلك.



(١) عن الكسائي.

(٢) ليس المراد قطع الصوت مع التنفس بل المراد قطع الصوت دون تنفس وهو المعبر عنه بالسكت وزمنه دون زمن القطع.

(٣) مناسبة ما سيذكره من إمالة الأفضل إلحاقه بباب الإمالة كسائر المحققين.

(٤) عن هشام وابن ذكوان.

(٥) عن الكسائي.

ذكر اختلافه في التسمية

قرأ حمزة، وخلف، ويعقوب، واليزيدي إلا السوسي من طريق ابن حبش بترك التسمية بين كل سورتين^(١) الباقون يفصلون بالتسمية إلا بين الأنفال والتوبة، إلا أن اليزيدي ويعقوب يفصلان بينهما بسكتة يسيرة^(٢).
واتفقوا على لفظ الاستعاذة ﴿أعوذ بالله من الشيطان الرجيم﴾ واللفظ بالاستعاذة قبل التسمية.



(١) لم يذكر بالنص القاطع مذهب حمزة وخلف ويعقوب واليزيدي إلا السوسي عنه من طريق ابن حبش هل الوصل أم السكت، وذكر مذهب اليزيدي ويعقوب بين الأنفال والتوبة.

وإذا جمعنا بين القولين كان لحمزة ومن معه الوصل بين كل سورتين دون بسملة عدا بين الأنفال والتوبة.

ويكون لليزيدي عن أبي عمرو ويعقوب السكت بين الأنفال والتوبة وللباقيين بينهما بالوصل والوقف.

(٢) المجمع عليه بين الأئمة أن السكت لا تنفس معه، والمختلف فيه إنما هو زمن السكت ولا يضبط ذلك إلا المشافهة معتبراً مرتبة الأداء.

باب الإشارة في الوقف^(١)

كان أبو عمرو، وحمزة والكسائي، وخلف، والشَّطَوِيُّ عن أبي جعفر يقفون
بروم الحركة على المرفوع، والمجرور، والمضموم، والمكسور، نحو:

﴿الذِّينَ﴾ و﴿تَسْتَعِينُ﴾، و﴿مَنْ قَبْلُ﴾، و﴿وَمَنْ بَعْدُ﴾، و﴿حَوْلَهُ﴾^(٢)
و﴿شَطْرَهُ﴾ [البقرة: ١٤٤، ١٥٠]، و﴿بِهِ﴾، و﴿لَهُ﴾، ونحو ذلك.

ووقف يعقوب بزيادة^(٣) هاء للبيان في قوله: ﴿كَأَنَّهُ هُوَ﴾ و﴿يُبَيِّنُ لَنَا مَا
هِيَ﴾، و﴿لَا إِلَهَ إِلَّا هُوَ﴾، و﴿وَأَسْتَكْبِرُ هُوَ﴾.

زاد القاضي عن رويس الهاء في ضمير المؤنث في:

﴿هُنَّ﴾، ﴿هِنَّ﴾ وفي ﴿ثُمَّ﴾^(٤) ﴿ثُمَّ﴾، وفي ﴿لَمْ أذْنَتْ﴾ (لمه)، وفي
﴿فِيمَ﴾ (فيمه)، وفي ﴿مِمَّ﴾ (ممه)، وكذلك ما هو على النذبة، كقوله تعالى:
﴿يَا حَسْرَتَاهُ﴾ [الزمر: ٥٦] و﴿يَا أَسْفَاهُ﴾ [يوسف: ٨٤]، و﴿يَا وَيْلَتَاهُ﴾، واتفق
الجماعة عن يعقوب في الوقف على ﴿عَمَّةُ﴾ [النبا: ١].



(١) أي بيان ما يجوز الوقف عليه بالسكون والروم والإشمام خاصة ولم يذكر المصنف إلا
الروم وترك الإشمام كذا لم يعرف الروم، وبما أنه ذكر المجرور والمكسور فهو يقصد
الإتيان ببعض الحركة.

(٢) أطلق المصنف الروم في هاء الكناية للمذكر المفرد.

(٣) أي يالحاق هاء آخر الكلمة وذلك متواتر لموافقة الرسم احتمالاً لأنها غير مرسومة في المصاحف
عدا (يتسنه، واقتده، وكتابه، وحسابه، وماليه، وسلطانيه، وما هيه) فهي مرسومة.

(٤) بفتح الثاء.

فاتحة الكتاب

قرأ قتيبة: ﴿لِلَّهِ﴾ بالإمالة^(١) إذا كان مجروراً بلام الملك كقوله: ﴿لِلَّهِ﴾، ﴿فَلِلَّهِ﴾، ﴿وَلِلَّهِ﴾.

قرأ عاصم، والكسائي، ويعقوب، وخلف: ﴿مَالِكِ يَوْمِ الدِّينِ﴾ بألف، وقرأ الباقر بن بغير ألف، وسكن اللام من ﴿مَلِكِ﴾ عبد الوارث.

قرأ الوليد عن يعقوب: ﴿الرَّحِيمِ مَالِكِ﴾ بإدغام الميم في الميم في جميع القرآن موافقاً لمن أدغم، وكذلك يدغم العين في العين في قوله: ﴿وَلَتُصْنَعُ عَلَيَّ عَيْنِي﴾ [طه: ٣٩]، و﴿إِذَا فُزِعَ عَنْ قُلُوبِهِمْ﴾ [سبا: ٢٣]، و﴿فَطَّعَ عَلَى قُلُوبِهِمْ﴾ [المنافقون: ٣].

هذه الثلاثة حسب من باب العين، وكذلك يدغم الكاف في الكاف في ثلاثة مواضع في (طه):

﴿نُسَبِّحُكَ كَثِيرًا﴾ [٣٣] و﴿وَنَذْكُرُكَ كَثِيرًا﴾ [٣٤] و﴿إِنَّكَ كُنْتَ بِنَاءً﴾ [٣٥] فقط.

ويدغم الهاء في الهاء في: ﴿إِلَهُهُ هَوَاهُ﴾ [الفرقان: ٤٣]، والجاثية: [٢٣] فقط، والقاف في الكاف في: ﴿فَيُغْفِرْكُمْ﴾ [الإسراء: ٦٩] فقط، وكذلك يدغم الباء في الباء في جميع القرآن، والباء في الميم في: ﴿يُعَذِّبُ مَنْ يَشَاءُ﴾^(٢) حيث كان.

قرأ ابن مجاهد عن قبل، والفحام عن ابن اليزيدي، وأبو حمدون عن الكسائي، ورويس عن يعقوب: ﴿الصِّرَاطِ﴾ [٦]، و﴿صِرَاطِ﴾ [٧] بالسين في المعرفة، والنكرة^(٣).

(١) أي إمالة الألف.

(٢) البقرة ٢٨٤، وآل عمران: ١٢٩، والمائدة: ١٨، ٤٠، والعنكبوت: ٢١، والفتح: ١٤، وذكرنا موضع البقرة ليعقوب لقراءته بالرفع ولم يذكر لأبي عمرو لأنه يقرأ بالجرم في موضع البقرة [آية ٢٨٤].

(٣) قوله والنكرة يقصد الغير مقرون بال فيشمل صراط المضاف إلى ضمير وإلى اسم ظاهر، وقوله المعرفة يقصد المقرون بال.

وروى الدُّوريّ وخلاد عن سليم عن حمزة بإشمام^(١) الزاي فيما كان فيه ألف ولام فقط .

وروى عليّ بن سلّم^(٢) إشمامها الزاي في الحمد^(٣) خاصة في الموضعين فقط ، الباقون عن حمزة إلا العجليّ يَشْمون الصادّ الزاي فيما كان فيه ألف ولام أو لم يكونا ، الباقون والعجليّ بالصاد الخالصة حيث كان .

فإن سكنت الصاد وأتى بعدها الدال ، نحو : ﴿يَصْدُرُ﴾ ، و ﴿يَصْدِفُونَ﴾ و ﴿تَصْدِيقُ﴾ ، ﴿فَاصْدَعُ﴾ ، ونحو ذلك فأشماها حمزة ، والكسائيّ ، وخلف ، ورويس .

قرأ حمزة : ﴿عَلَيْهِمْ﴾ ، و ﴿إِلَيْهِمْ﴾ ، و ﴿لَدَيْهِمْ﴾ بضم الهاء فيهن حيث كنّ ، إلا أن الدُّوريّ عنه^(٤) كسر الهاء من قوله :

﴿فَعَلَيْهِمْ غَضَبٌ﴾ في النحل [١٠٦] فقط من غير طريق الفحام عنه^(٥) .

وقرأ يعقوب ، والخزيميّ^(٦) عن ابن فليح بضم كل هاء للضمير قبلها ياء ساكنة في التثنية والجمع للمذكر والمؤنث ، نحو : ﴿عَلَيْهِمْ﴾ ، و ﴿عَلَيْهِمَا﴾ ، و ﴿عَلَيْهِنَّ﴾ ، و ﴿فِيهِنَّ﴾ ، و ﴿فِيَهُمْ﴾ ، و ﴿فِيَهُمَا﴾ ، و ﴿إِلَيْهِمَا﴾ ، و ﴿إِلَيْهِمْ﴾ ، و ﴿إِلَيْهِنَّ﴾ ، و ﴿أَيْدِيَهُنَّ﴾ ، و ﴿أَيْدِيَهُمَا﴾ ، و ﴿أَيْدِيَهُمْ﴾ ، و ﴿صِيَاصِيَهُمْ﴾ [الأحزاب : ٢٦] ، و ﴿تَرْمِيَهُمْ﴾ [الفيل : ٤] ، ونحو ذلك .

(١) هو خلط صوت الصاد بصوت الزاي فيتولد منهما صوتاً ليس بصاد ولا بزاي وقيل كالظاء عند العامية .

(٢) عن سليم عن حمزة .

(٣) أي سورة الفاتحة أم القرآن «الصراط المستقيم صراط» معاً .

(٤) الدوري عن سليم عن حمزة .

(٥) لم يسنده في كفايته للدوري .

(٦) هو أبو بكر محمد بن عمران الدينوري عن ابن فليح عن أصحاب ابن كثير .

زاد رويس ضم الهاء إن سقطت الباء لعلّة^(١)، وذلك في ستة عشر موضعاً إلا في: ﴿وَمَنْ يُؤَلِّهْمُ يَوْمَئِذٍ دُبْرَهُ﴾ في الأنفال [١٦] فإنه كسره.

أولها في الأعراف ثلاثة مواضع: ﴿فَاتِهِمْ عَذَابًا﴾ [٣٨] ﴿وَإِنْ يَأْتِهِمْ عَرَضٌ مِثْلُهُ﴾ [١٦٩] ﴿وَإِذَا لَمْ تَأْتِهِمْ بآيَةٌ﴾ [٢٠٣] وفي التوبة موضعان: ﴿وَيُخْزِئُهُمْ وَيَنْصُرْكُمْ﴾ [١٤] ﴿أَلَمْ يَأْتِهِمْ نَبَأُ الَّذِينَ﴾ [٧٠] وفي يونس: ﴿وَلَمَّا يَأْتِهِمْ تَأْوِيلَهُ﴾ [٣٩]، وفي الحجر: ﴿وَيُلْهَهُمُ الْأَمْلَ﴾ [٣]، وفي طه: ﴿أَوَلَمْ تَأْتِهِم بَيِّنَةٌ﴾ [١٣٣] وفي النور: ﴿يُغْنِيهِمُ اللَّهُ مِنْ فَضْلِهِ﴾ [٣٢] وفي العنكبوت: ﴿أَوَلَمْ يَكْفِهِمْ أَنَّا﴾ [٥١] وفي الأحزاب: ﴿رَبَّنَا آتِهِمْ ضِعْفَيْنِ﴾ [٦٨] وفي الصافات: ﴿فَاسْتَفْتِهِمْ﴾ موضعان [١١، ١٤٩]، وفي حم المؤمن ﴿وَقِهِمْ عَذَابَ الْجَحِيمِ﴾ [٧]، وفيها: ﴿وَقِهِمُ السَّيِّئَاتِ﴾ [٩] إلا أن القاضي عن رويس كسر: ﴿وَيُلْهَهُمْ﴾ في الحجر، وفي النور: ﴿يُغْنِيهِمُ اللَّهُ﴾ وفي المؤمن: ﴿وَقِهِمُ السَّيِّئَاتِ﴾ وفيها: ﴿وَقِهِمْ عَذَابَ الْجَحِيمِ﴾، والباقون^(٢) بضم الهاء.

فإن لقي الميم، والهاء ساكن، وقبلها هاء، أو ياء ساكنة نحو: ﴿عَلَيْهِمُ الْجَلَاءَ﴾ [الحشر: ٣]، و ﴿فِي قُلُوبِهِمُ الْعَجَلَ﴾ [البقرة: ٩٣]، ونحو ذلك. فإن حمزة والكسائي وخلف يضمون الهاء والميم جميعاً.

وافقه الداجوني عن ابن ذكوان في:

﴿يَوْمَهُمُ الَّذِي﴾ [الذاريات: ٦٠]، و ﴿إِلَىٰ أَهْلِهِمْ انْقَلَبُوا﴾ [الطوفين: ٣١] فقط.

وافقه يعقوب إذا كان قبل الهاء ياء فقط، فإن لم يكن^(٣) كسر الهاء والميم.

وقرأ أبو عمرو بكسر الهاء والميم حيث كان، وضمَّ الهاء في قوله: ﴿وَأَرْجُلُهُنَّ﴾ في الممتحنة زيد عن يعقوب، الباقر بكسر الهاء وضم الميم.

وضمَّ ميم الجمع ووصلها بوواو في اللفظ ابن كثير، وأبو جعفر، وإسماعيل

(١) للجزم نحو «ألم يأتهم» أو للبناء نحو «فاستفتهم».

(٢) أي عن رويس. (٣) أي عند عدم وجود الباء الساكنة.

من طريق السُّوسَنَجَرْدِيِّ عن زيد عنه، وكان بقية أصحاب نافع غير ورش يُخَيَّرُونَ بين الضم والإسكان.

وروى ورش ضَمَّ الميم^(١) عند ألفات القطع فقط، نحو:

﴿عَلَيْهِمْ ءَأَنْذَرْتَهُمْ﴾، و﴿وَاللَّهُمُّ إِلَهٌ﴾، ونحوه.

وروى أحمد بن صالح عن قالون عنه ضمها عند ألفات القطع، وعند لقائها الميم^(٢)، وعند أواخر الآي إذا لم يكن بين الميم وأخر الآي حائل على عدد المدني الأول^(٣).

وروى قتيبة ضمها عند ألفات القطع إذا لم يكن قبلها كسرة، وعند أواخر الآي إذا لم يكن بين الميم وأخر الآي حائل كقوله: ﴿ءَأَنْذَرْتَهُمْ أَمْ لَمْ﴾، و﴿وَاللَّهُمُّ إِلَهٌ﴾، و﴿يُرِيكُمْ ءَأَيَاتِهِ﴾، و﴿لَعَلَّكُمْ تَعْقِلُونَ﴾ على عدد الكوفي.

وروى نصير^(٤) ضمها إذا لم يكن قبلها كسرة عند ألفات القطع، وعند أواخر

(١) مع صلتها بواو.

(٢) نحو «أذانهم من - وأنتم معرضون».

(٣) وهو ما يرويه نافع عن شيخه يزيد بن القعقاع وشيبة وما يرويه أيضاً أهل الكوفة عن أهل المدينة دون تعيين أحد منهم وما يرويه أهل البصرة عن ورش عن نافع عن شيخه.

(٤) نصير عن الكسائي فإنه يضم مع صلة الميم بواو في الوصل عند وجود خمسة شرائط ثتان في الكلمة التي منها وثلاث في التي تليها، فأما اللتان في كلمتها:

أ- أن لا يكسر ما قبل الميم نحو «من قبلهم مثل، بربهم يعدلون» فإنه لا يضم في هذه الحالة.

ب- أن لا تزيد الكلمة بالميم على خمسة أحرف نحو «شهداءكم من - رزقناهم ينفقون» فإنه لا يضم في هذه الحالة.

وأما الثلاث اللاتي فيما يليها:

١- أن يليها همزة قطع نحو «لهم آمنوا».

٢- أن يليها ميماً نحو «لهم مشوا فيه».

٣- أن يليها رأس آية ولم يحل بينهما حائل ذو حرفين فصاعداً نحو «وأنتم تعلمون - إنهم لكاذبون». والحائل نحو «هم فيها خالدون - أكثرهم لا يعقلون» وشبهه.

الآي إذا لم يكن بينهما حائل وعند لقائها الميم، ويعتبر أن تكون الكلمة خمسة أحرف فما دون، فإن زادت على خمسة أحرف لم يضم إلا أن يكون الزائد فاءً عطف، أو واو عطف و حرفاً مشدداً، زاد الفحام وإن زادت الكلمة عند ألفات القطع، وروى الحداد إذا كان في الكلمة ساكنان، وزادت على خمسة أحرف ضمَّ كقوله: ﴿أَحْفَيْتُمْ﴾ [المتحة: ١] ونحوه، وهمزة الاستفهام لا يعدها من الكلمة فيضم ﴿أَوْعَجِبْتُمْ﴾ وإن زادت على خمسة أحرف.

ولا يضم: ﴿وَلَوْ أَعْجَبَكُمْ﴾ [البقرة: ٢٢١].

ويعتبر نصير مسطور المصحف في بقية من روى عنه لا اللفظ فيضم ﴿وَأَنَّهُمْ لَكَاذِبُونَ﴾، و ﴿إِنَّكُمْ لَمُشْرِكُونَ﴾ [الأنعام: ١٢١]، و ﴿وَمَا هُمْ بِمُؤْمِنِينَ﴾، ولا يضم ﴿وَهُمْ لَا يَتَّقُونَ﴾، و ﴿وَلَكِنَّ أَكْثَرَهُمْ لَا يَعْلَمُونَ﴾، ونحو ذلك.

ويضم عبد الوارث في أواخر الآي فقط.



وكان لا يعد واو العطف ولا همزة الاستفهام ولا همزة المحذوفة من الكلمة نحو ﴿أَوْعَجِبْتُمْ أَنْ﴾، وكان يعد همزة النقل وفاء العطف من الكلمة - نحو ﴿وَلَوْ أَعْجَبَكُمْ أَوْلَئِكَ﴾ لأنهما متصلان بالكلمة، وكان يعد الضمير المضمرة المنصوب والمجرور من الكلمة لاتصالهما بها نحو ﴿أُنْجَيْنَاكُمْ مِنْ - فزادوهم رهقاً، كذكركم أو... انظر غاية أبي العلاء (١ / ٣٩٣) لأنه أحد الذين أخذوا عن المصنف أبي العز.

سورة البقرة

قرأ أبو جعفر: ﴿الْم﴾^(١) بتقطيع حروف الهجاء بعضها من بعض كقوله: ﴿المص﴾^(٢)، و ﴿المر﴾^(٣)، و ﴿الـر﴾^(٤)، و ﴿كهيعص﴾^(٥)، و ﴿طه﴾، و ﴿طسم﴾^(٦)، و ﴿طسن﴾^(٧)، و ﴿حم﴾^(٨)، و ﴿عسق﴾^(٩) يفصل بين كل حرف منها بسكتة يسيرة، ويقف على ﴿ص﴾، و ﴿ق﴾، ﴿ن﴾ ووقفه يسيرة^(١٠).

قرأ ابن كثير: ﴿لَا رَبَّ فِيهِ هُدًى﴾ بوصل الهاء بياء في اللفظ، وكذلك كل هاء كناية عن مذكر قبلها ياء ساكنة^(١١)، فإن كان الساكن غير الياء، وصلها بواو كقوله: ﴿منه﴾، و ﴿عنه﴾، ونحوه، وافقه حفص في قوله: ﴿فيه مُهَانًا﴾ [الفرقان: ٦٩] فقط.

(١) أول البقرة وآل عمران والعنكبوت والروم ولقمان والسجدة.

(٢) أول الأعراف.

(٣) أول الرعد.

(٤) أول يونس وهود ويوسف وإبراهيم والحجر.

(٥) أول مريم.

(٦) أول الشعراء والقصص.

(٧) أول النمل.

(٨) أول غافر وفصلت والشورى والدخان والجناثية والأحقاف.

(٩) أول الشورى حم عسق.

(١٠) قوله «وقفه يسيرة» ومن قبل «سكتة يسيرة» ظاهرهما الاختلاف؛ لأن السكت يكون دون تنفس بإجماع الأئمة والوقف يكون معه تنفس ولكن المراد به السكت أيضاً وربما اختلف في زمن كل منهما فالسكت زمنه أقل، قال ابن الجزري: إن ذلك مقيد بالسمع ولا يضبطه إلا المشافهة.

(١١) بشرط أن يتحرك ما بعدها نحو «فيه هدى» ويصلها بواو إذا كان الساكن قبلها صحيحاً أو واواً أو ألفاً بشرط تحرك ما بعدها نحو [نذقه عذاباً - ما عقلوه وهم - اجتبهه وهداه إلى] فإن وقعت الهاء بين ساكتين لم توصل.

رفقه المسيبي في قوله: ﴿وَأَشْرِكُهُ فِي أَمْرِي﴾ [طه: ٣٢].

وافقه قتيبة في: ﴿ثُمَّ يَنْجِيهِ﴾ في المعارج، و﴿سَأُصْلِحَ لِي سَقَرًا﴾ في سورة المدثر [٢٦] وفي الشفق: ﴿فَمَلَأْتِيهِ﴾ [٦].

وقرأ الباقون من غير إشباع^(١) وأجمعوا على اختلاسها^(٢) في قوله: ﴿مِنْهُ اسْمُهُ﴾، و﴿فِيهِ اخْتِلَافًا﴾، ونحو ذلك، وعلى إشباعها إذا تحرك ما قبلها كقوله تعالى: ﴿كُتِبَ عَلَيْهِ وَرُسُلُهُ﴾، و﴿خَلَقَهُ فَقَدَرَهُ﴾، ونحو ذلك، وهم على أصولهم في المد والقصر إذا أتى بعد الهاء همز كقوله: ﴿وَرُسُلِهِ إِنْ﴾ ونحو ذلك.

قرأ ابن عامر إلا الحلواني عنه وأهل الكوفة وروح ﴿ءَأَنْذَرْتَهُمْ أُمَّ﴾ بهمزتين محققتين، وكذلك كل همزتين مفتوحتين من كلمة واحدة إذا كانت الأولى للاستفهام إلا في مواضع نذكرها إذا مررنا بها.

الباقون بتحقيق الأولى، وتلين الثانية، وفصل بينهما بألف أبو عمرو والحلواني عن هشام وأهل المدينة إلا ورشاً، وزيد عن يعقوب.

روى قتيبة، والسابوري^(٣)، ونصير، وابن الزبيدي وأبو حمدون عن أبي عمرو، والأعشى^(٤) من طريق السابوري عنه ﴿وَمِنَ النَّاسِ﴾ بالإمالة في موضع الخفض حيث وقع. وافقهم الشموني^(٥) من طريق النقاش إلا في سورة الناس.

روى المفضل عن عاصم: ﴿غَشَاوَةٌ﴾ [٧] بالنصب^(٦).

(١) أي دون صلة فنبقى الضمة أو الكسرة على ما هي عليه دون زيادة في الحركة ويعبر ذلك بالقصر وبالاختلاس.

(٢) أي دون صلة للساكن بعدها.

(٣) أبو محمد الحسن بن علي بن بشار السابوري عن النقاش عن الشموني عن الأعشى عن شعبة.

(٤) عن شعبة عن عاصم.

(٥) عن الأعشى عن شعبة.

(٦) على إضمار الفعل (وجعل) وقرأ الباقون بالرفع، مبتدأ مؤخر، وهي القراءة المتواترة.

قرأ ابن كثير، ونافع، وأبو عمرو:

﴿وَمَا يُخَادِعُونَ﴾ [٩] بألف مع ضم الياء^(١).

قرأ حمزة، وابن عامر إلا الحلواني: ﴿فَزَادَهُمُ اللَّهُ﴾ [١٠] بالإمالة.

قرأ كوفي غير أبان^(٢): ﴿يَكْذِبُونَ﴾ [١٠] بفتح الياء وتخفيف الذال^(٣).

قرأ الكسائي وهشام ورويس: ﴿قِيلَ لَهُمْ﴾، و ﴿وَعِيْضٌ﴾ [هود: ٤٤]،

و ﴿وَحِيلٌ﴾ [سبأ: ٥٤] و ﴿وَسَيْقٌ﴾ [الزمر: ٧١، ٧٣]، و ﴿سِيءٌ﴾ بياء واحدة^(٤)،

و ﴿سَيِّئَةٌ﴾ [الملك: ٢٧]، و ﴿وَجِيءٌ﴾ [الزمر: ٧٠، الفجر: ٢٣] بإشمام الضم في

أوائلهن^(٥).

وافقهم ابن ذكوان في الحاء والسين، وافقهم أهل المدينة في:

﴿سِيءٌ﴾، و ﴿سَيِّئَةٌ﴾.

قرأ ابن عامر وأهل الكوفة وروح، والقاضي أبو العلاء عن أحمد بن صالح

عن قالون: ﴿السُّفْهَاءُ أَلَا﴾ بهمزتين محققتين، وكذلك كل همزتين مختلفتين من

كلمتين، وهما يجيئان على خمسة أضرب:

الضرب الأول: أن تكون الأولى مضمومة والثانية مفتوحة كقوله: ﴿السُّفْهَاءُ

أَلَا﴾، و ﴿وَالْبَعْضَاءُ أَلَا﴾ [المتحنة: ٤].

(١) كالحرف الأول ويلزمه فتح الحاء وكسر الدال وقرأ الباقون بفتح الياء والدال وسكون الحاء دون ألف.

(٢) عن عاصم.

(٣) وقرأ الباقون بضم الياء وفتح الكاف وتشديد الذال.

(٤) مدية مكسور ما قبلها.

(٥) بإشمام كسرة الحرف الأول من كل منها الضم وذلك بأن الحركة مركبة من جزئين الضم مقدم

والكسر مؤخر ويمتنع الضم الكامل لأنه لا يتناسب مع الياء الساكنة ويتعسر النطق به فجلب جزء الكسر للمناسبة.

والضرب الثاني: أن يكون بضد ذلك^(١)، كقوله: ﴿جَاءَ أُمَّةٌ﴾ [المؤمنون: ٤٤]، وليس غيره.

والضرب الثالث: أن تكون الأولى مكسورة، والثانية مفتوحة، كقوله: ﴿السَّمَاءِ أَوْ﴾، ﴿وَعَاءِ أَخِيهِ﴾ [يوسف: ٧٦].

والضرب الرابع: أن تكون بضد ذلك^(٢) نحو قوله: ﴿شُهَدَاءَ إِذْ حَضَرَ﴾.

والضرب الخامس: أن تكون الأولى مضمومة، والثانية مكسورة، نحو: ﴿يَشَاءُ إِلَى﴾ ولا ضد لها^(٣)، الباقيون بتحقيق الأولى، وتلين الثانية. وتليينها أن تُجْعَلَ بين بين^(٤)، إلا أن تكون الهمزة مفتوحة قبلها مضمومة أو مكسورة، فإنه يقلبهما إذا انضم ما قبلها إلى الواو، وإذا انكسر إلى الياء، وكذلك إذا انكسرت الهمزة، وانضم ما قبلها فإنه يقلب إلى ما قبلها إلا في رواية السلمي^(٥) عن أبي جعفر فإنها تُجْعَلَ بين بين هذه فقط، كقوله: ﴿يَشَاءُ إِلَى صِرَاطٍ﴾، ونحوها. الباقيون^(٦) يقلبونها واواً مكسورة.

قرأ أبو جعفر ﴿يَسْتَهْزُونَ﴾، وبابه من غير همز مع ضم الزاي، فأما ﴿يَسْتَهْزِي بِهِمْ﴾ [١٥]: فإن الرهاوي وابن يزداد^(٧) لَيَّنَا الهمزة^(٨).

قرأ الكسائي إلا أبا الحارث: ﴿طُغْيَانِهِمْ﴾ [١٥] بالإمالة حيث وقع. روى السوسنجردي عن زيد عن إسماعيل: ﴿اشْتَرَوْا الضَّلَالَةَ﴾ [١٦]

(١) الأولى مفتوحة والثانية مضمومة.

(٢) الأولى مفتوحة والثانية مكسورة.

(٣) لا يوجد في القرآن همزة مكسورة بعدها همزة مضمومة.

(٤) بينها وبين حركتها.

(٥) الحسين بن علي بن عبيد الله بن محمد الرهاوي المعروف بالسلمي.

(٦) أي أبو جعفر عدا السلمي عنه ونافع وابن كثير وأبو عمرو ورويس.

(٧) الحسن بن علي بن إبراهيم بن يزداد في طريق ابن عبد الصمد عن أبي جعفر.

(٨) بإبدال الهمزة ياء مضمومة.

بتخفيف الضم واختلاسه، وكذلك:

﴿وَلَا تَسْأَلُوا الْفَضْلَ﴾، و﴿فَتَمَنَّوْا الْمَوْتَ﴾، ﴿لَتُبْلَوْنَ فِي﴾، ونحوه^(١).

قرأ الكسائي إلا أبا الحارث وقتيبة:

﴿فِي ءَاذَانِهِمْ﴾ بالإمالة ﴿وَفِي ءَاذَانِنَا﴾ [فصلت: ٥].

قرأ أبو عمرو إلا أبا زيد عنه، والكسائي إلا أبا الحارث عنه، ورويس عن يعقوب، والداجوني عن ابن ذكوان: ﴿بِالْكَافِرِينَ﴾ بالإمالة^(٢) في موضع الخفض والنصب.

وافقه زيد عن يعقوب في موضع الخفض فقط.

وافقه السابوري عن الأعشى فيما كان مجروراً باللام فقط، كقوله:

﴿لِلْكَافِرِينَ﴾، وافقه روح في: ﴿إِنَّهَا كَانَتْ مِنْ قَوْمٍ كَافِرِينَ﴾ [النمل: ٤٣].

قرأ أبو عمرو إذا أدغم، ويعقوب إلا روحاً: ﴿لَذَهَبَ بِسَمْعِهِمْ﴾ [٢٠]

بالإدغام، ومثله ﴿فَلَا أَنْسَابَ بَيْنَهُمْ﴾ [المؤمنون: ١٠١]، و﴿الْكِتَابَ بِالْحَقِّ﴾

[البقرة: ١٧٦]. و﴿الْعَذَابَ بِالْمَغْفِرَةِ﴾ [البقرة: ١٧٥]، وأدغم عمرو، والوليد عن

يعقوب: ﴿خَلَقَكُمْ﴾، و﴿رَزَقَكُمْ﴾، إذا كان بعد الكاف حرف أو حرفان^(٣).

قرأ ابن عامر إلا الحلواني عنه، وحمزه، وخلف:

﴿جَاءَ﴾ و﴿شَاءَ﴾ بالإمالة.

قرأ يعقوب: ﴿تَرْجِعُونَ﴾ [٢٨] وما جاء منه إذا كان من رجوع إلى الآخرة بفتح

حروف المضارعة وكسر الجيم^(٤).

(١) مما ضمت فيه الواو قبل ساكن، ومعلوم أن الحرف المشدد مكون من حرفين أولهما ساكن.

(٢) مقرون بال أو ليس مقروناً في موضع النصب نحو «إن الكافرين» وفي الخفض نحو «للكافرين» من قوم كافرين بشرط أن يكون جمعاً مذكراً سالماً.

(٣) «طلقن» [التحریم: ٥].

(٤) وقراءة الضد بضم حرف المضارعة وفتح الجيم.

وافقه ابن عامر، وحمزة، والكسائي، وخلف في: ﴿تَرْجِعُ الْأُمُورُ﴾، حيث وقع.

وافقهم أبو عمرو في قوله: ﴿وَأَتَقُوا يَوْمًا تَرْجِعُونَ فِيهِ إِلَى اللَّهِ﴾ [البقرة: ٢٨١].

وافقه حمزة، والكسائي، وخلف في: ﴿أَنْتُمْ إِلَيْنَا لَا تَرْجِعُونَ﴾ [المؤمنون: ١١٥].

وافقهم نافع، وحمزة، والكسائي، وخلف في:

﴿أَنْتُمْ إِلَيْنَا لَا يَرْجِعُونَ﴾ [القصص: ٣٩].

وقرأ نافع، وحفص:

﴿وَالِيَهُ يَرْجِعُ الْأَمْرُ كُلُّهُ﴾ [هود: ١٢٣] بضم الياء وفتح الجيم.

قرأ أبو جعفر، وأبو عمرو، والكسائي، وإسماعيل إلا أبا طاهر والسُّوسَنَجَرْدِي^(١) وقالون، وهبة عن المُسَيَّبِي: ﴿وَهُوَ﴾ بسكون الهاء من قوله: ﴿وَهُوَ﴾ في المذكر والمؤنث إذا كان قبل الهاء واو، أو فاء، أو لام، فإن كان غير ذلك فإنهم انفقوا على ضمها في المذكر وكسرها في المؤنث، إلا في موضعين، وهما: ﴿أَنْ يَمَلَّ هُوَ﴾، و﴿ثُمَّ هُوَ﴾، فإن أبا جعفر، وقتيبة سَكَّنَا الهاء من قوله: ﴿أَنْ يَمَلَّ هُوَ﴾، وقرأ أبو جعفر، والكسائي، وأحمد بن صالح عن قالون، وزيد عن إسماعيل بسكون الهاء من قوله: ﴿ثُمَّ هُوَ يَوْمَ الْقِيَمَةِ﴾ وقرأ يعقوب هذه بهاء ساكنة في الوقف وقد ذُكِرَ.

وقرأ الباقر، وأبو طاهر عن إسماعيل بالحركة في جميع ذلك^(٢).

روى ابن الصَّبَّاح^(٣): ﴿أَبْنَهُمْ﴾ [٣٣] بكسر الهاء^(٤)، حيث كان.

(١) أحمد بن عبد الله بن الخضر السوسنجردي عن زيد بن أبي بلال عن ابن فرح عن الدوري عن إسماعيل عن نافع.

(٢) بضم هاء المذكر وكسر المؤنث.

(٣) عن ابن كثير.

(٤) وسبق في الهمز المتحرك أن قال «يا آدم أنبهم» بكسر الهاء من غير همز حيث كان وسيقوله قادمًا بكسر الهاء وإثبات الهمزة. (وهو كما رواه المحققون).

روى نصير: ﴿وَإِذْ قُلْنَا لِلْمَلَائِكَةِ بِالْقَصْرِ^(١) حَيْثُ وَقَعَ .
وقرأ أبو جعفر، والقاضي عن ابن اليزيدي: ﴿وَإِذْ قُلْنَا لِلْمَلَائِكَةِ اسْجُدُوا﴾
بضم التاء، وروى الحنبلي عنه الإشارة إلى ضم التاء.

روى الوليد عن يعقوب:

﴿فَتَلَقَىٰ آدَمَ﴾ [٣٧] بالإمالة موافقاً لمن أمال هذا الحرف فقط .

روى ابن اليزيدي وابن سعدان عن أبي عمرو وإمالة ما كان على وزن
﴿فَعَلَىٰ﴾: كـ ﴿السَّلْوَى﴾ [٥٧]، و ﴿النَّجْوَى﴾، و ﴿المَّأْوَى﴾، و ﴿المَّوْتَى﴾، و
﴿المَرَضَى﴾، و ﴿الْقَتْلَى﴾، و ﴿الدَّعْوَى﴾، و ﴿التَّقْوَى﴾ ونحو ذلك .

ولا يميل ﴿مُرْسَاهَا﴾ [هود: ٤١، والأعراف: ١٨٧، والنازعات: ٤٢] وما تصرف منه^(٢).

ويميل (فعلَى) ^(٣) كـ ﴿إِحْدَى﴾، و ﴿ضِيْزَى﴾ [النجم: ٢٢]، و ﴿إِحْدَاهُمَا﴾،
و ﴿إِحْدَاهُنَّ﴾ .

ولا يميل ﴿سِيمَاهُمْ﴾، وما تصرف منه .

ويميل ما كان على وزن (فُعَلَى) ^(٤) كـ ﴿الحُسْنَى﴾، و ﴿الدُّنْيَا﴾، و ﴿العَلْيَا﴾،
و ﴿السُّفْلَى﴾، و ﴿الرَّءْيَا﴾، و ﴿الْأُنْثَى﴾، و ﴿الْقُصْوَى﴾ [الأنفال: ٤٢]،

و ﴿الْقُرْبَى﴾، و ﴿الزُّلْفَى﴾ ^(٥)، و ﴿الْوُسْطَى﴾ [البقرة: ٢٣٨]، ولا يميلان
﴿حُسْنًا﴾ ^(٦).

(١) بقصر المد من (الملائكة) حسب غاية الهمداني (١/ ٢٦٣)، وهو هنا [٣٤]، والأعراف [١١]،
والإسراء [٦١]، والكهف [٥٠]، وطه [١١٦].

(٢) نحو «أرساها» بالنازعات ٣٢ .

(٣) بكسر الفاء .

(٤) بضم الفاء .

(٥) الوارد في القرآن بغير آل «زلفى» سبأ: ٣٧ .

(٦) وهي ليست على وزن فعلن بل فعلا فالألف وفقاً ليست للتأنيث .

ويميلان (فَعَالِي) ^(١) كـ ﴿الْيَتَامَى﴾ ^(١) و ﴿الْأَيَامَى﴾ [النور: ٣٢]، و ﴿الْحَوَايَا﴾ [الأنعام: ١٤٦]، ونحوه.

و (فُعَالِي) ^(٢) كـ ﴿كُسَالَى﴾ [النساء: ١٤٢]، و ﴿فُرَادَى﴾ [سبا: ٤٦، الأنعام: ٩٤] ونحوه.

ويفخم: ﴿أَعْمَى﴾ [٧٢] الثاني في سبحان.

قرأ ابن عامر، وأهل الكوفة، وروح: ﴿هُؤَلَاءِ إِنْ كُتِمُّ﴾ [٣١] بتحقيق الهمزتين من المتفتحتين، وهما يجيئان على ثلاثة أضرب: الأولى: مكسورتين ^(٣) والثانية: مفتوحتين كقوله: ﴿جَاءَ أَجْلُهُمْ﴾، و ﴿جَاءَ أَحَدُهُمْ﴾ و ﴿شَاءَ أَنْشَرَهُ﴾ [عبس: ٢٢]، ومضمومتين كقوله: ﴿أَوْلِيَاءُ أَوْلِيَاءُكَ﴾ [الأحقاف: ٣٢]، وليس غيرها.

قرأ أبو عمرو، والفحام عن البزبي، وابن شنبوذ عن قنبل، وأحمد بن صالح عن قالون بحذف الأولى، وتحقيق الثانية، وقرأ أبو جعفر، وقنبل، ورويس، وورش بتحقيق الأولى وتلين الثانية ^(٤)، وروى نظيف وابن ثوبان ^(٥) من المكسورتين والمضمومتين، وقلب الثانية ياء خالصة ^(٦) وواواً خالصة ^(٧) وتفردا بذلك، وقرأ بقية أصحاب ابن كثير، وبقية أصحاب نافع بتلين الأولى وقلبها، وتحقيق الثانية من المكسورتين، والمضمومتين، وتحقيق الأولى وحذف الثانية من المفتوحتين.

روى الدَّاجُونِي عن هشام: ﴿أَنِّيهِمْ﴾ [٣٣]، و ﴿وَنِيَّهِمْ﴾ في الحجر [٥١]،

(١) بفتح الفاء.

(٢) بضم الفاء.

(٣) كالمثال السابق، والأفضل أن يقول: الأول: مكسورتين، والثاني مفتوحتين، والثالث مضمومتين.

(٤) بتسهيلها بين بين.

(٥) كلاهما عن قنبل.

(٦) أي في المكسورتين.

(٧) أي في المضمومتين.

الكفاية الكبرى في القراءات العشر

والقمر [٢٨] بقلب الهمزة إلى ياء وكسر الهاء، وروى المالكي وابن الصباح وابن ثوبان ونظيف عن قبل كسر الهاء وإثبات الهمزة، الباقون بضم الهاء وتحقيق الهمزة، ووقف حمزة بياء مع ضم الهاء من غير همز^(١).

قرأ حمزة: ﴿فَازِ الْهَمَاءُ﴾ [٣٦] بألف مع تخفيف اللام.

قرأ ابن كثير: ﴿فَتَلَقَىٰ آدَمَ﴾ [٣٧] بنصب الميم، ﴿مِنْ رَبِّهِ كَلِمَاتٌ﴾ برفع التاء.

قرأ يعقوب: ﴿فَلَا خَوْفَ عَلَيْهِمْ﴾ [٣٨] بفتح الفاء من غير تنوين^(٢) حيث وقع.

قرأ أبو جعفر: ﴿إِسْرَائِيلَ﴾ [٤٠] بتخفيف الهمزة حيث كان.

وروى الوراق^(٣) عن ابن فرح: ﴿أَوَّلَ كَافِرٍ بِهِ﴾ [٤١] بالإمالة هنا حسب.

روى قتبية: ﴿أَلْرَاكِعِينَ﴾ [٤٣] بالإمالة هنا وفي آل عمران [٤٣].

قرأ ابن كثير، وأهل البصرة^(٤): ﴿وَلَا تُقْبَلُ مِنْهَا﴾ [٤٨] بالتاء.

قرأ أهل البصرة، وأبو جعفر: ﴿وَعَدْنَا﴾ [٥١] بغير ألف قبل العين هنا وفي

الأعراف [١٤٢] وطه [٨٠].

وقرأ ابن كثير، وحفص، والبرجمي^(٥)، ورويس: ﴿ثُمَّ اتَّخَذْتُمُ الْعِجْلَ﴾

[٥١]، و﴿وَأَخَذْتُمُ﴾ [آل عمران: ٨١] بإظهار الذال، وافقههم الأعشى، على ما كان

على وزن (افتعلت)، و (افتعلتم)^(٦) من الاتخاذ فقط دون الأخذ.

قرأ قتبية ونُصير والدوريّ إلا الصّوّاف عن الكسائيّ، والشّمونيّ^(٧) من طريق

(١) بإبدال الهمزة بياء مع ضم الهاء على أصلها.

(٢) والباقون بالرفع مع التنوين.

(٣) أحمد بن عبد الله بن هاروي الوراق عن أحمد بن فرح عن الدوري عن الكسائي.

(٤) أبو عمرو ويعقوب.

(٥) عن شعبة عن عاصم.

(٦) افتعلت نحو «اتخذت» وافتعلتم نحو «اتخذتم».

(٧) عن الأعشى عن شعبة.

النقاش ﴿بَارِئِكُمْ﴾، بالإمالة في الموضعين [٥٤]، وأسكن الهمزة فيهما أبو عمرو إلا ابن مجاهد، وكلهم حقق الهمزة إلا أن ابن مجاهد عن إسماعيل من طريق أبي طاهر، وأبي أيوب عن اليزيدي عن أبي عمرو^(١).

وروى القطان عن شجاع اختلاس الهمزة^(٢)، وكذلك روى شجاع، والسوسي، وأبو أيوب، وابن فرح عن اليزيدي إلا الحمامي عنه: ﴿يَأْمُرُكُمْ﴾ [٦٧] و﴿يُنصِرُكُمْ﴾ بسكون الراء حيث وقع، زاد بكر بن شاذان، والنهرواني^(٣) سكون الراء في ﴿يُشْعِرُكُمْ﴾ [الأنعام: ١٠٩]، و﴿يُصَوِّرُكُمْ﴾ [آل عمران: ٦]، وافقهم، عبد الوارث في: ﴿يُشْعِرُكُمْ﴾ فقط.

روى نافع: ﴿الصَّابِينَ﴾ [٦٢] و[الحج: ١٧] بغير همز، وكذلك رواه عبد الوارث غير أنه بياء من غير همز.

روى نصير: ﴿حَتَّى﴾ بالإمالة حيث وقع.

قرأ حمزة والقزاز، وخلف لنفسه، وإسماعيل: ﴿هَزُؤًا﴾، و﴿كُفُؤًا﴾ [الإخلاص: ٤]، بسكون الزاي، والفاء^(٤)، وافقهم يعقوب، والمسيبي إلا هبة الله في: ﴿كُفُؤًا﴾، وقرأ حفص، وابن يزداد عن أبي جعفر بالواو من غير همز.

روى قتيبة: ﴿الْجَاهِلِينَ﴾^(٥) وكذلك ﴿الْجَاهِلُونَ﴾ [الفرقان: ٦٣، الزمر: ٦٤] و﴿الْجَاهِلِيَّةَ﴾^(٦)، وما جاء منه بالإمالة في الرفع والخفض والنصب.

قرأ أبو جعفر إلا الحنبلي عنه وورش وإسماعيل من طريق السوسنجردي عن زيد^(٧): ﴿الْتَّنَ﴾ [٧١] بتخفيف الهمزة^(٨) فيهما، فأما اللذان في يونس فخفض

(١) هنا الكلام غير تام وتماه: بتخفيف الهمز مع الإسكان؛ أي: بإبدالها ياء.

(٢) وهو الإتيان بثلاثي حركة الهمزة.

(٣) عن ابن فرح عن اليزيدي عن أبي عمرو.

(٤) مع الهمز في هزؤاً وكفؤاً.

(٥) البقرة، ٦٧، الأنعام: ٣٥ وباقي مواضعه.

(٦) آل عمران: ١٥٤، المائدة: ٥٠، الأحزاب: ٣٣، الفتح: ٢٦.

(٧) عن أحمد بن فرح عن الدوري عن إسماعيل عن نافع.

(٨) أي بالنقل.

الهمزة فيهما أبو جعفر، ونافع إلا الحمامي عن الحلواني عنه، وإلا أبا طاهر، وأحمد بن صالح، الباقون بالهمز.

قرأ ابن كثير: ﴿يَعْمَلُونَ أَفْطَمَعُونَ﴾ [٧٤، ٧٥] بالياء^(١).

قرأ أهل المدينة، وأبان، وجبلة عن المفضل: ﴿يُغْفَرُ لَكُمْ﴾ [٥٨] بالياء وضمها وفتح الفاء، وقرأ ابن عامر بتاء مضمومة وفتح الفاء، وقرأ الباقون بنون مفتوحة وكسر الفاء، وأدغم الرء في اللام أبو محمد اليزيدي، وشجاع إذا أدغم.

قرأ الكسائي، والعبسي: ﴿خطاياكم﴾ [٥٨]، وبابه بالإمالة.

قرأ نافع: ﴿النَّبِيِّينَ﴾، و﴿وَالنَّبُوءَةَ﴾، و﴿الْأَنْبِيَاءَ﴾ وما جاء منه^(٢) بالهمز إلا في الموضوعين من الأحزاب وهما: ﴿لَا تَدْخُلُوا بُيُوتَ النَّبِيِّ﴾ [٥٣] ﴿إِنْ وَهَبَتْ نَفْسَهَا لِلنَّبِيِّ﴾ [٥٠] فإنه ترك الهمز فيهما^(٣)، إلا ورشاً فإنه همزهما على أصله^(٤).

قرأ أبو عمرو، وحمزة، والكسائي، وخلف، والداجوتي عن ابن ذكوان:

﴿النصاري﴾ بالإمالة، وكذلك كل راء بعدها ألف.

زاد ابن سعدان وابن اليزيدي من طريق القاضي، والمطوعي عن أبي معمر عن عبد الوارث^(٥): ﴿النصاري المسيح﴾، و﴿نرى الله جَهْرَةً﴾ [٥٥] بالإمالة.

وأمال المطوعي عن أبي معمر: ﴿هَدَانِ﴾ [الأنعام: ٨٠]، و﴿هَدَانَا اللهُ﴾ [الأعراف: ٤٣]، و﴿لَهَادِ الَّذِينَ آمَنُوا﴾ [الحج: ٥٤]، مع من أمال.

قرأ أبو جعفر: ﴿إِلَّا أَمَانِي وَإِنْ﴾ [٧٨] بتخفيف الياء، واتفقوا على فتحها،

(١) أي في «يعملون» والباقون بالتاء، ولا يجوز الغيب في «أفطمعون».

(٢) نبي والنبي والنبون.

(٣) وصلاً، فإذا وقف همز، وظاهر العبارة تسهيل الهمزة الأولى بين وبين وهذا ضعيف جداً، والصحيح قياساً ورواية ما عليه الجمهور هو الإدغام، انظر «النشر» (١ / ٣٨٣).

(٤) أي بتسهيل الهمزة الثانية وتحقيق الأولى.

(٥) عن أبي عمرو.

وكذلك تخفيف ﴿أَمَانِيهِمْ﴾ [١١١]، ﴿وَلَا أَمَانِي﴾ [النساء: ١٢٣]، و ﴿أَمْنِيَّتِهِ﴾ [الحج: ٥٢] ﴿وَوَغَرَّتْكُمْ الْأَمَانِي﴾ [الحديد: ١٤]، ويكسر الهاء من ﴿أَمَانِيهِمْ﴾.

قرأ أهل المدينة: ﴿خَطِيئَتُهُ﴾ [٨١] على الجمع.

قرأ ابن كثير، وحمزة، والكسائي، والمفضل:

﴿لَا يَعْبُدُونَ إِلَّا اللَّهَ﴾ [٨٣] بالياء.

قرأ حمزة، والكسائي، وخلف، ويعقوب، والمفضل، وأبان ﴿حَسَنًا﴾

[٨٣]، بفتح الحاء والسين^(١).

روى قتيبة: ﴿وَبِالْوَالِدَيْنِ﴾ [٨٣]، بالإمالة إذا كان خفضاً.

روى القزاز عن عبد الوارث^(٢): ﴿ثُمَّ تَوَلَّيْتُمْ إِلَّا قَلِيلٌ مِّنْكُمْ وَأَنْتُمْ مُعْرِضُونَ﴾

[٨٣] بالرفع ونصب الباقون رأس أربع وثمانين آية^(٣).

قرأ أهل الكوفة: ﴿تَظَاهَرُونَ﴾ [٨٥]، بتخفيف الظاء، وكذلك في المتحرم^(٤).

قرأ حمزة ﴿أَسْرَى﴾ [٨٥] بفتح الهمزة وسكون السين من غير ألف بعدها،

وأمال أبو عمرو وحمزة والكسائي وخلف، والداجوني عن ابن ذكوان.

قرأ أهل المدينة، وعاصم غير أبان، ويعقوب، والكسائي:

﴿تَفَادُوهُمْ﴾ [٨٥]، بألف مع ضم التاء^(٥).

روى قتيبة، والشموني من طريق النقاش: ﴿الْكِتَابِ﴾ [٨٥]، وما جاء منه

بالإمالة في الخفض.

وأمال الشموني من طريق النقاش: ﴿بِالْعِبَادِ﴾، ﴿الْعِبَادِ﴾ في محل الخفض

(١) والباقون بضم الحاء وسكون السين.

(٢) عن أبي عمرو.

(٣) هي رأس ٨٢ عند غير الكوفي لأنهم لا يعدون «الم» ويعدها الكوفي وعد شامي «ولهم عذاب اليم» وترك «مصلحون» هذا هو الخلاف من أول البقرة إلى هذه الفاصلة.

(٤) سورة التحريم: ٤

(٥) وقرأ الباقون «تفادوهم» بفتح التاء وسكون الفاء دون ألف.

و ﴿سَامِرًا﴾ [المؤمنون: ٦٧]، و ﴿بَادِي﴾ [هود: ٢٧]، و ﴿هُنَالِكَ﴾، حيث وقع، و ﴿رَبَّانِينَ﴾ [آل عمران: ٧٩]، وافقه حماد عن الأعشى في ﴿هُنَالِكَ﴾.

روى قتيبة: ﴿الْقِيَامَةَ﴾ بالإمالة حيث وقع.

روى أبان^(١) وجبلة عن المفضل^(٢) من غير طريق المَلَطِيِّ، وعبد الوارث^(٣): ﴿تُرْدُونَ﴾ [٨٥] بالتاء.

قرأ ابن كثير، ونافع، وأبو بكر والمفضل، وخلف، ويعقوب ﴿يَعْمَلُونَ أَوْلَئِكَ﴾ [٨٥، ٨٦]، بالياء.

قرأ ابن كثير: ﴿الْقُدْسِ﴾ بسكون الدال حيث وقع.

قرأ ابن كثير، وأهل البصرة: ﴿أَنْ يُنْزَلَ﴾ [٩٠] وما جاء منه بالتخفيف^(٤) إذا كان فعلاً مستقبلاً في أوله تاء، أو نون، أو ياء إلا أن ابن كثير تفرد بالتخفيف في الأنعام في قوله: ﴿قَادِرٌ عَلَى أَنْ يُنْزَلَ آيَةً﴾ [٣٧] وتفرد أهل البصرة في الموضعين اللذين في سبحان، وهما: ﴿وَنُنَزِّلُ مِنَ الْقُرْآنِ﴾ [٨٢] و ﴿حَتَّىٰ تَنْزَلَ عَلَيْنَا﴾ [٩٣] وأما الذي في النحل فخففه ابن كثير، وأبو عمرو ﴿أَعْلَمُ بِمَا يُنْزَلُ﴾ [١٠١] وافقهم حمزة، والكسائي، وخلف، في لقمان [٣٤]، وعسق [٢٨] في ﴿يُنْزَلُ الْغَيْثُ﴾، واتفقوا على التشديد في قوله: ﴿وَمَا نُنْزِلُهُ إِلَّا بِقَدَرٍ﴾ [الحجر: ٢١].

قرأ يعقوب: ﴿بَصِيرٌ بِمَا تَعْمَلُونَ﴾ [٩٦] بالتاء.

قرأ ابن كثير: ﴿جَبْرِئِيلُ﴾ [٩٧] بفتح الجيم وكسر الراء وبعدها ياء ساكنة من غير همز، وقرأ حمزة، والكسائي، وخلف، وأبو بكر إلا يحيى، والمفضل: ﴿جَبْرِئِيلُ﴾ بفتح الجيم والراء بعدها همزة مكسورة بعدها ياء ساكنة مثل:

(١) عن عاصم.

(٢) عن عاصم.

(٣) عن أبي عمرو.

(٤) بتخفيف الزاي مع سكون النون.

﴿جَبْرَعِيل﴾، وقرأ يحيى وابن شاهي^(١) كذلك إلا أنهما حذفوا الياء بعد الهمزة فيصير^(٢) مثل: ﴿جَبْرَعِل﴾، وقرأ أبان: ﴿جَبْرَائِيل﴾ بفتح الجيم، والراء وبألف ومدة، وهمزة وبياء بعدها بوزن جَبْرَاعِيل في الموضوعين من هذه السورة فقط، وبكسر الجيم والراء من غير همز في التحريم، وكذلك جَبَلَةٌ عن المفضل، الباقون بكسر الجيم والراء وبعدها ياء ساكنة من غير همز، وكذلك اختلافهم في التحريم.

قرأ أهل البصرة، وحفص: ﴿مِيكَال﴾ [٩٨] بغير همز ولا ياء، وقرأ أهل المدينة وابن سَنُودٍ وابن الصباح بهمزة مكسورة بعد الألف^(٣) مثل مِيكَاعِلٍ من غير ياء، الباقون بإثبات ياء ساكنة بعد الهمزة^(٤) مثل مِيكَاعِيل.

روى عبد الوارث: ﴿وَرُسُلُهُ﴾، و﴿رُسُلُكَ﴾، بالتخفيف^(٥) إذا كان مضافاً إلى الكاف والهاء، زاد المطوعي عنه ﴿بِالرُّسُلِ﴾، و﴿رُسُلٌ﴾ إذا كان غير مضاف.

قرأ ابن عامر، وحمزة، والكسائي، وخلف: ﴿وَلَكِنَّ الشَّيَاطِينَ﴾ [١٠٢]، ﴿وَلَكِنَّ اللَّهَ قَتَلَهُمْ﴾، ﴿وَلَكِنَّ اللَّهَ رَمَى﴾ [الأنفال: ١٧] تخفيف النون وكسرها ورفع الأسم بعدها في الوصل.

روى قتبية: ﴿الْمَلِكِينَ﴾ [١٠٢] بكسر اللام.

روى الشمونى من طريق النقاش وهبيرة عن حفص من طريق الخزاز: ﴿لَمَنْ اشْتَرَاهُ﴾ [١٠٢] بالإمالة مع من أمال.

وروى السابوري عن النقاش: ﴿الْأَبْرَارِ﴾، و﴿الْأَشْرَارِ﴾، و﴿الْقَرَارِ﴾ بالإمالة مع من أمال.

قرأ ابن عامر إلا الداجوني عن هشام:

﴿مَا نُنْسَخُ﴾ [١٠٦] بضم النون وبكسر السين.

(١) عن حفص وأما يحيى فعن شعبة.

(٢) أي جَبْرَائِل.

(٣) أي «ميكائل».

(٤) أي «ميكائيل».

(٥) أي بسكون السين.

قرأ ابن كثير وأبو عمرو:

﴿نَنْسُهَا﴾ [١٠٦] بفتح النون^(١) والسين وإثبات همزة ساكنة بعد السين.

روى عبد الوارث:

﴿كَمَا سِيلَ مُوسَى﴾ [١٠٨] بكسر السين من غير همز وبياء بعدها.

قرأ ابن عامر: ﴿قَالُوا اتَّخَذَ اللَّهُ﴾ [١١٦] بغير واو^(٢).

وقرأ ابن عامر ﴿فَيَكُونُ﴾ [١١٧] بفتح النون هنا، وقبل الخمسين من آل عمران

[٤٧]، وفي النحل [٤٠]، وفي مريم [٣٥] وفي (يس) [٨٢] وفي المؤمن [٦٨] وافقه

الكسائي في النحل و (يس).

قرأ نافع، ويعقوب ﴿وَلَا تَسْتَلْ﴾ [١١٩] بفتح التاء وسكون اللام.

قرأ ابن عامر إلا النقاش: ﴿إِبْرَاهَامَ﴾ بألف في ثلاثة وثلاثين موضعاً؛ كل ما

في البقرة وهو خمسة عشر موضعاً، وفي سورة النساء: ﴿وَاتَّبَعَ مَلَّةَ إِبْرَاهِيمَ﴾

﴿وَاتَّخَذَ اللَّهُ إِبْرَاهِيمَ﴾ [١٢٥] ﴿وَأَوْحَيْنَا إِلَى إِبْرَاهِيمَ﴾ [١٦٣] وفي الأنعام: ﴿مَلَّةَ

إِبْرَاهِيمَ﴾ [١٦١] وفي التوبة: ﴿وَمَا كَانَ اسْتِغْفَارَ إِبْرَاهِيمَ﴾ و ﴿إِنَّ إِبْرَاهِيمَ﴾ [١١٤]

وفي سورة إبراهيم ﴿وإذ قال إبراهيم﴾ [٣٥] وفي النحل: ﴿إِنَّ إِبْرَاهِيمَ﴾ [١٢٠]

و ﴿أَنْ اتَّبَعَ مَلَّةَ إِبْرَاهِيمَ﴾ [١٢٣] وفي مريم: ﴿فِي الْكِتَابِ إِبْرَاهِيمَ﴾ [٤١] و ﴿يَا

إِبْرَاهِيمُ﴾ [٤٦] ﴿وَمِنْ ذُرِّيَةِ إِبْرَاهِيمَ﴾ [٥٨] وفي العنكبوت: ﴿رُسُلُنَا إِبْرَاهِيمَ﴾ رأس

ثلاثين آية^(٣)، وفي (عسق): ﴿وَمَا وَصَّيْنَا بِهِ إِبْرَاهِيمَ﴾ [١٣] وفي الذاريات:

﴿ضَيْفَ إِبْرَاهِيمَ﴾ [٢٤] وفي النجم: ﴿وإِبْرَاهِيمَ الَّذِي وَفَى﴾ [٣٧] وفي الحديد:

﴿وإِبْرَاهِيمَ وَجَعَلْنَاهُ﴾ [٢٦] وفي الممتحنة: ﴿حَسَنَةً فِي إِبْرَاهِيمَ﴾ [٤].

(١) بفتح النون الأولى والسين مع الهمز الساكن المحقق وقرأ الباقون بضم النون وكسر السين

دون همز.

(٢) أي دون واو العطف وذلك في مصحف الشام.

(٣) على العدد الشامي، أما الكوفي فهو [٣١].

الباقون بالياء مكان الألف فيهن .

قرأ نافع ، وابن عامر ، وأبان : ﴿وَاتَّخَذُوا﴾ [١٢٥] بفتح الخاء .

روى قتيبة : ﴿ءَأَمْتًا﴾ [١٢٦] بالإمالة^(١) هنا ، وفي آل عمران [٩٧] ، وفي القصص [٥٧] والعنكبوت ، والمصايح .

قرأ ابن عامر : ﴿فَأَمْتَةٌ﴾ [١٢٦] بالتخفيف مع سكون الميم .

قرأ ابن كثير ، ويعقوب إلا زيدا عنه ، وشجاع ، والسوسي ، وأوقية ، وبكر عن ابن فرح عن اليزيدي ، والفحام عن سجادة ، وأبي معمر عن عبد الوارث من غير طريق الحلبي عنه : ﴿وَأَرْنَا﴾ [١٢٨] بإسكان الراء حيث وقع ، وروى ابن الفحام عن شجاع ، والعباس ، وأبو زيد من طريق الفحام ، والقطان عن شجاع وأبو خلاد والسوسي من طريق القاضي اختلاس كسرة الراء ، الآخرون بكسر الراء ، وافقهم ابن عامر إلا الداجوني عن هشام ، وأبو بكر^(٢) في سورة المصايح فقط .

قرأ أهل المدينة ، وابن عامر :

﴿وَأَوْصَىٰ بِهَا﴾ [١٣٢] بهمزة مفتوحة بين الواوين مع تخفيف الصاد .

قرأ ابن عامر ، وأهل الكوفة إلا أبا بكر والمفضل ، وأبان ، ورويس من غير طريق القاضي : ﴿أَمْ تَقُولُونَ﴾ [١٤٠] بالتاء .

قرأ أهل العراق^(٣) لا حفصاً والبرجمي^(٤) : ﴿لَرَوْفٌ﴾ بغير واو بعد الهمزة مثل : ﴿فَعَلٌ﴾ في جميع القرآن ، الباقون بواو بعد الهمزة .

(١) وهو على وزن فاعلاً بكسر العين حيث جاء في القرآن بإمالة الهمزة وهو ستة مواضع : البقرة [١٢٦] ، وآل عمران : [٩٧] ، وإبراهيم [٣٥] ، والقصص : [٥٧] ، والعنكبوت : [٦٧] ، والمصايح فصلت : [٤٠] .

(٢) شعبة .

(٣) أهل العراق هم : أبو عمرو ، ويعقوب ، وعاصم ، وحمزة ، والكسائي ، وخلف عن نفسه .

(٤) عن شعبة .

الكفاية الكبرى في القراءات العشر

وروى الحنبليّ عن أبي جعفر تليين الهمزة^(١) وافقه حمزة في الوقف .

قرأ ابن عامر، وحمزة، والكسائيّ، وأبو جعفر، وروح :

﴿تَعْمَلُونَ وَلَئِنْ أَتَيْتَ﴾ [١٤٤، ١٤٥] بالتاء .

قرأ ابن عامر : ﴿مَوْلَاهَا﴾ [١٤٨] بألف بعد اللام وفتحها .

قرأ أبو عمرو : ﴿يَعْمَلُونَ وَمَنْ حَيْثُ﴾ [١٤٩، ١٥٠] بالياء .

روى عبد الوارث من طريق المَطْوَعِيّ : ﴿لَيْلًا﴾ [١٥٠] بغير همز^(٢) .

روى قتيبة ونُصَيْر : ﴿إِنَّا لِلَّهِ﴾ [١٥٦] بالإمالة هنا حسب .

قرأ حمزة، والكسائيّ، وخلف :

﴿يَطْوَعُ﴾ بالياء وتشديد الطاء وسكون العين في الموضعين [١٥٨، ١٨٤] ،

وافقه زيد ورويس والوليد والمعدل عن روح في الأول .

روى النقاش عن الشمونّي :

﴿النَّهَارِ﴾ بالإمالة في موضع الخفض موافقاً لمن أمال .

قرأ حمزة، والكسائيّ، وخلف :

﴿الرَّيْحِ﴾ [١٦٤] بغير ألف هنا، وفي الكهف [٤٥] والجنّات : [٥] .

قرأ نافع، وأبو جعفر إلا الحنبليّ، والشَّطَوِيّ عنه، وابن عامر، ويعقوب :

﴿وَلَوْ تَرَى الَّذِينَ ظَلَمُوا﴾ [١٦٥] بالتاء .

قرأ ابن عامر : ﴿إِذْ يُرَوْنَ﴾ [١٦٥] بضم الياء .

قرأ أبو جعفر، ويعقوب :

﴿إِنَّ الْقُوَّةَ﴾ ، ﴿وَأَنَّ اللَّهَ﴾ [١٦٥] بكسر الهمزة فيهما .

روى قتيبة : ﴿بِخَارِجِينَ﴾ [١٦٧ وفي المائة ٣٧] ، و ﴿بِخَارِجٍ﴾ [الأنعام : ١٢٢]

بالإمالة حيث وقع .

(١) بتسهيلها بين بين وهو حيث وقع .

(٢) بإبدال الهمزة ياء؛ وهو هنا، وفي النساء ١٦٥، والحديد ٢٩ .

قرأ نافع، وأبو عمرو، وحمزة، وخلف، وأبو بكر إلا البرجمي والبزي إلا ابن فرح من غير طريق النهرواني عنه والحمامي عن الزيني، وابن ثوبان عن قنبل: ﴿حُطَوَاتٌ﴾ بسكون الطاء حيث كان.

قرأ أبو جعفر ﴿الْمِيْتَةُ﴾ بالتشديد^(١) هنا [١٧٣] وفي المائة [٣]، وفي النحل [١١٥].

واختلفوا في الضم، والكسر من اللام والتاء والنون والواو والذال ويجمعها حروف (لَتُنُوْد) إذا سكن، وكان بعدها ألفات وصل بيتداً بالضم، فقرأ عاصم وحمزة بكسرهن، وافقهما أبو عمرو إلا في الواو واللام، وافقهما يعقوب إلا في الواو، والباقون بالضم فيهن.

قرأ أبو جعفر: ﴿فَمَنْ اضْطُرَّ﴾ [١٧٣] بكسر الطاء حيث وقع، زاد النهرواني عنه: ﴿إِلَّا مَا اضْطُرَّرْتُمْ إِلَيْهِ﴾ [الأنعام: ١١٩]، بكسر الطاء منه.

قرأ حمزة، وحفص ﴿لَيْسَ الْبِرُّ﴾ [١٧٧] بالنصب.

قرأ نافع وابن عامر: ﴿وَلَكِنَّ الْبِرُّ﴾ [١٧٧] بتخفيف النون، وكسرها في الوصل، ورفع الراء بعدها، وكذلك الحرف الثاني [١٨٩].

روى الوليد^(٢) من طريق ابن الفحام: ﴿وَالصَّابِرُونَ﴾ [١٧٧] بالواو بدل الياء.

روى قتبية ﴿بِإِحْسَانٍ﴾^(٣) بالإمالة إذا كان في أوله باء.

قرأ أهل الكوفة إلا المفضل وحفص، ويعقوب، والحلبي^(٤): ﴿مَوْصٍ﴾ [١٨٢] مشدداً^(٥).

قرأ أهل المدينة، وابن ذكوان: ﴿فِدْيَةٌ﴾ [١٨٤] بغير تنوين ﴿طَعَامٌ﴾ بالخفض.

(١) أي بتشديد كسر الياء وقرأ الباقيون بسكونها.

(٢) عن يعقوب.

(٣) وهو في ثلاثة مواضع البقرة: [١٧٨، ٢٢٩] والتوبة: [١٠٠].

(٤) عن عبد الوارث عن أبي عمرو.

(٥) بتشديد الصاد مع فتح الواو.

قرأ أهل المدينة وابن عامر: ﴿مَسَاكِين﴾ [١٨٤] على الجمع.

قرأ ابن كثير: ﴿الْقُرْآنُ﴾ بغير همز^(١) في المعرفة والنكرة.

قرأ أبو جعفر ﴿العُسْرُ﴾، و ﴿الْيُسْرُ﴾ [١٨٥]، وما جاء منهما بضم السين، إلا النَّهْرَوَانِيَّ وَالسُّلَمِيَّ وابن يزداد سكنوا السين من قوله: ﴿فَالْجَارِيَاتِ يُسْرًا﴾ [الذاريات: ٣].

قرأ أبو بكر^(٢)، وأبو زيد عن أبي عمرو، والفحام عن ابن اليزيدي، وأبو خلاد عنه، وَالْمُطَوِّعِيَّ عن عبد الوارث، وَأَبَانَ^(٣) ويعقوب إلا القاضي عن زيد عنه: ﴿وَلِتُكْمَلُوا الْعِدَّةَ﴾ [١٨٥] بالتشديد^(٤).

روى قتبية: ﴿إِلَى نِسَائِكُمْ﴾ [١٨٧]، و ﴿مِنَ النِّسَاءِ﴾^(٥)، وما جاء منه^(٦) بالإمالة إذا كان خفصاً وأمال أيضاً: ﴿المَسَاجِدِ﴾ [١٨٧] هنا حسب.

قرأ أهل البصرة، وحفص، وأبو زيد عن المفضل من طريق ابن يزداد عنه، وأبو جعفر، وإسماعيل وورش والبرجمي: ﴿البُيُوتِ﴾ بضم الباء حيث وقع، وكذلك ضموا العين، من: ﴿العُيُونِ﴾^(٧)، والشين من: ﴿شِيُوْحًا﴾ [غافر: ٦٧] أهل المدينة^(٨) والبصرة^(٩) وهشام، وحفص وخلف والمفضل من طريق أبي زيد عن ابن يزداد عنه والبرجمي.

قرأ حمزة، وابن فليح، وأبو بكر إلا الشموني والبرجمي: ﴿الغُيُوبِ﴾ بكسر الغين.

(١) أي بالنقل.

(٢) شعبة.

(٣) عن عاصم.

(٤) بتشديد الميم وفتح الكاف.

(٥) أول موضع له (آل عمران) [١٤].

(٦) نحو «نسائهم» وأول مواضعه البقرة: ٢٢٦.

(٧) حيث جاء معرفاً ومنكراً.

(٨) نافع وأبو جعفر.

وَكَسَرَ الْجِيمَ مِنْ ﴿جِيُوبِهِنَّ﴾ [النور: ٣١] ابن كثير - إلا المالكي - وابن ذكوان وحمزة والكسائي ويحيى والأعشى .

قرأ حمزة، والكسائي، وخلف: ﴿وَلَا تَقْتُلُوهُمْ﴾، ﴿حَتَّى يَقْتُلُوَكُمْ فِيهِ فَإِنْ قَتَلْتُمْ فَاقْتُلُوهُمْ﴾ [١٩١] بغير ألف فيهن مع فتح الياء .

روى ورش^(١) والنقاش من طريق الشموني:

﴿فَإِنْ أَحْصَرْتُمْ﴾ [١٩٦] بإلقاء حركة الهمزة على النون وحذف الهمزة .

قرأ ابن كثير وأهل البصرة وأبو جعفر وجبلة عن المفضل:

﴿فَلَا رَفَتْ وَلَا فُسُوقٌ﴾ [١٩٧] بالرفع والتنوين فيهما، زاد أبو جعفر وجبلة

الرفع في ﴿وَلَا جِدَالٌ﴾ [١٩٧] والتنوين .

روى قتيبة: ﴿الْحِسَابِ﴾ [٢٠٢]، وما جاء منه^(٢) بإمالة السين حيث وقع،

وافقه النقاش عن الشموني فيما كان غير مضاف .

قرأ الكسائي: ﴿مَرَضَاتٍ﴾^(٣) و ﴿مَرَضَاتِي﴾ [المتحنة: ١]، بالإمالة ووقف

الكسائي وخلف على ﴿مَرَضَاتٍ﴾ بالهاء هذا قول أبي طاهر ابن أبي هاشم،

وذكر ابن مجاهد أن حمزة وحده يقف بالتاء .

روى الشموني من طريق النقاش ﴿بِالْعِبَادِ﴾، و ﴿الْعِبَادِ﴾ بالإمالة حيث وقع،

إذا كان خفضاً .

قرأ أهل الحجاز^(٤) والكسائي: ﴿فِي السَّلْمِ﴾ [٢٠٨] بفتح السين .

قرأ أبو جعفر: ﴿وَالْمَلَائِكَةَ﴾ [٢١٠] بالخفض .

﴿تُرْجَعُ الْأُمُورُ﴾ [٢١٠] ذُكِرَ^(٥) .

(١) مذهب ورش النقل ووافقه النقاش من طريق الشموني في «فإن أحصرتم» .

(٢) في موضع الخفض وما جاء منه نحو «حسابك - حسابهم» في جميع القرآن .

(٣) البقرة: (٢٠٧، ٢٦٥) والنساء: (١١٤) والتحريم: (١) .

(٤) نافع وأبو جعفر وابن كثير .

(٥) ذكر في أول السورةقرأ يعقوب وابن عامر وحمزة والكسائي وخلف بفتح التاء وكسر الجيم من =

قرأ أبو جعفر: ﴿لِيُحْكَمْ﴾ [٢١٣] بضم الياء وفتح الكاف هنا وفي آل عمران [٢٣]، وفي الموضوعين من سورة النور [٤٨، ٥١].

قرأ نافع: ﴿حَتَّى يَقُولُ﴾ [٢١٤] برفع اللام.

قرأ حمزة، والكسائي: ﴿إِنَّمْ كَثِيرٌ﴾ [٢١٩] بالثاء^(١).

قرأ أبو عمرو: ﴿قُلِ الْعَفْوَ﴾ [٢١٩] برفع الواو.

روى البزري إلا ابن فرح من غير طريق ابن الفحام عنه:

﴿لَأَعْتَبَنَّكُمْ﴾ [٢٢٠] بتلين الهمزة^(٢)، وروى الخزاعي عن ابن فليح، والقطان

عن هبة الله عن أبي ربيعة، وعن زيد^(٣) عن ابن فرح بالوجهين بالهمز، وبالتلين.

روى الحلبي^(٤): ﴿وَالْمَغْفِرَةُ بِإِذْنِهِ﴾ [٢٢١] بالرفع، وكذا يقرأ:

﴿أَنْ تَتِمَّ﴾ [٢٣٣] بتائين ﴿الرِّضَاعَةَ﴾ بالرفع.

قرأ حمزة، والكسائي، والمفضل إلا المَلَطِيّ، وخلف، وأبو بكر إلا

البرجمي: ﴿حَتَّى يَطْهَرْنَ﴾ [٢٢٢] بتشديد الطاء^(٥).

قرأ حمزة، والكسائي، وخلف: ﴿أَنْتَى﴾ بالإمالة.

روى قتيبة: ﴿أَرْحَامَهُنَّ﴾ [٢٢٨] و ﴿الْأَرْحَامَ﴾ وما جاء بالإمالة إذا كان

خفضاً، وكذلك ﴿لِلرِّجَالِ﴾ وما جاء منه في الخفض.

= «ترجع الأمور» في جميع القرآن والباقون بضم التاء وفتح الجيم.

(١) بالثاء المثلثة والباقون بالباء الموحدة.

(٢) بتسهيلها بين بين.

(٣) زيد عن ابن فرح عن البزري.

(٤) عن عبد الوارث عن أبي عمرو.

(٥) والهاء وفتحهما وقرأ الباقر بضم الهاء مخففة وسكون الطاء.

قرأ حمزة، وأبو جعفر، ويعقوب، والمَلَطِيّ عن أبي زيد عن المفضل:
﴿أَنْ يُخَافَا﴾ [٢٢٩] بضم الياء .

روى المفضل: ﴿نَبِيْنَهَا﴾ [٢٣٠] بالنون^(١).

روى أبو الحارث^(٢) إدغام اللام في الذال: ﴿وَمَنْ يَفْعَلْ ذَلِكَ﴾ [٢٣١] هنا،
وفي آل عمران [٢٨] وفي النساء موضعان [٣٠، ١١٤]، وفي الفرقان [٦٨]،
وفي المنافقين [٩].

قرأ ابن كثير، وأهل البصرة، وأبان إلا من طريق بكار عنه، وقتيبة، وابن
يزداد عن أبي زيد عن المفضل: ﴿لَا تُضَارُّ﴾ [٢٣٣] بتشديد الراء ورفعها، وقرأ
بكار عن ابن يزيد العطار^(٣) ﴿لَا تُضَارُّ﴾ براءين الأولى مكسورة والثانية ساكنة،
وقراه أبو جعفر براءٍ واحدة ساكنة مخففة، وقرأ الباقر بتشديد الراء وفتحها.

قرأ ابن كثير: ﴿مَا أَتَيْتُمْ﴾ [٢٣٣] بقصر الهمزة، وكذلك ﴿وَمَا أَتَيْتُمْ مِنْ رَبِّاً﴾
في سورة الروم [٣٩].

قرأ المفضل: ﴿وَالَّذِينَ يَتُوفُونَ﴾ بفتح الياء^(٤) في الموضعين [٢٣٤، ٢٤٠].

قرأ حمزة، والكسائي، وخلف: ﴿تُمَاسُوْهُنَّ﴾ بضم التاء وبألف هنا موضعان
[٢٣٦، ٢٣٧] وفي الأحزاب موضع [آية ٤٩].

قرأ ابن ذكوان، وأبو جعفر، وأهل الكوفة إلا أبا بكر وابن يزيد^(٥) العطار:
﴿قَدْرُهُ﴾ ﴿قَدْرُهُ﴾ بفتح الدال^(٦) في الموضعين [٢٣٦].

روى رويس: ﴿بِيَدِهِ عُقْدَةٌ﴾ [٢٣٧]، و ﴿بِيَدِهِ فَشْرِيْوَا﴾ [٢٤٩]، و ﴿بِيَدِهِ

(١) والباقرن بالياء للغيب .

(٢) عن الكسائي .

(٣) أبان بن يزيد بن أحمد العطار عن عاصم .

(٤) والباقرن بضمهما .

(٥) أبان بن يزيد عن عاصم .

(٦) والباقرن بسكونها .

مَلَكُوتٌ ﴿٨٣﴾ في المؤمنين [٨٨] ويس [٨٣] باختلاس كسرة الهاء^(١) فيهن .

قرأ ابن عامر وأبو عمرو وحمزة وحفص وزيد عن يعقوب :

﴿وَصِيَّةٌ﴾ [٢٤٠] بالنصب .

قرأ ابن عامر، وعاصم، ويعقوب إلا زيداً: ﴿فِيضَعْفُهُ﴾ [٢٤٥] بنصب الفاء، وحذف الألف وشدد العين ابن كثير، وابن عامر، وأبو جعفر، ويعقوب عن زيد، وكذلك اختلافهم في الحديد [١١] .

قرأ حمزة - إلا خلاداً والعبسي عنه - وهشام، والنقاش عن الأخفش، وهبة الله عن أبي ربيعة وابن فرح عن البزري، والخزاعي عن ابن فليح، وابن مجاهد عن قنبل واليزيدي إلا المعدل وأوقية، وابن حبش عن السوسي، وأبو حمدون وابن اليزيدي عنه وأبو العباس عن أبي عمرو ورويس وخلف في اختياره وابن شاهي وعبيد بن الصباح والوليد بن حسان عن يعقوب: ﴿وَيَبْصُطُ﴾ [٢٤٥] بالسين^(٢) وكذلك في الأعراف^(٣)، إلا النقاش عن ابن ذكوان، وابن فليح وقنبلاً إلا ابن مجاهد، والأنطائي، وابن شنبوذ، وابن ثوبان قرؤوا^(٤) هناك في الأعراف بالصاد .

قرأ نافع: ﴿هَلْ عَسَيْتُمْ﴾ [٢٤٦] بكسر السين هنا، وفي القتال [٢٢] .

روى الخزاعي عن ابن فليح، وابن شنبوذ والزيني ونظيف عن قنبل، والعبسي، والشموني إلا النصار عنه: ﴿وَزَادَهُ بَسْطَةً﴾ [٢٤٧] بالصاد .

قرأ أهل الحجاز، وأبو عمرو: ﴿غَرَفَةٌ﴾ [٢٤٩] بفتح الغين^(٥) .

(١) أي دون صلتها بياء، وقرأ الباقون بالصلة .

(٢) والباقون بالصاد .

(٣) «بصطة» آية ٦٩ .

(٤) وقرأ من لم يذكره في يبسط بالصاد في يبسط وبصطة الخلق .

(٥) والباقون بالضم .

قرأ أهل المدينة، وبكار عن أبان، ويعقوب:

﴿دِفَاعُ اللَّهِ﴾ [٢٥١] بألف مع كسر الدال، وكذلك في الحج [٤٠] (١).

قرأ ابن كثير، وأهل البصرة: ﴿لَا يَبِيعَ فِيهِ وَلَا خُلَّةٌ وَلَا شَفَاعَةٌ﴾ [٢٥٤]، و﴿لَا يَبِيعَ فِيهِ وَلَا خَلَالَ﴾ [إبراهيم: ٣١]، و﴿لَا لَغُوفِيهَا وَلَا تَأْتِيمٌ﴾ [الطور: ٢٣] بالنصب (٢) فيهن من غير تنوين.

قرأ أهل المدينة (٣): ﴿أَنَا أَحْيِي﴾ [٢٥٨] بإثبات الألف بعد النون إذا كان بعد ﴿أَنَا﴾ همزة مضمومة أو مفتوحة (٤)، ولم يختلفوا في الوقف أنه بألف.

قرأ ابن كثير، ونافع، وعاصم، وخلف، ويعقوب:

﴿لَبِثْتُ﴾ (٥) [٢٥٩]، و﴿لَبِثْتُمْ﴾ بالإظهار.

قرأ حمزة، والكسائي، وخلف، ويعقوب: ﴿لَمْ يَتَسَنَّهْ وَأَنْظُرْ﴾ [٢٥٩] بحذف الهاء في الوصل ولم يختلفوا في الوقف أنه بالهاء.

قرأ أبو عمرو، والدوري عن حمزة، والكسائي إلا أبا الحارث عنه، والداجوني عن ابن ذكوان، وهبة الله عن الأخفش والشموني عن طريق النقاش عنه: ﴿حَمَارَكُ﴾ [٢٥٩]، و﴿الْحَمَارُ﴾ بالإمالة، وافقهم في الوقف علي بن سلم، والمفضل من طريق المَلَطِيّ، وابن غالب عن الأعشى.

قرأ ابن عامر، وأهل الكوفة إلا من أذكره عنهم: ﴿نُنَشِرُهَا﴾ [٢٥٩] بالزاي.

وزوى أبان من طريق يونس عنه، وابن يزداد عن أبي زيد عن المفضل: ﴿نُنَشِرُهَا﴾ بضم النون وكسر الشين وبراء غير معجمة كالباقين، إلا المفضل من طريق المَلَطِيّ، وابن نفيس وجبلة من طريق ابن يزداد عنه، وبكار عن أبان، فإنهم فتحوا النون ورفعوا الشين وبراء غير معجمة.

(١) والباقون بفتح الدال وسكون الفاء دون ألف.

(٢) وقرأ الباقر بالرفع مع التنوين.

(٣) نافع وأبو جعفر. (٤) نحو «وأنا أول».

(٥) بفتح التاء أو ضمها وكذا (لبثتم) في كل القرآن.

الكفاية الكبرى في القراءات العشر

قرأ أبو جعفر، وحمزة، وخلف، وابن يزداد عن المفضل والمَلَطِيّ عن أبي زيد عنه، ورويس: ﴿فَصْرَهُنَّ﴾ [٢٦٠] بكسر الصاد^(١).

روى أبو بكر وأبان: ﴿جُزْءًا﴾^(٢) بضم الزاي مع الهمزة، وقرأ أبو جعفر بتشديد الزاي وحذف الهمزة.

قرأ ابن كثير، وابن عامر، وأبو جعفر، ويعقوب: ﴿يُضَاعَفُ﴾ [٢٦١] و﴿مُضَعَّفَةٌ﴾ [آل عمران: ١٣٠] بالتشديد^(٣) في جميع القرآن، وافقهم أبو عمرو في الأحزاب [٣٠] ونذكره هنالك.

قرأ حمزة، والكسائي: ﴿قَالَ اعْلَمُ﴾ [٢٥٩] بوصل الهمزة وسكون الميم على الأمر والابتداء على هذه القراءة بكسرة الهمزة^(٤).

قرأ أبو جعفر، والأعشى، وابن فليح:

﴿رِيَاءَ النَّاسِ﴾ [٢٦٤] بتخفيف الهمزة الأولى^(٥) حيث وقع.

قرأ ابن عامر، وعاصم:

﴿بِرَبِّوَةٍ﴾ [٢٦٥] هنا، وفي المؤمنين [٥٠] بفتح الراء فيهما^(٦).

قرأ ابن كثير، ونافع: ﴿أَكْلُهَا﴾، و﴿الْأَكْلُ﴾ بسكون الكاف حيث وقع،

وافقهما أبو عمرو فيما أضيف إلى مؤنث، وهو: ﴿أَكْلُهَا﴾.

روى ابن فليح، والبيزي إلا النقاش: ﴿وَلَا تَيَمَّمُوا﴾ [٢٦٧] بتشديد التاء هنا،

وفي آل عمران: ﴿وَلَا تَفَرَّقُوا﴾ [١٠٣] وفي النساء: ﴿إِنَّ الَّذِينَ تَوَفَّاهُمْ﴾ [٩٧]

وفي المائدة: ﴿وَلَا تَعَاوَنُوا﴾ [٢] وفي الأنعام: ﴿فَتَفَرَّقَ بِكُمْ﴾ [١٥٣]، وفي

الأعراف: ﴿فَإِذَا هِيَ تَلْقَفُ﴾ [١١٧] وفي الأنفال: ﴿وَلَا تَوَلَّوْا عَنْهُ﴾ [٢٠]

وفيها: ﴿وَلَا تَنَازَعُوا﴾ [٤٦] وفي التوبة: ﴿هَلْ تَرَبَّصُونَ﴾ [٥٢] وفي هود: ﴿وَإِنْ

(١) والباقون بضمها.

(٢) هنا آية ٢٦١ وفي الحجر «جزء مقسوم» [٤٤] وفي الزخرف «جزء» [١٥].

(٣) بتشديد العين مع حذف الألف. (٤) والباقون بقطع الهمزة مفتوحة وضم الميم.

(٥) بإبدالها ياء ووقع هنا والنساء ٣٨. (٦) والباقون بضمها.

تولوا فإني ﴿٣﴾ [فإن تولوا فقد] [٥٧] وفيها ﴿لا تكلم نفس﴾ [١٠٥]، وفي الحجر: ﴿ما تنزل الملائكة﴾ [٨] وفي طه: ﴿يمينك تلقف﴾ [٦٩] وفي النور: ﴿إذ تلقونه﴾ [١٥] وفيها ﴿فإن تولوا فإنما عليه﴾ [٥٤] وفي الشعراء: ﴿فإذا هي تلقف﴾ [٤٥] وفيها ﴿على من تنزل﴾ [٢٢١] وفيها ﴿الشياطين تنزل﴾ [٢٢٢]، وفي الأحزاب: ﴿ولا تبرجن﴾ [٣٣] وفيها ﴿أن تبدل بهن﴾ [٥٢] وفي الصافات: ﴿لا تتاصرون﴾ [٢٥] وفي الحجرات: ﴿ولا تنازروا﴾ [١١] وفيها ﴿ولا تجسسوا﴾ [١٢] وفيها ﴿لتعارفوا﴾ [١٣] وفي الممتحنة: ﴿أن تولهم﴾ [٩]، وفي الملك: ﴿تكاد تميز﴾ [٨]، وفي (ن): ﴿لما تخيرون﴾ [٣٨] وفي عبس: ﴿عنه تلهي﴾ [١٠] وفي الليل ﴿ناراً تظلي﴾ [١٤]، وفي القدر: ﴿شهر تنزل﴾ [٣، ٤] فذلك إحدى وثلاثون تاء، وافقهم أبو جعفر في الصافات، وافقهم رويس والوليد في الليل، الباقر بالتخفيف ولا خلاف في الابتداء أنه بتخفيف هذه التاءات.

روى ابن ثوبان والأنطاكي، وابن بكرة^(١):

﴿فطلُّ واللَّهُ بما يعملون بصير﴾ [٢٦٥] بالياء.

قرأ يعقوب: ﴿ومن يؤت الحكمة﴾ [٢٦٩] بكسر التاء ويقف بياء.

قرأ ابن عامر، وحمزة، والكسائي، وخلف: ﴿فنعماً هي﴾ [٢٧١] بفتح النون وكسر العين، وقرأ ابن كثير، وورش، وحفص، ويعقوب، وأبو زيد^(٢) عنه المَلْطِيّ، والأعشى والبرجمي بكسر النون والعين، وقرأ أهل المدينة إلا ورشاً، وأبو عمرو، وأبو بكر إلا الأعشى والبرجمي بكسر النون وسكون العين، كذلك اختلافهم في النساء في ﴿نعماً يعظكم به﴾ [٥٨].

قرأ ابن عامر، وحفص: ﴿ويكفر﴾ [٢٧١] بالياء والرفع، وقرأ أهل المدينة

(١) ثلاثتهم عن قنبل عن ابن كثير.

(٢) أبو زيد سعيد بن أوس عن الفضل عن عاصم.

الكفاية الكبرى في القراءات العشر

وحمزة والكسائي وخلف بالنون والجزم، وقرأ أبان بياء مرفوعة وكسر الفاء ساكنة الراء، وقرأ الآخرون بالنون والرفع.

قرأ ابن عامر، وأبو جعفر، وحمزة وحفص إلا ابن شاهي وهبيرة عنه - وأبو بكر إلا - الأعشى في غير رواية النّقار عنه -: ﴿يَحْسَبُهُمْ﴾ [٢٧٣]، وما جاء منه (١) بفتح السين إذا كان فعلاً مستقبلاً ولا خلاف في كسر السين من الماضي كقوله: ﴿أَفَحَسِبْتُمْ﴾، ﴿أَمْ حَسِبْتُمْ﴾، ونحو ذلك وأمال النقاش (٢) من طريق الفحام عنه والسابوري عن الأعشى: ﴿الْكِتَابِ﴾، ﴿الْحِسَابِ﴾، و﴿بِالْعِبَادِ﴾، و﴿النَّاسِ﴾ في محل الخفض.

قرأ حمزة، وأبو بكر إلا البرجمي عنه، وابن غالب عن الأعشى: ﴿فَأَذْنُوا﴾ [٢٧٩] بفتح الهمزة ومدّها وكسر الذال والباقون بسكون الهمزة وفتح الذال من غير مد، ولين الهمزة أبو جعفر وورش وشجاع واليزيدي وعبد الوارث.

قرأ نافع: ﴿إِلَى مَيْسِرَةَ﴾ [٢٨٠] بضم السين وبتاء مكسورة منونة في الوصل، وروى زيد عن يعقوب بضم السين وكسر الراء وهاء مجرورة وإشباعها من غير تنوين (٣).

قرأ عاصم والمطوعي عن أبي معمر عن عبد الوارث: ﴿وَأَنْ تَصَدَّقُوا﴾ [٢٨٠] بالتخفيف (٤).

قرأ أهل البصرة: ﴿تَرْجِعُونَ فِيهِ﴾ [٢٨١] بفتح التاء وكسر الجيم. قرأ أبو جعفر، وقتيبة: ﴿أَنْ يَمِلَّ هُوَ﴾ [٢٨٢] بسكون الهاء في الوصل، وكلهم وقفوا عليها بالواو غير يعقوب فإنه وقف عليها بزيادة هاء بعد الواو.

(١) نحو (أحسبون - تحسبونهم - يحسبه يحسن - تحسب).

(٢) النقاش عن الشموني عن الأعشى عن شعبة.

(٣) هاء ضمير مذكر، وقرأ الباقون بفتح السين والراء وتاء تأنيث مكسورة منونة وصلًا مبدلة هاء وقفًا.

(٤) أي تخفيف الصاد.

روى المفضل: ﴿لَا يَظْلَمُونَ﴾ [٢٨١] برفع الياء وفتح اللام في الحرف الأول، ﴿وَلَا تَظْلَمُونَ﴾، بفتح التاء وكسر اللام^(١).

قرأ حمزة: ﴿إِنْ تَضَلَّ إِحْدَاهُمَا﴾ [٢٨٢] بكسر الهمزة^(٢)، وأمال ﴿إِحْدَاهُمَا﴾ [٢٨٢] حمزة، والكسائي، وخلف، والفحاح عن شجاع، وابن اليزيدي.

قرأ حمزة، وابن يزداد عن المفضل: ﴿فَتُذَكَّرُ﴾ [٢٨٢] بالتشديد^(٣) وقرأ ابن كثير، وأهل البصرة، وقتيبة بالتخفيف والنصب، وقرأ الباقر بالتشديد والنصب.

قرأ عاصم: ﴿تَجَارَةٌ حَاضِرَةٌ﴾ [٢٨٢] بالنصب^(٤) فيهما.

قرأ أبو جعفر: ﴿وَلَا يُضَارُ كَاتِبٌ﴾ [٢٨٢] بتخفيف الراء وسكونها.

قرأ ابن كثير، وأبو عمرو: ﴿فَرَهُنَّ مَقْبُوضَةً﴾ [٢٨٣] بضم الراء والهاء من غير ألف، وسكن الهاء عبد الوارث^(٥).

قرأ ابن عامر، وعاصم، ويعقوب، وأبو جعفر: ﴿فَيَغْفِرُ لِمَنْ يَشَاءُ وَيُعَذِّبُ مَنْ يَشَاءُ﴾ [٢٨٤] برفع الراء والباء فيهما، وأظهر الباء عند الميم بعد سكونها النقاش عن أبي ربيعة وهبة الله عنه^(٦)، وابن فليح إلا الخزاعي عنه، والحلواني وأحمد بن صالح عن قالون، وورش وزيد عن إسماعيل.

قرأ حمزة، والكسائي، وخلف: ﴿وَكِتَابِهِ﴾ [٢٨٥] بألف على التوحيد^(٧) وأماله قتيبة.

قرأ يعقوب: ﴿لَا يُفَرِّقُ بَيْنَ﴾ [٢٨٥] بالياء^(٨).

(١) والباقر بفتح التاء وكسر اللام في الأول وضم التاء وفتح اللام في الثاني مبني للمفعول.

(٢) أي همزة (أن).

(٣) بتشديد الكاف ويلزمه فتح الذال.

(٤) والباقر بالرفع.

(٥) وقرأ الباقر بكسر الراء وفتح الهاء وألف بعدها.

(٦) هبة الله بن جعفر عن أبي ربيعة عن البيزي.

(٧) وقرأ الباقر بالجمع بضم الكاف والتاء دون ألف. (٨) وقرأ الباقر بالنون.

ذكر الياءات المفتوحة^(١) والمحدوفة^(٢)

ياءات الإضافة:

فتح أهل الحجاز، وأبو عمرو: ﴿إِنِّي أَعْلَمُ﴾ موضعان [٣٠، ٣٣].

قرأ حمزة، وحفص إلا ابن شاهي وعبيد عن أبان:

﴿عَهْدِي الظَّالِمِينَ﴾ [١٢٤] بإسكان الياء.

قرأ المفضل: ﴿نِعْمَتِي الَّتِي﴾ [٤٠، ٤٧، ١٢٢] بإسكان الياء في الثلاثة.

وفتح أهل المدينة، وهشام، وحفص: ﴿بَيْتِي لِلطَّائِفِينَ﴾ [١٢٥].

وفتح ابن كثير: ﴿فَاذْكُرُونِي أَذْكَرُكُمْ﴾ [١٥٢].

وفتح ورش: ﴿بِي لَعَلَّهُمْ﴾ [١٨٦].

وفتح أهل المدينة، وأبو عمرو: ﴿فَإِنَّهُ مِنِّي إِلَّا﴾ [٢٤٩].

وسكن حمزة إلا العجلي: ﴿رَبِّي الَّذِي يُحْيِي﴾ [٢٥٨].

الياءات المحدوفة:

وقرأ يعقوب: ﴿فَاتَّقُونَ﴾ [٤١]، ﴿فَارْهَبُونَ﴾ [٤٠]، ﴿وَلَا تَكْفُرُونَ﴾ [١٥٢]

بياء في الحاليين.

(١) أي ياء الإضافة، وهي ضمير المتكلم المفرد المتصل آخر الاسم أو الفعل أو الحرف، وتكون مجرورة المحل مع الاسم ومنصوبته مع الفعل ومع أي منهما مع الحرف تبعاً لعمله وليست من أصل الكلمة.

والخلاف فيها دائر بين الفتح والإسكان وهي مرسومة في الخط.

(٢) أي ياء الزوائد وهي ياء غير مرسومة في خط المصحف تلحق آخر الاسم أو الفعل وتكون من أصل الكلمة أو زائدة عليها، والخلاف فيها دائر بين الإثبات والحذف.

قرأ أبو عمرو، وأبو جعفر، وإسماعيل وورش: ﴿إِذَا دَعَانِ﴾ [١٨٦] بياء في الوصل فقط.

قرأ أبو عمرو، وأبو جعفر، إلا ابن يزداد عنه وإسماعيل وورش، وابن شنبوذ وابن ثوبان وابن بقره والأنطاكى عن قبل: ﴿الدَّاعِ﴾ [١٨٦] بياء في الوصل فقط.

وقرأهما يعقوب بياء في الحالين.

وقرأ أهل البصرة، وأبو جعفر، وإسماعيل وابن شنبوذ وابن بقره وابن ثوبان عن قبل: ﴿وَأَتَقُونِ﴾ [١٩٧] بياء في الوصل ووقف يعقوب بياء، واتفقوا على إثباتها في الحالين في قوله: ﴿وَأَحْشَوْنِي﴾ [١٥٠] في هذه السورة.

* * *

سورة آل عمران

قرأ أبو جعفر، والبرجمي، والأعشى، والمَلطي عن جبلة، وابن يزداد عن أبي زيد عن المفضل: ﴿الم﴾ [١] بسكون الميم وقطع الهمزة من اسم الله تعالى إلا أن أبا جعفر بتقطيع الحروف على أصله.

قرأ أبو عمرو، وحمزة، والكسائي، وخلف، وورش، وابن ذكوان: ﴿التوراة﴾ بالإمالة حيث كان.

وروى بكر عن ابن فرح عن اليزيدي، والقطان عنه: ﴿بصوركُم﴾ [٦] بسكون الراء. ﴿الأرحام﴾ [٦] ذكر^(١).

قرأ أبو جعفر، وورش، والأعشى، وأبو عمرو إذا ترك الهمزة: ﴿كداب﴾ [١١] بغير همز، وكذلك: ﴿الداب﴾^(٢).

وروى وورش، والنهرواني، والحنبلي، وابن يزداد عن أبي جعفر، والنقاش والشموني: ﴿يؤيد﴾ [١٣] بتخفيف الهمزة^(٣).

قرأ حمزة، والكسائي، وخلف: ﴿سيغلبون ويحشرون﴾ [١٢] بالياء فيهما.

قرأ أهل المدينة، ويعقوب، وابن شاهي، وأبان: ﴿تروئهم﴾ [١٣] بالتاء.

قرأ ابن عامر، وأهل الكوفة، وروح:

﴿أؤنبئكم﴾ [١٥]، و ﴿أنزل﴾ [ص: ٨] و ﴿ألقي﴾ [القمر: ٢٥] بهمزتين

محققتين إلا أن الحلواني عن هشام فصل بينهما بألف، الباقون بتحقيق الأول

(١) يمالته قتيبة عن الكسائي.

(٢) المراد حيث وقع نحو [دأبا].

(٣) بإبدال الهمزة واواً مفتوحة.

وتليين الثانية^(١)، وفصل بينهما بألف أبو جعفر، وقالون، والمسيبي، والسوسنجردي عن زيد عن إسماعيل، وابن سعدان والقاضي عن ابن اليزيدي، وأبو حمدون وأوقية والدينوري عن السوسي، والفحام عن شجاع عن أبي عمر.

روى أبو بكر والمفضل: ﴿وَرُضْوَانٌ﴾^(٢)، و ﴿رُضْوَانَةٌ﴾^(٣) بضم الراء حيث وقع، إلا أن يحيى والعلمي عنه، وأبان كسروا الراء، في موضع واحد قوله تعالى: ﴿مَنْ اتَّبَعَ رِضْوَانَهُ﴾.

وكسَرَ النهرواني عن يحيى ﴿وَكَرَهُوا رِضْوَانَهُ﴾ في القتال [٢٨] وكذلك رواه ابن يزداد والمطوعي عن المفضل.

قرأ الكسائي: ﴿أَنَّ الدِّينَ﴾ بفتح الهمزة^(٤).

قرأ حمزة، ونصير: ﴿وَيُقَاتِلُونَ الَّذِينَ﴾ [٢١] بألف مع ضم الياء وكسر التاء^(٥).

قرأ أهل المدينة، والكوفة إلا أبا بكر والمفضل: ﴿الْحَيِّ مِنَ الْمَيِّتِ﴾،

و ﴿الْمَيِّتَ مِنَ الْحَيِّ﴾^(٦) [٢٧] و ﴿لِبَلَدٍ مَيِّتٍ﴾^(٧)، و ﴿إِلَى بَلَدٍ مَيِّتٍ﴾^(٨)،

بالتشديد^(٩) فيهن؛ وافقهم يعقوب في:

﴿الْحَيِّ مِنَ الْمَيِّتِ﴾، و ﴿الْمَيِّتَ مِنَ الْحَيِّ﴾ فقط.

(١) بتسهيلها كالواو.

(٢) في جميع القرآن.

(٣) المائة ١٦ ومحمد ٢٨.

(٤) والباقون بكسر الهمزة.

(٥) والباقون بفتح الياء وضم التاء من غير ألف.

(٦) آل عمران: ٢٧، ويونس: ٣١ والروم ١٩، والأنعام: ٩٥.

(٧) الأعراف: ٥٧.

(٨) فاطر: ٩.

(٩) بكسر الياء مع تشديدها وقراءة الضمد بسكون الياء.

قرأ يعقوب، والمفضل: ﴿تَقِيَّةٌ﴾ [٢٨] بفتح التاء وكسر القاف وبعدها ياء مشددة من غير ألف^(١)، وأماله حمزة، والكسائي، وخلف.

وتفرد القزاز عن عبد الوارث^(٢) بسكون الراء من:

﴿وَيَحْذَرُكُمْ اللَّهُ نَفْسَهُ﴾ [٢٨] وروى هبة الله عن الأخصس:

﴿وَأَلَّ عِمْرَانَ﴾ بإمالة الراء فيهما^(٣) [٣٣، ٣٥].

قرأ ابن عامر، وأبو بكر والمفضل وأبان ويعقوب:

﴿وَضَعْتُ﴾ [٣٦] بسكون العين وضم التاء.

قرأ أهل الكوفة غير أبان: ﴿وَكَفَّلَهَا﴾ [٣٧] مشدداً.

قرأ أهل الكوفة غير أبي بكر وأبان: ﴿زَكَرِيَّا﴾ بالقصر^(٤)، ونصب ﴿زَكَرِيَّا﴾

بعد ﴿وَكَفَّلَهَا﴾ أبو بكر^(٥).

وروى النقاش عن الشموني: ﴿هُنَالِكَ﴾ [٣٨] بالإمالة حيث كان^(٦).

قرأ حمزة، والكسائي، وخلف: ﴿فَنَادَاهُ﴾ [٣٩] بألف ممال على التذكير.

روى ابن ذكوان وقتيبة:

﴿فِي الْمِحْرَابِ﴾ [٣٩] بالإمالة إذا كان في موضع الخفض^(٧).

(١) وقرأ الباقر بضم التاء وفتح القاف وبعدها ألف وتاء التأنيث «تقاة».

(٢) عن أبي عمرو.

(٣) وسقط موضع التحريم فلم يذكره المصنف.

(٤) أي دون همز بعد الألف.

(٥) وقرأ حجازي وبصري وابن عامر «زكرياء» بالهمز مرفوعاً وافقهم أبان عن عاصم.

وزكريا بالهمز لهم وشعبة وحركة الهمزة تبعاً للموضع وقد ذكرناها في هامش «الغاية» لابن مهران.

(٦) وهو في ثمانية مواضع آل عمران (٣٨)، والأعراف (١١٩)، ويونس (٣٠)، والكهف (٤٤)

والفرقان (١٣) والأحزاب (١١) وغافر (٧٨، ٨٥).

(٧) وهو في آل عمران (٣٩) ومريم: (١١).

قرأ ابن عامر، وحمزة: ﴿إِنَّ اللَّهَ يُشْرِكُ﴾ [٣٩] بكسر الهمزة، وقرأ حمزة، والكسائي: ﴿يُشْرِكُ بِيْحَى﴾ [٣٩]، و﴿يُشْرِكُ بِكَلِمَةٍ﴾ [٤٥]، و﴿وَيُشْرِكُ الْمُؤْمِنِينَ﴾ في الإسراء [٩] والكهف [٢] بالتخفيف^(١) فيهن، وتفرد حمزة بالتخفيف في: ﴿يُشْرَهُمْ رَبَّهُمْ﴾ في التوبة [٢١]، والحجر: ﴿إِنَّا نَبْشُرُكَ﴾ [٥٣] وفي مريم: ﴿إِنَّا نَبْشُرُكَ﴾ و﴿لَتَبْشُرْ بِهِ﴾ [٩٧] وأما الذي في عسق^(٢) فخففه ابن كثير، وأبو عمرو، وحمزة، والكسائي.

روى الشموني من طريق النقاش: ﴿بِقَنْطَارٍ﴾ [٧٥]، و﴿وَالْإِبْكَارِ﴾ [٤١]، و﴿بِدِينَارٍ﴾ [٧٥] بالإمالة فيهن مع من أمال، وأمّال أبو حمدون، وابن اليزيدي إلا الفحام عنه، وابن سعدان والقاضي عن السوسي، والمطوعي عن أبي عمرو من طريق أبي معمر عن عبد الوارث عنه: ﴿النَّصَارَى الْمَسِيحُ﴾، ﴿نَرَى اللَّهَ﴾ ونحوه في الوصل.

قرأ أهل المدينة^(٣)، وعاصم، ويعقوب: ﴿وَيُعَلِّمُهُ الْكِتَابَ﴾ [٤٨] بالياء^(٤).

قرأ أهل المدينة: ﴿إِنِّي أَخْلُقُ﴾ [٤٩] بكسر الهمزة^(٥).

قرأ ابن يزداد عن أبي جعفر: ﴿كَهَيْةَ﴾ [٤٩] بالياء من غير همز، وروى الشطوي، والسلمي عنه بتشديد الياء من غير همز الحنبلي بأدنى مد مع الهمزة، الآخرون بالهمز من غير مد.

قرأ أبو جعفر: ﴿الطَّائِرَاتِ﴾ [٤٩] بألف مع الهمز هنا، وفي المائدة [١١٠] وترك الهمزة الحنبلي عنه.

(١) بتخفيف الشين مضمومة مع فتح الياء وسكون الباء، وقرأ الباقون بضم الياء وفتح الموحدة وكسر الشين مشددة.

(٢) الشورى ﴿يُشِرُ اللَّهُ بِهِ عِبَادَهُ﴾ [٢٣].

(٣) نافع وأبو جعفر.

(٤) والباقون بالنون.

(٥) أي همزة أني.

قرأ أهل المدينة ويعقوب: ﴿طَائِرًا﴾ [٤٩] بألف مع الهمز هنا، وفي المائة وترك الهمز الحنبلي عن أبي جعفر.

قرأ الكسائي إلا أبا الحارث، والداجوني عن ابن ذكوان: ﴿أَنْصَارِي إِلَى اللَّهِ﴾ [٥٢] بالإمالة هنا، وفي الصف [١٤].

وروى قتيبة: ﴿الشَّاهِدِينَ﴾ [٥٣] بالإمالة إذا كان فيه ألف ولام، وكان خفضاً أو نصباً.

روى حفص، ورويس: ﴿فِيُوَفِّيهِمْ﴾ [٥٧] بالياء^(١).

قرأ أهل المدينة، وأبو عمرو، وزيد عن يعقوب: ﴿هَأَنْتُمْ﴾ [٦٦] بتخفيف الهمز^(٢) وترك المد النهرواني وأبو حمدون، وابن الزبيدي من طريق القاضي عنه عن أبي عمرو؛ الباقون بتخفيف الهمز وكلُّهم أثبت الألف قبل الهمزة إلا ابن مجاهد وابن الصَّبَّاح وابن بقرة عن قنبل، والنَّهرواني عن ورش، والقطان^(٣) عن قالون، والوليد عن يعقوب فإنهم حذفوه.

قرأ ابن كثير: ﴿ءَأَنْ يُؤْتَى﴾ [٧٣] بمد الهمزة على الاستفهام^(٤).

قرأ حمزة، وأبو عمرو، والمفضل وأبان وأبو بكر إلا البرُّجمي، والداجوني عن هشام، والنهرواني والسلمي عن أبي جعفر: ﴿يُؤَدَّة﴾، و ﴿لَا يُؤَدَّة﴾ [٧٥]، و ﴿نَوْتَه﴾^(٥)، و ﴿نَوَلَه﴾^(٦)، و ﴿وَنَصَلَه﴾^(٦) بسكون الهاء فيهن؛ وقرأ قالون والمسيبي وبقية أصحاب أبي جعفر، ويعقوب إلا زياداً باختلاس كسر الهاء، والباقون وأبو خلاد عن الزبيدي بإشباع كسر الهاء، وأجمعوا على سكون الهاء في الوقف إلا من كان من أصله الإشارة.

(١) والباقون بالنون.

(٢) بتسهيلها بين بين.

(٣) لم يذكره في طرق «الكفاية».

(٤) بتحقيق الهمزة الأولى وتسهيل الثانية بين بين دون إدخال.

(٥) آل عمران: ١٤٥، والشورى: ٢٠.

(٦) النساء: ١١٥.

روى الشمونيّ إلا الفحام عن النقاش عنه: ﴿رَبَّانِينَ﴾ [٧٩] بالإمالة.
قرأ ابن عامر، وأهل الكوفة إلا العطار: ﴿تَعَلَّمُونَ الْكِتَابَ﴾ [٧٩] بضم التاء
وفتح العين وتشديد اللام وكسرها، وقرأ الباقون، وأبان عن عاصم: ﴿تَعَلَّمُونَ﴾
بفتح التاء وإسكان العين وتخفيف اللام.

قرأ حمزة، وابن عامر، ويعقوب، وخلف، وعبد الوارث، وعاصم إلا
الأعشى والبرجمي: ﴿وَلَا يَأْمُرُكُمْ﴾ [٨٠] بالنصب^(١).

قرأ حمزة: ﴿لَمَاءَ آتَيْتُكُمْ﴾ [٨١] بكسر اللام قرأ أهل المدينة:

﴿آءَاتَيْنَاكُمْ﴾ [٨١] بألف ونون على الجمع^(٢).

قرأ أهل البصرة، وحفص: ﴿يَبْعُونَ﴾ [٨٣] بالياء^(٣).

قرأ يعقوب، وحفص: ﴿يُرْجَعُونَ﴾ [٨٣] بالياء، وفتح الياء وكسر الجيم
يعقوب على أصله.

روى أبو زيد عن أبي عمرو: ﴿لَنْ تُقْبَلَ تَوْبَتُهُمْ﴾ [٩٠] بسكون التاء^(٤).

روى النهرواني عن أبي جعفر: ﴿مِلُّ الْأَرْضِ﴾ [٩١] بإلقاء حركة الهمزة^(٥)
على اللام، وحذف الهمزة.

روى ابن الشارب عن الزيني ونظيف وابن بقرة: ﴿مِلُّ الْأَرْضِ﴾ [٩١] بإلقاء
حركة الهمزة^(٦) على اللام كورش، الباقون بالهمز.

روى قتيبة: ﴿ءَامِنًا﴾ [٩٧] بالإمالة وقد ذكر.

(١) والباقون بضم الراء وكل على أصله من إسكانها وإتمام الضمة واختلاسها.

(٢) وقرأ الباقون بقاء متكلم مضمومة دون ألف قبل الكاف.

(٣) والباقون بقاء خطاب.

(٤) التاء الثانية من «توبتهم» على وجه التخفيف لأجل توالي الحركات.

(٥) النقل في «ملء».

(٦) النقل في «الأرض» لقوله كورش وسبق أن ذكر اختلافهم في «ملء» وكان الأفضل أن يقول
«الأرض ذهباً» حتى لا يلتبس المقصود.

قرأ أبو جعفر، وأهل الكوفة إلا أبا بكر والطار، وابن يزداد عن جبلة عن
المفضل عنه: ﴿حَجَّ الْبَيْتِ﴾ [٩٧] بكسر الحاء^(١).

قرأ الكسائي والعبسي: ﴿حَقَّ تَقَاتِهِ﴾ [١٠٢] بالإمالة.
﴿وَلَا تَفَرَّقُوا﴾ [١٠٣] ذُكِرَ^(٢).

روى نصير، والدوري عن الكسائي:

﴿وَيُسَارِعُونَ﴾ [١١٤] بالإمالة حيث كان^(٣).

قرأ أهل الكوفة غير أبي بكر والمفضل وأبان، وابن سعدان وابن اليزيدي
والسوسي إلا ابن حبش عنه، وبكر والنهرواني عن ابن فرح عن اليزيدي،
والفحام عن أبي أيوب عنه، وعبد الوارث:

﴿وَمَا يَفْعَلُوا مِنْ خَيْرٍ فَلَنْ يُكْفَرُوهُ﴾ [١١٥] بالياء فيهما^(٤).

قرأ ابن عامر، وأبو جعفر، وأهل الكوفة إلا أبا زيد عن المفضل: ﴿لَا يَضْرِكُمْ
كَيْدُهُمْ﴾ [١٢٠] بضم الضاد وتشديد الراء ورفعها. قرأ أبو زيد عن المفضل
بنصب الراء، وقرأ الباقون ﴿يَضْرِكُمْ﴾ بكسر الضاد وسكون الراء وتخفيفها.

قرأ ابن عامر، وعبد الوارث إلا المطوعي عنه: ﴿مُنزَلِينَ﴾ [١٢٤] بالتشديد^(٥).

قرأ ابن كثير، وأبو عمرو، وعاصم، ويعقوب إلا زيدا عنه:

﴿مُسَوِّمِينَ﴾ [١٢٥] بكسر الواو.

﴿مُضَاعَفَةً﴾ [١٣٠] ذُكِرَ.

(١) والباقون بفتحها.

(٢) انظر آخر سورة البقرة عند قوله «ولا تيمموا».

(٣) نحو «وسارعوا- نسارع».

(٤) والباقون بالتاء فيهما.

(٥) بتشديد الزاي وفتح النون قبلها، وقرأ الباقون بسكون النون وتخفيف الزاي.

قرأ أهل المدينة، وابن عامر: ﴿سَارِعُوا﴾ [١٣٣] بغير واو^(١).

قرأ أهل الكوفة غير حفص، والمفضل، وأبان:

﴿قُرْحٌ﴾ [١٤٠]، و﴿الْقُرْحُ﴾ [١٧٢] بضم القاف.

روى قتيبة: ﴿الشَّاكِرِينَ﴾ [١٤٤] بالإمالة إذا كان بآلف ولام، وكان خفضاً أو نصباً.

روى القزاز^(٢): ﴿وَيَعْلَمُ الصَّابِرِينَ﴾ [١٤٢] برفع الميم، روى المطوعي عن أبي

معمر كسر الميم

قرأ حجازي، وعاصم، ويعقوب: ﴿يُرِدُّ ثَوَابَ الدُّنْيَا﴾ [١٤٥] بالإظهار في

الموضعين.

قرأ ابن كثير: ﴿وَكَاثِنٌ﴾^(٣) بآلف بعد الكاف وبعده همزة مكسورة، وقرأ أبو

جعفر كذلك إلا أنه خفف الهمزة، ووقف أهل البصرة على الياء، ووقف الباقر على النون.

قرأ ابن كثير، ونافع، وبصري، وأبان والمفضل إلا ابن يزداد عن أبي زيد عنه:

﴿قَتَلَ مَعَهُ﴾ [١٤٦] بضم القاف وكسر التاء من غير ألف^(٤).

قرأ ابن عامر، وأبو جعفر، والكسائي، ويعقوب:

﴿الرَّعْبُ﴾ و﴿رُعْبًا﴾ بضم العين حيث كان.

قرأ حمزة، والكسائي، وخلف: ﴿تَغْشَى﴾ [١٥٤] بالتاء والإمالة.

قرأ أهل البصرة: ﴿كَلَّهُ لِلَّهِ﴾ [١٥٤] بالرفع.

قرأ ابن كثير، وحمزة، والكسائي، وخلف، وعبد الوارث:

﴿بِمَا يَعْمَلُونَ بَصِيرٌ﴾ [١٥٦] بالياء.

(١) الواو قبل السين وأثبتها الباقر.

(٢) عمران بن موسى القزاز عن عبد الوارث عن أبي عمرو.

(٣) في جميع مواضعه. (٤) والباقر بفتح القاف والتاء وألف بينهما.

قرأ نافع، وحمزة والكسائي، وخلف: ﴿مِتْمٌ﴾ و ﴿مِتْنًا﴾ بكسر الميم^(١) في جميع القرآن.

وافقهم حفص إلا في الموضوعين من هذه السورة [١٥٧، ١٥٨] فقط.

قرأ حفص: ﴿يَجْمَعُونَ﴾ [١٥٧] بالياء.

قرأ ابن كثير، وأبو عمرو، وعاصم إلا العطار والمفضل إلا أبا زيد من طريق الأهوازي عنه وزيد عن يعقوب: ﴿أَنْ يَغْلَ﴾ [١٦١] بفتح الياء وضم الغين^(٢).

روى الداجوني عن هشام: ﴿لَوْ أَطَاعُونَا مَا قُتِلُوا﴾ [١٦٨] مشدداً^(٣).

قرأ هشام، وبكار عن أبان: ﴿وَلَا تَحْسَبَنَّ الَّذِينَ﴾ [١٦٩] بالياء^(٤).

قرأ ابن عامر: ﴿الَّذِينَ قُتِلُوا﴾ [١٦٩] مشدداً.

روى بكار عن أبان: ﴿الَّذِينَ يَقَاتِلُونَ﴾ [١٦٩] بياء مضمومة وبألف مكسورة

التاء وبنون مفتوحة بعد واو ساكنة.

قرأ الكسائي: ﴿وَإِنَّ اللَّهَ لَا يُضِيعُ﴾ [١٧١] بكسر الهمزة.

قرأ نافع: ﴿وَلَا يُحْزِنُكَ﴾ [١٧٦] بضم الياء وكسر الزاء حيث وقع إلا قوله

تعالى: ﴿لَا يَحْزَنُهُمُ الْفَرْعُ﴾ [الأنبياء: ١٠٣] فإنه كالجماعة، وتفرد أبو جعفر

بضم الياء وكسر الزاي فيه فقط.

قرأ حمزة، والكسائي، وخلف، ويعقوب، ويونس عن أبان: ﴿حَتَّى يُمَيِّزَ﴾

[١٧٩] و ﴿لِيُمَيِّزَ اللَّهُ﴾ في الأنفال [٣٧] بضم الياء والتشديد فيهما^(٥).

قرأ حمزة: ﴿وَلَا تَحْسَبَنَّ الَّذِينَ كَفَرُوا﴾ [١٧٨]، و ﴿وَلَا تَحْسَبَنَّ الَّذِينَ

يَخْلُونَ﴾ [١٨٠] بالتاء فيهما.

(١) وكذا (مت). (٢) والباقون بضم الياء وفتح الغين.

(٣) أي بتشديد التاء.

(٤) والباقون بالتاء وكل على أصله في السين.

(٥) بضم الياء الأولى وفتح الميم وكسر الياء الثانية مشددة، والباقون بفتح الياء الأولى وكسر الميم

وسكون الياء الثانية.

روى ابن سعدان عن اليزيدي ، والقاضي عن ابن اليزيدي عنه ، والسوسي من طريق القاضي عنه عن اليزيدي : ﴿يَنْصُرُكُمْ مِنْ بَعْدِهِ﴾ [١٦٠] بسكون الراء .

قرأ ابن كثير ، وأهل البصرة ، والعبسي : ﴿بِمَا يَعْمَلُونَ خَيْرٍ﴾ [١٨٠] بالياء .
قرأ حمزة : ﴿سَيَكْتَبُ مَا قَالُوا﴾ [١٨١] بياء مضمومة وفتح التاء ، ﴿وَقَتْلَهُمْ﴾ [١٨١] برفع اللام ﴿وَيَقُولُ ذُوقُوا﴾ [١٨١] بالياء^(١) .

قرأ ابن عامر : ﴿وَبِالزُّبْرِ﴾ [١٨٤] بزيادة باء ، وروى الداجوني عن هشام : ﴿وَبِالْكِتَابِ﴾ [١٨٤] بزيادة باء .

قرأ ابن كثير ، وأبو عمرو ، وأبو بكر ، والمفضل ، عن زيد ، عن يعقوب ﴿لَيْسِنَّهُ لِلنَّاسِ وَلَا يَكْتُمُونَهُ﴾ [١٨٧] بالياء .

قرأ أهل الكوفة ، ويعقوب : ﴿لَا تَحْسَبَنَّ الَّذِينَ يَفْرَحُونَ﴾ [١٨٨] بالتاء .
قرأ ابن كثير ، وأبو عمرو : ﴿فَلَا يَحْسِبْنَهُمْ﴾ [١٨٨] بالياء وضم الباء ، وسكن الوليد عن يعقوب النون .

قرأ حمزة ، والكسائي ، وخلف : ﴿وَقَتْلُوا وَقَاتَلُوا﴾ [١٩٥] بضم القاف وكسر التاء يبدؤون بالمفعولين ، وشدّد التاء من ﴿وَقَتْلُوا﴾ ابن كثير ، وابن عامر .

روى رويس : ﴿لَا يَغْرَنُكَ﴾ [١٩٦] ، و ﴿لَا يَحِطْمَنَّكُمْ﴾ [النمل : ١٨] ، ﴿وَلَا يَسْتَخَفِّنُكَ﴾ [الروم : ٦٠] ﴿فَأِمَّا نَذْهَبَنَّ بِكَ﴾ [الزخرف : ٤١] ﴿أَوْ نُزِينُكَ﴾ [الزخرف : ٤٢] بتخفيف النون وسكونها فيهن ، وتفرد زيد عن يعقوب بنون خفيفة في قوله ﴿لَا قَتْلَنَّكَ﴾ في [المائدة : ٢٧] الآخرون بنون شديدة .

ووقف رويس على قوله :

﴿نَذْهَبَنَّ﴾ بألف ، ووقف الباقر بنون ساكنة خفيفة .

(١) والباقر «سكتب» بنون مفتوحة وضم التاء ، «وقتلهم» بالنصب ، (ونقول) بالنون .

قرأ أبو جعفر:

﴿لَكِنَّ الَّذِينَ اتَّقَوْا﴾ [١٩٨] بتشديد النون وفتحها هنا، وفي [الزمر: ٢٠].

قرأ أبو عمرو، وحمزة إلا خلافاً والضبيّ وعليّ بن سلّم عنه، والداجونيّ عن ابن ذكوان، وخلف في اختياره، والشمونيّ، من طريق النقاش: ﴿الْأَبْرَارِ﴾ و﴿الْأَشْرَارِ﴾، و﴿الْقَرَارِ﴾، بالإمالة فيهن في الخفض، وافقهم عليّ بن سلّم، وابن غالب عن الأعشى، والسوسيّ من طريق الدينوريّ في الوقف فقط، الباقيون، والفتح عن النقاش عن الشمونيّ بالفتح.

قرأ ابن عامر، وأهل المدينة، وحفص، والأعشى، والبرجميّ:

﴿وَجْهِيَ لِلَّهِ﴾ [٢٠] بفتح الياء، وكذلك في الأنعام [٧٩].

قرأ أهل المدينة، وأبو عمرو: ﴿مَنِّي إِنَّكَ﴾ [٣٥]، و﴿اجْعَلْ لِي آيَةً﴾ [٤١]

بفتح الياء فيهما.

قرأ أهل المدينة: ﴿وَإِنِّي أَعِيدُهَا﴾ [٣٦]، و﴿مَنْ أَنْصَارِي إِلَى اللَّهِ﴾ [٥٢]

بفتح الياء فيهما.

قرأ أهل الحجاز، وأبو عمرو: ﴿إِنِّي أَخْلُقُ﴾ [٤٩] بفتح الياء.

قرأ أهل المدينة، والبصرة وابن شنبوذ وابن بكرة وابن ثوبان، ﴿وَمَنْ اتَّبَعَنِي﴾

[٢٠] بياء في الوصل فقط. ووقف يعقوب وابن شنبوذ وابن بكرة وابن ثوبان

بياء.

قرأ أهل البصرة وإسماعيل، وأبو جعفر: ﴿وَخَافُونَ﴾ [١٧٥] بياء في الوصل

فقط، ووقف يعقوب وابن شنبوذ وابن بكرة والأنطاكّي عن قبل بياء في الحالين.

قرأ يعقوب ﴿وَأَطِيعُونَ﴾ [٥٠] بياء في الحالين، وحذفها الآخرون.



سورة النساء

قرأ أهل الكوفة، وأبو زيد عن أبي عمرو، وعبد الوارث إلا القزاز: ﴿تَسَاءَلُونَ بِهِ﴾ [١] مخفف.

قرأ حمزة، وعبد الوارث: ﴿وَالأَرْحَامُ﴾ [١] بالخفض.

قرأ أبو جعفر، وأبو زيد عن المفضل: ﴿فَوَاحِدَةٌ﴾ [٣] بالرفع.

قرأ نافع، وابن عامر، والسلمي عن أبي جعفر: ﴿قِيمًا﴾ [٥] بغير ألف.

قرأ حمزة في رواية خلف وأبي حمدون وابن سعدان والعجلي وابن سلم النخعي عنه، وابن فرح عن الدوري عنه: ﴿ضِعَاقًا﴾ [٩] بالإمالة ﴿خَافُوا﴾ [٩] ذكر.

قرأ ابن عامر، وأبو بكر والمفضل إلا الملقطي عنه وأبان من طريق بكار عنه: ﴿وَسَيُصَلُّونَ﴾ [١٠] بضم الياء.

قرأ أهل المدينة: ﴿وَأِنْ كَانَتْ وَاحِدَةٌ﴾ بالرفع.

قرأ حمزة، والكسائي: ﴿فَلَأَمَّهُ السُّدُسُ﴾ [١١] في الموضعين^(١) ﴿فِي إِمَّهَا رَسُولًا﴾ [القصص: ٥٩]، و ﴿فِي إِمَّ الْكِتَابِ﴾ [الزخرف: ٤] بكسر الهمزة فيهن، والابتداء بضم الهمزة كالجماعة لإقوله ﴿فَلَأَمَّهُ﴾ فإنه بكسر الهمزة في الحاليين.

قرأ ابن كثير، وابن عامر، وأبو بكر والمفضل وأبان من طريق بكار عنه: ﴿يُوصَى بِهَا﴾ [١١] بفتح الصاد في الأول^(٢).

قرأ ابن كثير، وابن عامر، وعاصم إلا الأعشى والبرجمي: ﴿يُوصَى﴾ [١٢] الثاني بفتح الصاد الباقيون بكسرها.

(١) «فَلَأَمَّهُ الثَلثُ، فَلَأَمَّهُ السُّدُسُ».

(٢) «وَالْبَاقُونَ بِكَسْرِ الصَّادِ».

الكفاية الكبرى في القراءات العشر

قرأ ابن كثير: ﴿وَالَّذَانِ يَأْتِيَانَهَا﴾ [١٦]، وفي الحجر: ﴿تُبَشِّرُونَ﴾ [٥٤]، وفي طه، والحج: ﴿هَآذَانٌ﴾^(١)، وفي القصص: ﴿هَاتَيْنِ﴾ [٢٧]، وفيها ﴿فَذَانِكَ﴾ [٣٢] المصاييح: ﴿الذِينَ﴾ [٢٩]، بتشديد النون فيهن، وافقه أبو عمرو، ورويس في: ﴿فَذَانِكَ﴾ فقط.

قرأ ابن عامر، وأهل المدينة: ﴿نُدْخَلُهُ جَنَّاتٍ﴾ [١٣]، و ﴿وَنُدْخَلُهُ نَارًا﴾ [١٤] بالنون فيهما، وكذلك في الفتح: ﴿نُدْخَلُهُ﴾، و ﴿نُعَذِّبُهُ﴾ [١٧] وفي التغابن: ﴿نُكْفَرُ عَنْهُ﴾ و ﴿وَنُدْخَلُهُ﴾ [٩]، وفي آخر الطلاق: ﴿نُدْخَلُهُ جَنَّاتٍ﴾ [١١].

قرأ حمزة، والكسائي، وخلف: ﴿كُرْهًا﴾ بضم الكاف هنا [١٩] وفي التوبة [٥٣]. قرأ ابن كثير، وأبو بكر وأبان: ﴿مُبِينَةً﴾ [١٩] بفتح الياء حيث وقع.

قرأ حمزة، والكسائي، وخلف، وأبان وحفص، وأبو جعفر: ﴿وَأَحِلَّ لَكُمْ﴾ [٢٤] بضم الهمزة وكسر الحاء^(٢).

قرأ أهل الكوفة إلا حفصاً: ﴿فَإِذَا أَحْصَنَ﴾ [٢٥] بفتح الهمزة^(٣).

قرأ الكسائي: ﴿الْمُحْصَنَاتُ﴾، ﴿مُحْصَنَاتُ﴾ [٢٥] بكسر الصاد حيث وقع، إلا قوله تعالى: ﴿وَالْمُحْصَنَاتُ مِنَ النِّسَاءِ﴾ [٢٤] فإنه بالفتح فقط.

قرأ أهل الكوفة: ﴿تَجَارَةً﴾ [٢٩] بالنصب^(٤).

روى المفضل: ﴿يُكْفَرُ عَنْكُمْ﴾ و ﴿وَيُدْخِلِكُمْ﴾ [٣١] بالياء فيهما^(٥).

قرأ أهل المدينة وأبان: ﴿مَدْخَلًا﴾ [٣١] بفتح الميم، وكذلك في الحج [٥٩] قرأ ابن كثير، وحفص، وورش، والأعشى، ويعقوب، والبرجمي، والمَلْطِي عن

(١) الحج ١٩، وطه: ٦٣ .

(٢) وقرأ الباقر بفتحهما .

(٣) وفتح الصاد، والباقر بضم الهمزة وكسر الصاد .

(٤) والباقر بالرفع .

(٥) والباقر بالنون .

أبي زيد عن المفضل: ﴿فَنَعَمًا﴾ [٥٨] بكسر النون والعين. قرأ ابن عامر، وحمزة، والكسائي، وخلف ﴿نَعَمًا﴾ بفتح النون وكسر العين^(١).

قرأ ابن كثير، والكسائي، وخلف: ﴿وَسَلُّوا لِلَّهِ﴾ [٣٢] بغير همز^(٢) وفتح السين إذا كان أمراً موجهاً به وكان قبله واو أو فاء في الواحد من التثنية والجمع، وافقهم أبان في الواحد دون الجمع كقوله: ﴿فَسَلِّ الَّذِينَ﴾، ﴿وَسَلِّ مَنْ أَرْسَلْنَا﴾، ونحو ذلك.

قرأ أهل الكوفة: ﴿عَقَدَتْ أَيْمَانَكُمْ﴾ [٣٣] بغير ألف^(٣).

روى المفضل: ﴿وَالْجَارِ الْجَنْبِ﴾ [٣٦] بفتح الجيم وسكون النون، وأمال ﴿الْجَارِ﴾ الكسائي إلا أبا الحارث، والشموني من طريق النقاش، والحلبي وبكر عن ابن فرح عن اليزيدي، والنهرواني والفحام وبكران وابن سعدان عنه، وافقهم علي الوقف علي بن سلم^(٤)، وابن غالب عن الأعشى، وأبو أيوب^(٥).

قرأ أبو جعفر: ﴿بِمَا حَفِظَ اللَّهُ﴾ [٣٤] بنصب الهاء^(٦).

قرأ حمزة، والكسائي، وخلف، وعبد الوارث إلا القزاز ويموت بن المزرع عنه: ﴿بِالْبَخْلِ﴾ [٣٧] بفتح الباء والخاء، وكذلك جبلة والمَلَطِي عن المفضل هنا وفي الحديد [٢٤].

قرأ أهل الحجاز: ﴿حَسَنَةً﴾ [٤٠] بالرفع.

قرأ حمزة، والكسائي، وخلف: ﴿لَوْ تَسَوَّى بِهِمْ﴾ [٤٢] بفتح التاء وتخفيف

(١) والباقون بكسر النون وسكون العين.

(٢) أي بالنقل.

(٣) والباقون «عاقدت».

(٤) عن سليم عن حمزة.

(٥) عن اليزيدي عن أبي عمرو.

(٦) والباقون بالرفع.

السين، وقرأ أهل المدينة، وابن عامر، وعبد الوارث، والمَلَطِيّ عن أبي زيد عن
المفضل: ﴿تَسْوِيٌّ﴾ بفتح التاء وتشديد السين، الباقون بضم التاء وتخفيف
السين.

قرأ حمزة، والكسائي، وخلف، والمفضل: ﴿أَوْ لَمَسْتُمْ﴾ [٤٣] بغير ألف
هنا، وفي المائدة [٦].

قرأ أهل البصرة وعاصم وحمزة والأخفش ﴿فَتِيلاً انظُرُ﴾ [٤٩، ٥٠] بكسر
التنوين، وكذلك كل تنوين سكن وأتى بعده همزة وصل تبتدأ بالضم إلا ابن
شيبوذ ضم ﴿فَتِيلاً انظُرُ﴾ هنا، وفي سبحان: ﴿مَسْحُورًا انظُرُ﴾ [٤٧، ٤٨] في
الموضعين^(١)، وفي الفرقان أيضاً ﴿مَسْحُورًا انظُرُ﴾ [٨، ٩] كالجماعة عن قبل.
قرأ ابن عامر: ﴿إِلَّا قَلِيلاً﴾ [٦٦] بالنصب^(٢).

قرأ أبو جعفر، والشموني عن الأعشى: ﴿لَيْبِطِينَ﴾ [٧٢] بغير همز^(٣).

قرأ ابن كثير، وحفص، والمفضل، والمطوعي عن أبي معمر عن عبد الوارث،
ورويس وزيد عن يعقوب، والبرجمي: ﴿كَأَن لَّمْ تَكُن بَيْنَكُمْ﴾ [٧٣] بالتاء.

قرأ أبو عمرو، والكسائي، والحلواني عن هشام، وحمزة في رواية
الدوري والعنسي والعجلي والضبي وعلي بن سلم: ﴿أَوْ يَغْلِبُ فَسَوْفَ﴾
[٧٤] بإدغام الباء في الفاء وكذلك في الرعد [٥]، والإسراء [٦٣]، وطه
[٩٧]، والحجرات [١١].

قرأ ابن كثير وحمزة والكسائي وخلف وأبو جعفر والحلواني عن هشام: ﴿وَلَا
يُظَلِّمُونَ فَتِيلاً﴾ [٧٧] بالياء بعد السبعين.

روي عن أبي عمرو والكسائي، والقاضي عن رويس أنهم وقفوا على:

(١) آية (١٧، ١٨)، [٤٧، ٤٨].

(٢) والباقون بالرفع.

(٣) بإبدال الهمزة ياء مفتوحة.

﴿فَمَا﴾^(١) [٧٨] بألف، وابتدؤوا ﴿لِهَؤُلَاءِ الْقَوْمِ﴾؛ الآخرون يقفون على اللام.
 قرأ أبو عمرو، وحمزة: ﴿بَيْتٍ طَائِفَةٌ﴾ [٨١] بسكون التاء وإدغامها في الطاء.
 قرأ يعقوب، والمفضل إلا الملطّي عن جبلة: ﴿حَصِرَتْ صُدُورُهُمْ﴾ [٩٠]
 يجعلانه اسماً منوناً منصوباً ويقفان عليه بالهاء، الآخرون ﴿حَصِرَتْ﴾ بتاء ساكنة
 في الحالين.

روى أبان: ﴿وَيُلْقُوا إِلَيْكُمُ السَّلْمَ﴾ [٩١] بفتح السين ساكنة اللام.
 قرأ ابن عامر وحمزة وخلف وأهل المدينة، والمفضل إلا الملطّي^(٢) عن جبلة
 وعبيد^(٣) عن أبان: ﴿لَمَنْ أَلْقَى إِلَيْكُمُ السَّلْمَ﴾ [٩٤] بفتح السين من غير ألف.
 وروى الملطّي عن جبلة، وبكار^(٤) عن أبان: ﴿السَّلْمَ﴾ بكسر السين وإسكان
 اللام من غير ألف، الآخرون: ﴿السَّلْمَ﴾ بألف مع فتح السين.
 روى النهرواني والجنبي عن أبي جعفر:
 ﴿لَسْتُ مُؤْمِنًا﴾ [٩٤] بفتح الميم الثانية.

(١) هنا [٧٨]، ﴿مال هذا الكتاب﴾ بالكهف [٤٩]، «مال هذا الرسول» بالفرقان [٧]، «فمال
 الذين» بالمعارج [٣٦] وذكره للقاضي أبي العلاء عن رويس انفرده في «الكفاية» فلم يذكره في
 «إرشاده» وقال ابن الجزري: كتبت لام الجر فيها مفصولة مما بعدها، فيحتمل الوقف عليها كما
 كتبت لجميع القراء اتباعاً للرسم حيث لم يأت فيها نص وهو الأظهر قياساً ويحتمل ألا يوقف
 عليها من أجل كونها لام جر ولام الجر لا تقطع مما بعدها وأما الوقف على (ما) فيجوز بلا نظر
 للانفصال لفظاً وحكماً ورسمًا انظر «النشر» (٢ / ١٤٦) ومعلوم أن الوقف على أي من «ما» أو
 اللام اضطراري أو اختياري ولا يكون اختياراً لعدم إفادة المعنى انظر «الرعاية» و«التبصر» لمكي
 صدرتا عن الدار.

(٢) أحمد بن عبد الله الملطّي عن ابن شنبوذ عن ابن النسري عن ابن شبة عن جبلة بن مالك والمفضل.
 (٣) عبيد بن عقيل الهلالي عن أبان.
 (٤) سبق أن ذكر عبيد عن أبان مستثنى في التقييد السابق وذكر هنا بكار عن أبان بكسر السين وسكون
 اللام من غير ألف وفي نسخة ذكر عبيد بدلاً من بكار، وكلاهما عن أبان.

الكفاية الكبرى في القراءات العشر

قرأ حمزة، والكسائي، وخلف: ﴿فَتَشَبَّتُوا﴾ [٩٤] بالثاء من الثبات هنا في الموضوعين، وفي الحجرات [٦]. وقرأ ابن عامر، وأهل المدينة، والكسائي، وخلف والمطلبي عن الفضل: ﴿غَيْرَ أُولِي الضَّرَرِ﴾ [٩٥] بنصب الراء^(١).

قرأ أبو عمرو وحمزة وخلف وقتيبة:

﴿فَسَوْفَ يُؤْتِيهِ أَجْرًا﴾ [١١٤] بالياء رأس مائة وأربع عشرة آية.

قرأ ابن كثير وأبو عمرو وأبو جعفر، وأبو بكر وأبان والمفضل عن عاصم، ويعقوب غير رويس عنه: ﴿يُدْخَلُونَ﴾ [١٢٤] بضم الياء وفتح الخاء هنا، وفي مريم [٦٠]، وفي سورة المؤمن [٤٠] وافقهم أبو حمدون عن يحيى عن أبي بكر من طريق النهرواني عنه إلا في المؤمن فقط، وافقهم رويس وزيد إلا في هذه السورة فقط، زاد أبو عمرو ضم الياء وفتح الخاء في فاطر.

قرأ أهل الكوفة: ﴿يَصْلِحًا﴾ [١٢٨] بضم الياء وسكون الصاد وتخفيفها وكسر اللام من غير ألف قبلها^(٢).

قرأ ابن عامر، وحمزة: ﴿وَإِنْ تَلَوَّا﴾ [١٣٥] بواو واحدة ساكنة بعد اللام المضمومة^(٣).

قرأ ابن كثير، وابن عامر، وأبو عمرو، وأبان: ﴿وَالْكِتَابِ الَّذِي نَزَّلَ﴾ [١٣٦] بضم النون والهمزة وكسر الزاي فيهما^(٤).

قرأ عاصم، ويعقوب: ﴿وَقَدْ نَزَّلَ﴾ [١٤٠] بفتح النون والزاي^(٥).

قرأ حمزة، والكسائي، وخلف، وحفص، إلا ابن شاهي، والمفضل ويحيى: ﴿فِي الدَّرَكِ الْأَسْفَلِ﴾ [١٤٥] بسكون الراء^(٦).

روى قتيبة: ﴿شَاكِرًا﴾ [١٤٧] بإمالة الشين هنا، وفي النحل [١٢١]، والإنسان [٣].

(١) والباقون بالرفع في (غير).

(٢) والباقون «يصلحاً» بفتح الياء والصاد وتشديدها وألف بعدها وفتح اللام.

(٣) والباقون بسكون اللام وبعدها واو أو الواو الأولى مضمومة والثانية ساكنة.

(٤) والباقون بكسر الزاي وضم أول الفعل. (٥) والباقون بضم النون وكسر الزاي.

(٦) والباقون بالفتح.

روى حفص: ﴿سَوْفَ يُؤْتِيهِمْ أَجْرَهُمُ﴾ بالياء^(١).
 قرأ أهل المدينة إلا ورشاً: ﴿لَا تَعْدُوا﴾ [١٥٤] بسكون العين وتشديد
 الدال، ورواه ورش ﴿تَعْدُوا﴾ بفتح العين وتشديد الدال؛ الآخرون
 بسكون وتخفيف الدال.

روى البرجمي، والشحام^(٢): ﴿بَلْ رَفَعَهُ اللَّهُ﴾ [١٥٨]، ﴿بَلْ رَبُّكُمْ﴾، ﴿قُلْ
 رَبِّ﴾ بإظهار اللام عند الراء من: ﴿بَلْ﴾ و﴿قُلْ﴾ حيث كان.
 قرأ حمزة، وخلف، وقتيبة: ﴿سَيُؤْتِيهِمْ﴾ [١٦٢] بالياء.
 قرأ حمزة، وخلف: ﴿زُبُورًا﴾ [١٦٣] والإسراء [٥٥] و﴿الزُّبُورِ﴾ الأنبياء
 [١٠٥] بضم الزاي حيث وقع.

قرأ المفضل: ﴿فَسَنَحْشُرُهُمْ إِلَيْهِ﴾ [١٧٢] بالنون.
 ووقف يعقوب، والمالكي وابن بكرة وابن ثوبان عن قنبل: ﴿يُؤْتِ اللَّهُ﴾
 [١٤٦] بالياء، الآخرون ﴿يُؤْتِ﴾ بغير ياء وليس هو موضع وقف.

سور المائدة

قرأ ابن عامر، وأبو جعفر إلا السلمي عنه، وإسماعيل والمسيبي وأبو بكر
 وأبان، والمفضل إلا ابن يزداد عن أبي زيد عنه: ﴿شَتَّانُ﴾ [٢، ٨] بسكون النون
 الأولى في الموضعين؛ وكذلك عبد الوارث إلا القزاز عنه؛ الآخرون بفتح النون.
 قرأ ابن كثير، وأبو عمرو: ﴿إِنْ صَدَّوْكُمْ﴾ [٢] بكسرة الهمزة.
 قرأ أبو جعفر: ﴿الْمِيَّةُ﴾ [٣] بالتشديد.
 روى الحنبلي عن أبي جعفر: ﴿وَالْمُنْخَنَقَةَ﴾ [٣] بإخفاء النون، وأظهر الباقون

(١) والباقون بالنون.

(٢) الحسن بن عمران الشام عن قالون عن نافع.

عن أبي جعفر كالآخرين .

روى عبد الوارث: ﴿وَمَا أَكَلَ السَّعُّ﴾ [٣] بإسكان الباء^(١).

قرأ نافع، وابن عامر، والكسائي، ويعقوب، وحفص والمفضل إلا المَلَطِيَّ والأعشى إلا النقار عنه: ﴿وَأَرْجُلُكُمْ﴾ [٦] بالنصب^(٢)

قرأ حمزة، والكسائي، وجبلة والمَلَطِيَّ عن المفضل:

﴿قَسِيَّةٌ﴾ [١٣] بغير ألف مشددة الياء^(٣).

روى أبان ويحيى وحماد: ﴿رِضْوَانَهُ﴾ [١٦] بكسر الراء في جميع القرآن،

وافقه المفضل بن محمد هنا حسب .

قرأ الكسائي إلا أبا الحارث وقتيبة، والشموني من طريق النقاش إلا الفحام

عنه، والنهرواني عن ابن فرح عن اليزيدي:

﴿جَبَّارِينَ﴾ [٢٢] بالإمالة هنا، وفي الشعراء [١٣٠].

روى الشموني إلا النقار عنه: ﴿لَئِن بَسَطْتَ إِلَيَّ يَدَكَ﴾، ﴿مَا أَنَا بِبَاسِطٍ﴾ [٢٨]

﴿مَبْسُوطَاتٍ﴾ [٦٤] ﴿مِنْ أَوْسَطٍ﴾ [٨٩] بالصاد فيهن .

قرأ أبو جعفر: ﴿مِنْ أَجْلِ ذَلِكَ﴾ [٣٢] بكسر النون وحذف الهمزة في الوصل

ويبتدئ بكسر الهمزة^(٤).

روى زيد عن يعقوب: ﴿لَأَقْتُلَنَّكَ﴾ [٢٧] بنون خفيفة^(٥).

قرأ أبو عمرو: ﴿رُسُلُنَا﴾ [٣٢]، و﴿رُسُلُكُمْ﴾، و﴿رُسُلُهُمْ﴾ بسكون السين

فيهن، زاد عبد الوارث سكون السين إذا كان مضافاً إلى الهاء أو الكاف كقوله

تعالى: ﴿رُسُلُهُ﴾ و﴿رُسُلِكَ﴾، زاد أبو معمر: ﴿الرُّسُلُ﴾ و﴿رُسُلٌ﴾ حيث كان،

(١) والباقون بضمها .

(٢) والباقون بكسر اللام .

(٣) والباقون «قاسية» بالالف والتخفيف .

(٤) والباقون بسكون النون وقطع الهمزة مفتوحة .

(٥) ساكنة، والباقون بفتحها مشددة .

إذا لم يكن بعد اللام حرف .

روى قتيبة: ﴿بَخَارِجِينَ﴾ [٣٧] بالإمالة .

قرأ ابن كثير، وأهل البصرة، وأبو جعفر، والكسائي: ﴿السَّحْتُ﴾ [٤٢] بضم الحاء^(١) .

قرأ الكسائي: ﴿وَالْعَيْنُ﴾، ﴿وَالْأَنْفُ﴾، ﴿وَالْأُذُنُ﴾، ﴿وَالسِّنُّ﴾ [٤٥] بالرفع فيهن^(٢) .

قرأ نافع: ﴿الْأُذُنُ﴾، و ﴿أُذُنِيَّةٌ﴾ بسكون الذال حيث وقع .

قرأ نافع، وعاصم، وحمزة، وخلف ويعقوب: ﴿وَالْجُرُوحُ﴾ [٤٥] بالنصب^(٣) .

قرأ أبو عمرو، والكسائي إلا أبا الحارث، والداجونى عن ابن ذكوان، والدوري عن سليم من طريق ابن فرح: ﴿ءَأَثَارِهِمْ﴾ بالإمالة حيث وقع .

روى ابن اليزيدي من طريق القاضي، وابن سعدان عن اليزيدي:

﴿فَمَنْ اضْطُرَّ﴾ [٣] بضم النون والطاء وحروف (لتنود) مع من ضم ذلك .

روى ابن اليزيدي من طريق القاضي: ﴿يَأَقُومُ ادْخُلُوا﴾ [٢١]، ﴿يَأَقُومُ ادْكُرُوا﴾ [٢٠]، ﴿وَيَأَقُومُ مَالِي﴾ حيث كان بضم الميم إذا أتى بعد الميم همزة وصل تبدأ بالضم فقط .

روى ابن سعدان عن اليزيدي: ﴿سُبُلُ السَّلَامِ﴾ [١٦] ساكنة الباء .

روى ابن اليزيدي: ﴿يَاوَيْلَتِي﴾ ﴿يَاأَسْفَى﴾، و ﴿يَا حَسْرَتِي﴾ بالإمالة فيهن مع من أمال .

قرأ حمزة: ﴿وَلِيَحْكُمَ أَهْلُ﴾ [٤٧] بكسر اللام ونصب الميم^(٤) .

(١) والباقون بسكونها .

(٢) والباقون بالنصب .

(٣) والباقون بالرفع . (٤) والباقون بسكون اللام والميم .

قرأ ابن عامر، وأبان: ﴿تَبْغُونُ﴾ [٥٠] بالتاء.

قرأ أهل الحجاز، وابن عامر: ﴿يَقُولُ الَّذِينَ ءَامَنُوا﴾ [٥٣] بغير واو^(١).

قرأ أهل البصرة إلا زيّداً، وابن شاهي إلا ابن نفيس عنه:

﴿وَيَقُولُ﴾ بنصب اللام^(٢).

قرأ أهل المدينة، وابن عامر: ﴿مَنْ يَرْتَدِدْ﴾ [٥٤] بدالين الأولى مكسورة

والثانية ساكنة على الإظهار^(٣).

قرأ أهل البصرة إلا عبد الوارث من طريق القزاز عنه، والكسائي، والسابوري

عن الأعشى: ﴿وَالْكَفَّارَ أَوْلِيَاءَ﴾ [٥٧] بالخفض؛ وأمال عمرو إلا عبد الوارث

من غير طريق القزاز عنه والكسائي إلا أبا الحارث وافقهم السوسي في الوصل

دون الوقف، وقرأ الأعشى من طريق السابوري بالإمالة في الحالين مع من أمال.

قرأ حمزة: ﴿وَعَبْدٌ﴾ [٦٠] بضم الباء وكسر التاء من ﴿الطَّاغُوتِ﴾^(٤) [٦٠].

قرأ أهل المدينة، وابن عامر، وعاصم إلا حفصاً، ويعقوب: ﴿رِسَالَاتِهِ﴾ [٦٧]

على الجمع بألف مع كسر التاء.

روى عبد الوارث: ﴿وَالصَّابِئُونَ﴾ [٦٩] وبابه^(٥) بتلين الهمز حيث كان.

قرأ أهل العراق^(٦) إلا عاصماً غير المفضل من طريق ابن يزداد، والمّلطي عن

أبي زيد عنه، وعبد الوارث إلا القزاز عنه:

﴿أَلَا تَكُونُ فِتْنَةً﴾ [٧١] برفع النون^(٧)، واتفقوا على رفع: ﴿فِتْنَةٌ﴾.

(١) أي بغير العاطفة والباقون بالواو للعطف. (٢) والباقون بالرفع.

(٣) والباقون بدال واحدة مفتوحة مشددة. (٤) والباقون بفتح الباء والتاء.

(٥) أي بياء مضمومة مع الرفع، وقرأ في البقرة بكسر الياء وبعدها الياء الساكنة، أما نافع وأبو جعفر

فهما بحذف الهمزة وبضم الباء في الرفع (الصابون)، ويبقى كسرهما في موضع النصب وأتى في

البقرة [٦٢، والحج ١٧] وأتى موضع الرفع هنا.

(٦) أهل العراق هم: أبو عمرو، ويعقوب، وعاصم، وحمزة، والكسائي، وخلف في اختياره.

(٧) والباقون بالنصب.

قرأ أهل الكوفة إلا حفصاً والمفضل: ﴿عَقَدْتُمْ﴾ [٨٩] بالتخفيف ورواه ابن ذكوان ﴿عَاقَدْتُمْ﴾ بألف مع التخفيف، وقرأ الباقر بغير ألف مع التشديد. قرأ أهل الكوفة إلا المفضل عنه، ويعقوب: ﴿فَجَزَاءٌ مِّثْلُ﴾ [٩٥] بالتنوين ورفع اللام^(١).

قرأ أهل المدينة، وابن عامر: ﴿أَوْ كَفَّارَةٌ﴾ [٩٥] بغير تنوين، ﴿طَعَامٌ﴾ [٩٥] بالخفض، وانفقوا على: ﴿مَسَاكِينٌ﴾ [٩٥] أنه بالجمع. قرأ ابن عامر: ﴿قِيمًا لِلنَّاسِ﴾ [٩٧] بغير ألف. روى زيد عن يعقوب: ﴿وَلَا نَكْتُمُ شَهَادَةً﴾ [١٠٦] بالنصب والتنوين، ﴿ءَ اللّٰهُ﴾ بالمد على الاستفهام.

قرأ أبان والأعشى عن أبي بكر، وحفص وابن يزداد عن جبلة عن المفضل: ﴿مَنْ الَّذِينَ اسْتَحَقَّ﴾ [١٠٧] بفتح التاء والحاء، والابتداء على هذه القراءة بكسر الهمزة، الآخرون والنقار عن الأعشى بضم التاء وكسر الخاء، ويبتدؤون بضم الهمزة.

قرأ حمزة وعاصم إلا حفصاً، والمفضل عنه وابن غالب وحماد، والنقاش عن الأعشى وخلف ويعقوب: ﴿الأُولَئِينَ﴾ [١٠٧] بتشديد الواو وكسر اللام وفتح النون على الجمع؛ ورواه الحلبي عن عبد الوارث بسكون الواو وفتح اللام من غير ألف مع التخفيف، وقرأ الباقر: ﴿الأُولِيَانِ﴾ بسكون الواو وفتح اللام وبألف بعد الياء وكسر النون.

قرأ حمزة والكسائي، وخلف: ﴿سَاحِرٌ﴾ [١١٠] بألف هنا، وفي أول يونس [٢] وفي هود [٧] وفي الصف [٦]، وافقه ابن كثير، وعاصم إلا ابن يزداد عن جبلة، والمَلْطِيُّ عن المفضل في يونس فقط.

روى قتيبة: ﴿الْحَوَارِيِّينَ﴾ [١١١]، ﴿لِلْحَوَارِيِّينَ﴾ بالإمالة فيهما، وفي الصف [١٤]، عن ابن ذكوان في الصف فقط.

(١) والباقر دون تنوين مع كسر اللام على الإضافة.

قرأ الكسائي، والأعشى، وأبان: ﴿هَلْ تَسْتَطِيعُ﴾ [١١٢] بالتاء ﴿رَبِّكَ﴾ بالنصب إلا أن الكسائي يُدغم اللام في التاء، وقرأ الآخرون والنقار عن الأعشى بالياء ورفع الباء.

قرأ أهل المدينة، وابن عامر، وعاصم: ﴿مُنْزَلَهَا﴾ [١١٥] بالتشديد.

قرأ نافع ﴿يَوْمَ يَنْفَعُ﴾ [١١٩] بنصب الميم.

فتح أهل المدينة، وأبو عمرو وحفص: ﴿يَدِي إِلَيْكَ﴾ [٢٨].

وفتح أهل الحجاز وأبو عمرو: ﴿إِنِّي أَخَافُ﴾ [٢٨]، ﴿لِي أَنْ أَقُولَ﴾ [١١٦].

فتح أهل المدينة: ﴿إِنِّي أُرِيدُ﴾ [٢٩]، ﴿فَإِنِّي أُعَذِّبُهُ﴾ [١١٥].

وفتح أهل المدينة وابن عامر وأبو عمرو حفص: ﴿وَأُمِّي إِلَهَيْنِ﴾ [١١٦].

ووقف يعقوب على: ﴿وَآخِشُونَ - الْيَوْمَ﴾ [٣] بياء، واتفقوا على

حذفها في الوصل.

قرأ أهل البصرة وأبو جعفر وإسماعيل: ﴿وَآخِشُونَ وَلَا﴾ [٤٤] بياء في الوصل.

وقرأ ابن شنبوذ وابن بكرة بياء في الحالين، ووقف يعقوب عليها بالياء.

سورة الأنعام

روى قتبية: ﴿فِي قِرْطَاسٍ﴾ [٧] بالإمالة.

قرأ أبو جعفر والشموني عن الأعشى: ﴿وَلَقَدْ اسْتَهْزَيْ﴾ [١٠] بتخفيف

الهمزة^(١) حيث وقع؛ وروى ابن سعدان وابن اليزيدي من طريق القاضي:

﴿وَلَقَدْ اسْتَهْزَيْ﴾ بضم الدال مع من ضم.

قرأ أهل الكوفة إلا حفصاً والعتار إلا بكراً عنه، ويعقوب:

﴿مَنْ يَصْرِفُ﴾ [١٦] بفتح الياء وكسر الراء.

(١) أي يبدها بياءً.

ذكر اختلافهم في الهمزتين:

إذا كانت الأولى مفتوحة والثانية مكسورة وهي من كلمة واحدة كقوله تعالى: ﴿أَتُنكِّمُ﴾، ﴿أَتُنكِّمُ﴾، ﴿أَتُنكِّمُ﴾، ونحو ذلك فقرأ ابن عامر وروح وأهل الكوفة: ﴿أَتُنكِّمُ لَتَشْهَدُونَ﴾ بتحقيق الهمزتين حيث وقع إلا أن الحلواني عن هشام يفصل بينهما بألف، الباقون بتحقيق الأولى وتلين الثانية، وفصل بينهما بألف أهل المدينة إلا - ورشاً - وأبو عمرو وزيد عن يعقوب.

قرأ يعقوب: ﴿وَيَوْمَ يَحْشُرُهُمْ ثُمَّ يَقُولُ﴾ [٢٢] بالياء فيهما.

قرأ حمزة، والكسائي، وأبان والمفضل إلا المَلْطِيّ عنه، ويحيى والعليمي ويعقوب ﴿ثُمَّ لَمْ يَكُنْ﴾ [٢٣] بالياء.

قرأ ابن كثير، والعليمي، وابن عامر، وحفص إلا ابن شاهيّ عنه، وأبان وجبلة والمَلْطِيّ عن المفضل: ﴿فَتَنَّتُهُمْ﴾ [٢٣] برفع التاء.

قرأ حمزة والكسائي وخلف وجبلة وابن يزداد عن المفضل: ﴿وَاللَّهُ رَبُّنَا﴾ [٢٣] بنصب الباء^(١).

قرأ حمزة ويعقوب، وحفص: ﴿وَلَا نُكَذِّبُ﴾، ﴿وَنَكُونُ﴾ [٢٧] بالنصب فيهما وافقهم ابن عامر في: ﴿نَكُونُ﴾ فقط.

قرأ ابن عامر: ﴿وَلَدَارُ الْآخِرَةِ﴾ [٣٢] بلام واحدة وتخفيف الدال وخفض الآخِرَةَ على الإضافة^(٢).

قرأ أهل المدينة وابن عامر وحفص ويعقوب:

﴿أَفَلَا تَعْقِلُونَ﴾ [٣٢] بالتاء هنا، وفي الأعراف [١٦٩]، ويوسف [١٠٩]؛

وافقهم يحيى في يوسف.

﴿لِيَحْزَنَنَّكَ﴾ [٣٣] ذكر.

(١) والباقون بالرفع.

(٢) والباقون «وللدار الآخرة» بلامين الأولى مظهرة والثانية مدغمة في الدال مع رفع (الآخرة).

قرأ نافع، والكسائي، والأعشى إلا النقار:

﴿فإنهم لا يكذبونك﴾ [٣٣] بسكون الكاف وتخفيف الذال.

قرأ ابن كثير: ﴿على أن ينزل آية﴾ [٣٧] بالتخفيف.

قرأ الكسائي: ﴿قل أريتكم﴾ وما جاء منه بحذف الهمزة التي بعد الراء إذا كان استفهاماً^(١) الباقون بإثبات الهمزة التي بعد الراء إلا أهل المدينة فإنهم لينوها، فإن كان غير استفهام فاتفقوا على إثبات الهمزة وتحقيقها إلا ما رواه ورش من التخفيف في الستة المواضع التي ذكرنا^(٢).

قرأ ابن عامر، وأبو جعفر، ورويس: ﴿فتحنأ﴾ [٤٤] مشدداً هنا، وفي الأعراف [٩٦] وفي الأنبياء: ﴿فتحت﴾ [٩٦] وفي القمر: ﴿فتحنأ﴾ [١١]؛ وافقهم روح في الأنبياء، والقمر؛ وافقهم زيد عن يعقوب في القمر فقط.

روى ورش والمسيبي: ﴿به انظر﴾ [٤٦] بضم الهاء^(٣).

قرأ حمزة، والكسائي، وخلف، والنقاش عن الشموني وابن اليزيدي: ﴿الأعمى والبصير﴾ بالإمالة إذا كان اسماً حيث كان.

قرأ ابن عامر: ﴿بالغدوة﴾ [٥٢] هنا، وفي الكهف [٢٨] بضم الغين وإسكان الدال وإثبات واو بعدها^(٤).

قرأ ابن عامر، وعاصم، ويعقوب: ﴿أنه من عمل﴾، ﴿فأنه غفور رحيم﴾ [٥٤] بفتح الهمزة فيهما، وافقهم أهل المدينة في الأول.

قرأ أهل الكوفة إلا حفصاً، وزيد عن يعقوب: ﴿وليسئين﴾ [٥٥] بالياء.

قرأ أهل المدينة، وزيد عن يعقوب: ﴿سبيل﴾ [٥٥] بالنصب^(٥).

قرأ أهل الحجاز، وعاصم: ﴿يقص الحق﴾ [٥٧] بالصاد من القصص^(٦).

(١) نحو «أرأيت - أفرأيت - أرايتم - أفرأيتم».

(٢) وليست استفهاماً «رأيت - رأيتهم» بيوسف «رأه - رأته» بالنمل، «رأها» القصص، «رأيتهم» المنافقون.

(٣) وصلاً اتباعاً لضم الطاء والباقون بكسرها اتباعاً للكسر قبلها أو على أصل التخلص من الساكنين.

(٤) والباقون «بالغداة» بفتح الغين والدال وألف بعدها.

(٥) والباقون بالرفع. (٦) والباقون «يقص» من القضاء.

قرأ حمزة: ﴿تَوَقَّاهُ﴾ [٦١] ﴿اسْتَهْوَاهُ﴾ [٧١] بألف مماله^(١).
 قرأ يعقوب، والقزاز عن عبد الوارث:
 ﴿قُلْ مَنْ يُنَجِّيكُمْ﴾ [٦٣] بالتخفيف^(٢).
 قرأ أبو بكر والمفضل وأبان:
 ﴿تَضَرَّعًا وَخَفِيَّةً﴾ [٦٣] بكسر الخاء هنا، وفي الأعراف [٥٥].
 قرأ كوفي إلا ابن شاهي: ﴿لَنْ أَنْجَانَا﴾ [٦٣] بألف على لفظ الاستخبار عن
 الواحد الغائب؛ وأماله حمزة، والكسائي، وخلف^(٣).
 قرأ أهل الكوفة إلا العبسي، وأبو جعفر وهشام:
 ﴿قُلِ اللَّهُ يُنَجِّيكُمْ﴾ [٦٤] بالتشديد.
 قرأ ابن عامر: ﴿يُنَسِّنِكَ﴾ [٦٨] بالتشديد.
 قرأ يعقوب: ﴿لَا يِيهِ آزْرُ﴾ [٧٤] بالرفع^(٤).
 قرأ ابن ذكوان وحمزة والكسائي وخلف ويحيى والقزاز^(٥) والمفضل وأبان:
 ﴿رَاءَ كَوْكَبًا﴾ [٧٦] بكسر^(٦) الراء والهمزة، وكذلك يكسرون ﴿رَاءَ أَيْدِيهِمْ﴾ في
 هود، ﴿رَاءَ قَمِيصَهُ﴾ [٢٨] و ﴿أَنْ رَاءَ بُرْهَانَ رَبِّهِ﴾ [٢٤] في يوسف، ﴿إِذْ رَاءَ
 نَارًا﴾ في طه [١٠]، ﴿مَا رَأَى﴾ [١١] ﴿وَلَقَدْ رَاءَهُ﴾ [١٣] في النجم فذلك سبعة
 مواضع مما لم يلقه ساكن، ولم يتصل بمكني.
 قرأ أبو عمرو إلا أبا أيوب عنه^(٧)، والداجوني عن ابن ذكوان بفتح الراء وإمالة

(١) والباقون «توفته - استهوته» بالتاء.

(٢) والباقون بتشديد الجيم وفتح النون.

(٣) والباقون «أنجيتنا» بتاء على لفظ المخاطب.

(٤) والباقون بالنصب.

(٥) القزاز عن عبد الوارث عن أبي عمرو.

(٦) أي بإمالة.

(٧) أي عن أبي عمرو والأفضل: عن اليزيدي عن أبي عمرو.

الكفاية الكبرى في القراءات العشر

الهمزة فيهن، الباقون بفتح الراء والهمزة. فإن لقي الراء ساكنًا وهو ستة مواضع: في هذه السورة: ﴿رَاءَ الْقَمَرِ﴾ [٧٧]، و ﴿رَاءَ الشَّمْسِ﴾ [٧٨]، وفي النحل: ﴿رَاءَ الَّذِينَ ظَلَمُوا﴾ [٨٥] وفيها ﴿رَاءَ الَّذِينَ أَشْرَكُوا﴾ [٨٦] وفي الكهف: ﴿وَرَاءَ الْمُجْرِمُونَ النَّارَ﴾ [٥٣] وفي الأحزاب: ﴿وَلَمَّا رَأَى الْمُؤْمِنُونَ الْأَحْزَابَ﴾ [٢٢] فكسر الراء وفتح الهمزة حمزة وخلف ونصير وأبو بكر إلا الأعرشي والبرجمي - والمفضل وأبان. الباقون والأعرشي والبرجمي بفتح الراء والهمزة. روى أبو أيوب الخياط عن الزبيدي فتح الراء والهمزة في: ﴿رَاءَ كَوْكَبًا﴾ [٧٦] وبابه.

روى المطوعي عن أبي معمر عن عبد الوارث: ﴿رَاءَ الْقَمَرِ﴾ [٧٧] وبابه بكسر الراء وفتح الهمزة كأبي بكر ومن معه فإن أضيف إلى مكني^(١) ﴿رَاءَهُ﴾، و ﴿رَاءَاهَا﴾، و ﴿رَاءَاكَ﴾ فكسر الراء والهمزة حمزة والكسائي وخلف ويحيى والقزاز وقرأ أبو عمرو والداجوني عن ابن ذكوان بفتح الراء وإمالة الهمزة، الباقون بفتحهما.

وروى ابن سعدان عن الزبيدي والقاضي عن ابن الزبيدي عنه وأبو حمدون من طريق القاضي عن الزبيدي فتح الراء وكسر الهمزة في الجميع نحو: ﴿رَاءَ كَوْكَبًا﴾ [الأنعام: ٧٦]، و ﴿رَاءَ الْقَمَرِ﴾ [الأنعام: ٧٧]، و ﴿رَاءَ الشَّمْسِ﴾ [الأنعام: ٧٨] ﴿رَاءَاكَ﴾، و ﴿رَاءَاهَا﴾، و ﴿رَاءَاهُ﴾، وبابه. قرأ أهل المدينة وابن ذكوان: ﴿أَتَحَاجُونِي﴾ [٨٠] بتخفيف النون. قرأ الكسائي والعبسي: ﴿وَقَدْ هَدَانِ﴾ [٨٠] بالإمالة. قرأ أهل الكوفة، ويعقوب: ﴿دَرَجَاتٍ مِّنْ﴾ [٨٣] بالتنوين. قرأ حمزة والكسائي وخلف وعبد الوارث إلا القزاز عنه: ﴿وَالْيَسَعَ﴾ [٨٦] بتشديد اللام وفتحها وسكون الياء هنا، وفي (ص) [٤٨].

(١) أي ضمير غائب «رأه - رأها» أو مخاطب نحوه «رأك».

قرأ حمزة والكسائي وخلف ويعقوب: ﴿أَفْتَدِهْ قُلْ﴾ [٩٠] بحذف الهاء في الوصل وإثباتها في الوقف؛ الباقيون يثبتونها في الوصل والوقف وسكونها إلا ابن ذكوان فإنه كسرها ووصلها بياء في اللفظ فقط؛ وقرأ هشام بكسرها من غير ياء في الوصل ولا خلاف في الوقف أنه بسكون الهاء.

قرأ ابن كثير وأبو عمرو: ﴿يَجْعَلُونَهُ قَرَأَطِيسَ يَبْدُونَهَا وَيُخْفُونَ كَثِيرًا﴾ [٩١] بالياء فيهن.

روى أبو بكر والمفضل، وبكار عن أبان: ﴿وَلْيُنْذِرْ﴾ [٩٢] بالياء.

قرأ أهل المدينة، والكسائي، وحفص: ﴿بَيْنَكُمْ﴾ [٩٤] بالنصب.

﴿الْحَيِّ مِنَ الْمَيِّتِ﴾، ﴿وَالْمَيِّتِ مِنَ الْحَيِّ﴾ [٩٥] ذكر.

قرأ أهل الكوفة: ﴿وَجَعَلَ اللَّيْلَ﴾ [٩٦] بغير ألف مع فتح اللام، ونصب

﴿اللَّيْلِ﴾^(١).

قرأ ابن كثير وأبو عمرو وروح وزيد: ﴿فَمُسْتَقَرًّا﴾ [٩٨] بكسر القاف.

روى الأعشى والبرجمي، والمطلبي عن أبي زيد عن المفضل: ﴿وَجَنَاتٍ مِّنْ

أَعْنَابٍ﴾ [٩٩] بالرفع^(٢).

قرأ حمزة والكسائي وخلف، وعبد الوارث إلا الحلبي: ﴿انظُرُوا إِلَى ثَمَرِهِ﴾

[٩٩] ﴿كُلُوا مِنْ ثَمَرِهِ﴾ [١٤١] بضم التاء والميم^(٣)، وكذلك في ﴿يَس﴾ [٣٥].

قرأ أهل المدينة: ﴿وخرقوا له﴾ [١٠٠] بتشديد الراء.

قرأ ابن عامر، ويعقوب: ﴿دَرَسَتْ﴾ [١٠٥] بفتح السين وسكون التاء من غير

ألف، قرأ ابن كثير وأبو عمرو بألف مع سكون السين وفتح التاء؛ الباقيون بسكون

السين وفتح التاء من غير ألف.

(١) وقرأ الباقيون «وجاعل» بكسر العين وألف قبلها وضم اللام، «الليل» بالخفض.

(٢) والباقيون بكسر التاء نصباً.

(٣) والباقيون بفتحهما.

قرأ يعقوب: ﴿عُدُوًّا﴾ [١٠٨] بضم العين والبدال وتشديد الواو.

قرأ أبو زيد وعبد الوارث وابن فرح عن اليزيدي من غير طريق الحمامي عنه: ﴿وَمَا يُشْعِرْكُمْ﴾ [١٠٩] بسكون الراء^(١).

قرأ ابن كثير وأهل البصرة وأبو بكر - غير يحيى - ونصير، وابن يزداد عن أبي زيد عن المفضل: ﴿إِنهَا إِذَا جَاءَتْ﴾ [١٠٩] بكسر الهمزة^(٢).

قرأ ابن عامر وحمزة: ﴿لَا تُؤْمِنُونَ﴾ [١٠٩] بالتاء.

قرأ أهل المدينة، وابن عامر: ﴿قَبْلًا﴾ [١١١] بكسر القاف وفتح الباء^(٣).

قرأ ابن عامر، وحفص: ﴿أَنَّهُ مُنْزَلٌ مِنْ رَبِّكَ﴾ [١١٤] بالتشديد.

قرأ أهل الكوفة، ويعقوب: ﴿وَتَمَّتْ كَلِمَتُ رَبِّكَ﴾ [١١٥] على التوحيد.

قرأ أهل المدينة، ويعقوب، وأهل الكوفة إلا المفضل: ﴿وَقَدْ فَصَّلَ لَكُمْ﴾

[١١٩] بفتح الفاء والصاد، وقرأ القزاز كذلك إلا أنه بغير تشديد، الباقر بضم الفاء والصاد مكسورة مشددة.

قرأ أهل المدينة، ويعقوب، وحفص، والقزاز:

﴿مَا حَرَّمَ عَلَيْكُمْ﴾ [١١٩] بفتح الحاء والراء^(٤).

روى النهرواني عن أبي جعفر: ﴿إِلَّا مَا اضْطَرَّرْتُمْ﴾ [١١٩] بكسر الطاء.

قرأ أهل الكوفة: ﴿لِيُضِلُّونَ﴾ [١١٩]، وفي يونس ﴿لِيُضِلُّوا﴾ [٨٨] بضم الياء

فيهما^(٥).

قرأ أهل المدينة، ويعقوب: ﴿مِيَّتًا﴾ [١٢٢] مشدداً ﴿بِخَارِجٍ﴾ [١٢٢] ذكر.

(١) والباقر بضمها.

(٢) أي كسر همز «إنها» والباقر بفتحها.

(٣) والباقر بضمها.

(٤) والباقر بضم الحاء وكسر الراء.

(٥) والباقر بفتحها.

قرأ ابن كثير، وحفص: ﴿حَيْثُ يُجْعَلُ رِسَالَتَهُ﴾ [١٢٤] على التوحيد مع فتح التاء.

قرأ ابن كثير، والقزاز: ﴿ضَيْقًا﴾ [١٢٥] بتخفيف الياء، وسكونها هنا، وفي الفرقان [١٣].

قرأ أهل المدينة وأبو بكر: ﴿حَرَجًا﴾ [١٢٥] بكسر الراء.

قرأ ابن كثير: ﴿يَصْعَدُ﴾ [١٢٥] بتخفيف العين وسكون الصاد من غير ألف؛ ورواه أبو بكر والمفضل: ﴿يَصَاعِدُ﴾ بتشديد الصاد وفتح العين مخففة وبألف قبلها؛ الباقون بتشديد الصاد والعين^(١) من غير ألف.

قرأ يعقوب إلا رويساً، وحفص: ﴿وَيَوْمَ يَحْشُرُهُمْ﴾ بالياء^(٢).

قرأ ابن عامر: ﴿عَمَّا تَعْمَلُونَ﴾ [١٣٢] بالتاء.

روى أبو بكر، وابن يزداد عن أبي زيد عن المفضل وبكار عن أبان: ﴿مَكَانَاتِكُمْ﴾ [١٣٥]، وكذلك ﴿مَكَانَاتِهِمْ﴾ على الجمع^(٣) حيث وقع.

قرأ حمزة والكسائي وخلف وعبد الوارث من طريق الحلبي:

﴿مَنْ يَكُونُ لَهُ﴾ [١٣٥] بالياء، وروى الشموني من طريق النقاش:

﴿مَنْ تَكُونُ لَهُ عَاقِبَةُ الدَّارِ﴾ بالإمالة^(٤) في موضع الخفض موافقاً لمن أمال.

قرأ الكسائي: ﴿بِزُعْمِهِمْ﴾ [١٣٦، ١٣٨] بضم الزاي في الموضعين.

قرأ ابن عامر: ﴿وَكَذَلِكَ زَيْنٌ﴾ [١٣٧] بضم الزاي وكسر الياء ﴿قَتْلٌ﴾ برفع اللام ﴿أَوْلَادِهِمْ﴾ بنصب الدال ﴿شُرَكَائِهِمْ﴾ بالخفض^(٥).

(١) مع فتحهما. (٢) والباقون بالنون.

(٣) أي بألف قبل التاء والباقون بالتوحيد دون ألف.

(٤) أي (الدار).

(٥) وقرأ الباقون «زَيْنٌ» بفتح الزاي والياء، «قتلٌ» بالنصب، «أَوْلَادِهِمْ» بالخفض، «شُرَكَائِهِمْ» بالرفع.

قرأ ابن عامر إلا الداجوني عن هشام، وأبو جعفر، وعاصم إلا حفصاً: ﴿وَإِنْ تَكُنْ﴾ [١٣٩] بالتاء.

قرأ ابن كثير، وابن عامر، وأبو جعفر، وعبد الوارث: ﴿مَيْتَةٌ﴾ [١٣٩] بالرفع، وشدد أبو جعفر.

قرأ ابن كثير، وابن عامر: ﴿قَتَلُوا﴾ [١٤٠] بتشديد التاء.

قرأ أهل البصرة، وابن عامر، وعاصم: ﴿حَصَّادَهُ﴾ [١٤١] بفتح الحاء.

قرأ ابن كثير إلا ابن فليح، وابن عامر إلا الداجوني عن هشام، وأهل البصرة: ﴿وَمِنَ الْمَعَزِ﴾ [١٤٣] بفتح العين^(١).

قرأ ابن كثير وابن عامر وحمزة وأبو جعفر: ﴿إِلَّا أَنْ تَكُونَ﴾ [١٤٥] بالتاء.

قرأ ابن عامر، وأبو جعفر والأسواني عن عبد الوارث:

﴿مَيْتَةٌ﴾ [١٤٥] بالرفع وشدد أبو جعفر.

قرأ أهل الكوفة إلا أبا بكر والمفضل:

﴿تَذَكَّرُونَ﴾ [١٥٢] بتخفيف الذال حيث وقع.

قرأ حمزة، والكسائي وخلف:

﴿وَإِنَّ هَذَا﴾ [١٥٣] بكسر الهمزة، وخفف النون وسكنها ابن عامر ويعقوب.

قرأ حمزة، والكسائي، وخلف:

﴿يَأْتِيَهُمُ الْمَلَائِكَةُ﴾ [١٥٨] بالياء هنا، وفي النحل [٣٣].

روى المطوعي عن الدينوري^(٢) ﴿أَوْ يَأْتِي رَبُّكَ﴾ [١٥٨] ساكنة الياء تفرد به.

قرأ عبد الوارث إلا القرّاز: ﴿أَوْ يَأْتِي بَعْضُ﴾ بسكون الياء.

قرأ حمزة والكسائي، والأعشى إلا النقار: ﴿فَارْقُوا﴾ [١٥٩] بألف مع

تخفيف الراء.

(١) والباقون بسكونها.

(٢) عن ابن جرير عن السوسي عن يزيد عن أبي عمرو.

قرأ يعقوب والقزاز: ﴿عَشْرٌ﴾ [١٦٠] بالتنوين، ﴿أَمْثَالَهَا﴾ بالرفع^(١).
 قرأ ابن عامر، وأهل الكوفة إلا ابن يزداد عن أبي زيد عن المفضل:
 ﴿دِينًا قِيمًا﴾ [١٦١] بكسر القاف وتخفيف الياء وفتحها^(٢).
 قرأ ابن عامر إلا النقاش: ﴿مَلَّةَ إِبْرَاهَامَ﴾ [١٦١] بالالف.
 روى أهل المدينة: ﴿إِنِّي أُمِرْتُ﴾ [١٤] ﴿وَمَمَاتِي لِلَّهِ﴾ [١٦٢] بفتح الياء.
 وفتح أهل الحجاز وأبو عمرو: ﴿إِنِّي أَخَافُ﴾ [١٥]، و ﴿إِنِّي أَرَاكَ﴾ [٧٤].
 وقرأ أهل المدينة، وابن عامر وحفص:
 ﴿وَجَهِي لِلَّذِي﴾ [٧٩] بفتح الياء وكذلك الأعشى والبرجمي عن أبي بكر.
 وفتح ابن عامر، والأعشى والبرجمي: ﴿صِرَاطِي مُسْتَقِيمًا﴾ [١٥٣].
 وفتح أهل المدينة وأبو عمرو: ﴿رَبِّي إِلَى صِرَاطٍ﴾ [١٦١].
 وسكن أهل المدينة إلا السلمي وابن يزداد عن أبي جعفر: ﴿مَحْيَاي﴾ [١٦٢].
 وقرأ أهل البصرة، وأبو جعفر وإسماعيل: ﴿وَقَدْ هَدَانِ﴾ [٨٠] بياء في
 الوصل، ووقف يعقوب بياء، وقياس مذهب يعقوب أن يقف على:
 ﴿يَقْضِ الْحَقَّ﴾ [٥٧] بالياء.

سورة الأعراف

قرأ ابن عامر: ﴿يَتَذَكَّرُونَ﴾ [٣] بياء وتاء وتخفيف الذال، الباقون بقاء واحدة
 وخفف الذال أهل الكوفة إلا أبا بكر والمفضل.
 روى قتبية: ﴿السَّاجِدِينَ﴾ [١١] بالإمالة إذا كان بالالف واللام.

(١) والباقون بالإضافة.

(٢) والباقون بفتح القاف وتشديد كسر الياء.

- روى أبو عثمان الضيرير^(١) عن الدوري عن الكسائي: ﴿يُؤَارِي﴾ [٢٦] بالإمالة .
 قرأ ابن ذكوان، وحمزة، والكسائي، وخلف، ويعقوب :
 ﴿تَخْرُجُونَ﴾ [٢٥] بفتح التاء وضم الراء .
 قرأ المفضل وأبان : ﴿وَرِيَاشًا﴾ [٢٦] بألف مفتوحة الياء^(٢) .
 قرأ أهل المدينة، وابن عامر، والكسائي :
 ﴿وَلِيَّاسَ التَّقْوَى﴾ [٢٦] بالنصب^(٣) .
 قرأ نافع : ﴿خَالِصَةً﴾ [٣٢] بالرفع^(٤) .
 قرأ أبو بكر والمفضل : ﴿وَلَكِن لَّا يَعْلَمُونَ﴾ [٣٨] بالياء .
 قرأ حمزة، والكسائي وخلف : ﴿لَّا يَفْتَحُ لَهُمْ﴾ [٤٠] بالياء والتخفيف، وقرأ
 أبو عمرو بالتاء والتخفيف؛ الباقون بالتاء والتشديد .
 روى أبان : ﴿حَتَّى يَلِجَ الْجُمْلُ﴾ [٤٠] برفع الجيم مشددة الميم .
 قرأ ابن عامر : ﴿مَا كُنَّا لِنَهْتَدِيَ﴾ [٤٣] بغير واو .
 قرأ أبو عمرو، وحمزة، والكسائي، وابن عامر إلا الأخصش، وخلف إلا
 الوراق عنه : ﴿أُورِثْتُمُوهَا﴾ [٤٣] بالإدغام .
 قرأ الكسائي : ﴿قَالُوا نَعَمْ﴾ [٤٤]، وفيها ﴿قَالَ نَعَمْ﴾ [١٤٤] وفي الشعراء :
 ﴿قَالَ نَعَمْ﴾ [٤٢] وفي الصافات : ﴿قُلْ نَعَمْ﴾ [١٨] بكسر العين فيهن .
 قرأ أبو جعفر، والشموني وأبان :
 ﴿مُودِّنٌ﴾ [٤٤] بتخفيف الهمز^(٥) هنا، وفي يوسف [٧٠] .

(١) ليس من طرق «الكفاية» .

(٢) أي «ورياشًا» والباقون بسكون الياء دون ألف بعدها .

(٣) والباقون بالرفع .

(٤) والباقون بالنصب .

(٥) بإبدال الهمزة واواً مفتوحة .

قرأ نافع وأهل البصرة وعاصم، وابن مجاهد وابن الصباح وابن بقرة وابن ثوبان عن قنبل: ﴿أَنْ لَعْنَةُ اللَّهِ﴾ [٤٤] بتخفيف النون وسكونها ورفع ﴿لَعْنَةُ اللَّهِ﴾^(١).

قرأ أهل الكوفة إلا حفصاً، ويعقوب:

﴿يُغَشِّي اللَّيْلَ﴾ [٥٤] بالتشديد^(٢)، وكذلك في الرعد [٣].

قرأ ابن عامر: ﴿وَالشَّمْسُ وَالْقَمَرُ وَالنُّجُومُ مُسَخَّرَاتٌ﴾ [٥٤] بالرفع فيهن.

قرأ ابن كثير، وحمزة، والكسائي، وخلف: ﴿الرِّيحُ﴾ [٥٧] على التوحيد هنا، وفي النمل [٦٣] والثاني من الروم [٤٨]، وفي فاطر [٩].

قرأ عاصم غير المفضل: ﴿بُشْرًا﴾ [٥٧] بالباء وضمها وسكون الشين، وقرأ حمزة والكسائي وخلف، والمفضل: ﴿نَشْرًا﴾ بنون مفتوحة وسكون الشين، وقرأ ابن عامر وعبد الوارث بنون مضمومة وسكون الشين، والباقون بنون مضمومة وضم الشين وهم: أهل الحجاز والبصرة وكذلك اختلافهم في الفرقان، والنمل.

روى أبان، والشَّطَوِيُّ عن أبي جعفر: ﴿لَا يُخْرِجُ إِلَّا﴾ [٥٨] بضم الياء وكسر الراء، وروى السُّلَمِيُّ: بضم الياء وفتح الراء.

قرأ أبو جعفر، وأبان: ﴿إِلَّا نَكْدًا﴾ [٥٨] بفتح الكاف على المصدر.

قرأ الكسائي وأبو جعفر: ﴿مِنْ إِلَهٍ غَيْرِهِ﴾ بكسر الراء والهاء ووصلها بياء في اللفظ حيث وقع.

قرأ أبو عمرو: ﴿وَأَبْلُغُكُمْ﴾ بالتخفيف^(٣) وشدد الآخرون اللام.

روى قنبل إلا الزينبي وابن فرح عن البزي، واليزيدي في غير رواية أوقية، والمعدّل، وأبو حمدون، وابن اليزيدي من طريق القاضي عنه، ورويس والوليد

(١) وقرأ الباقر بفتح النون مشددة (أَنْ) ونصب (لعنة)

(٢) بتشديد الشين مع فتح الغين والباقر بتخفيف الشين وسكون الغين.

(٣) بتخفيف اللام مع سكون الباء والباقر بتشديد اللام وفتح الباء.

عن يعقوب، وهشام، وحمزة إلا خلافاً والعبسي، وخلف في اختياره وعبيد وعمرو بن الصباح، وهيبيرة، وابن شاهي عن حفص وأبان، وأبو زيد والعباس عن أبي عمرو: ﴿وَزَادَكُمْ فِي الْخَلْقِ بَسْطَةً﴾ [٦٩] بالسين^(١).

قرأ ابن عامر: ﴿وَقَالَ الْمَلَأُ﴾ [٧٥] بزيادة واو^(٢) في قصة صالح.

قرأ أهل المدينة، وحفص: ﴿إِنَّكُمْ لَتَأْتُونَ﴾ [٨١] على الخبر، الباقون بهمزتين الأولى مفتوحة والثانية مكسورة، وحققها ابن عامر، وأهل الكوفة إلا حفصاً، وروح إلا أن الحلواني عن هشام يفصل بينهما بألف.

وقرأ ابن كثير، وأبو عمرو، ورويس وزيد بتحقيق الأولى وتلين الثانية وفصل بينهما بألف أبو عمرو وزيد عن يعقوب.

روى قتبية إمالة: ﴿الغَابِرِينَ﴾ و ﴿الْحَاكِمِينَ﴾ حيث وقع.

﴿لَفَتَحْنَا﴾ [٩٦] ذكر.

روى القزّاز^(٣) ﴿فَكَيْفَ أَسَى﴾ [٩٣] بقصر الهمزة وفتح السين^(٤).

قرأ ابن كثير إلا ابن فليح، وأهل المدينة وابن عامر: ﴿أَوْ أَمِنَ﴾ [٩٨] بسكون الواو إلا أن ورشاً ألقى الحركة على أصله.

روى زيد عن يعقوب: ﴿أَوْ لَمْ نَهْدِ لِلَّذِينَ يَرِثُونَ﴾ [١٠٠] بالنون هنا، وفي طه، وسجدة لقمان^(٥).

قرأ نافع وأبان^(٦): ﴿حَقِيقٌ عَلَيَّ﴾ [١٠٥] بياء مشددة مفتوحة على الإضافة.

قرأ حمزة، وعاصم إلا يحيى عنه، وعبد الوارث: ﴿أَرْجُهُ وَأَخَاهُ﴾ [١١١]

(١) والباقون بالصاد.

(٢) أي بواو العطف.

(٣) عن عبد الوارث عن أبي عمرو.

(٤) والباقون بألف بعد الهمزة.

(٥) أي سورة السجدة بعد سورة لقمان.

(٦) وفي نسخة نافع وأبان والوليد.

بسكون الهاء من غير همز، وقرأ أهل البصرة، والدّاجونيّ عن هشام، ويحيى بالهمز مع ضمّ الهاء من غير إشباع، وكذلك المَلطيّ عن المفضل، وقرأ ابن كثير، والحلوانيّ عن هشام كذلك إلا أنهم وصلوا الهاء بواو في اللفظ، وروى ابن ذكوان بالهمز وكسر الهاء من غير إشباع، وقرأ أبو جعفر في رواية الخنبليّ والشّطويّ عنه وقالون والمسيبيّ بكسر الهاء من غير إشباع وبغير همز، وقرأ الكسائيّ وخلف وإسماعيل، وابن يزداد عن جبلة، وورش، وأبو جعفر طريق النهروانيّ بكسر الهاء ووصلها بياء في اللفظ من غير همز، وكذلك اختلافهم في سورة الشعراء.

قرأ حمزة والكسائيّ وخلف: ﴿سَحَارٌ﴾ [١١٢] بتشديد الحاء وبألف بعدها^(١)؛ وأماله الكسائيّ إلا أبا الحارث والدُّوريّ عن سليم، وافقهم في الوقف عليّ بن سلّم.

قرأ أهل الحجاز وحفص: ﴿إِنَّ لَنَا لَأَجْرًا﴾ [١١٣] بهمزة واحدة على الخبر، وقرأ بهمزتين محققين ابن عامر، وأهل الكوفة إلا حفصاً، والوليد وروح، إلا أنّ الحلوانيّ عن هشام يفصل بينهما بألف، وقرأ أبو عمرو، ورويس وزيد عن يعقوب بهمز الأولى وتلين الثانية وفصل بينهما بألف أبو عمرو، وزيد.

روى ابن فليح والبيزيّ إلا النّقاش: ﴿فَإِذَا هِيَ تَلْقَفُ﴾ [١١٧] بتشديد التاء في الوصل فقط، وأسكن اللام وخفف القاف من ﴿تَلْقَفُ﴾ هنا، وفي طه [٦٩] والشعراء [٤٥] حفص.

روى حفص، وورش ورويس: ﴿أَمْتُمْ﴾ [١٢٣] على الخبر، الباقون بهمزتين على الاستفهام، وحقق الهمزتين أهل الكوفة إلا حفصاً، وروح؛ الباقون بتحقيق الأولى وتلين الثانية من غير فصل إلا أنّ قبلاً في غير رواية ابن الشارب بقلب همزة الاستفهام واواً إذا اتصلت بنون ﴿فِرْعَوْنَ﴾.

(١) والباقون «ساحر» على وزن فاعل.

وروى ابن الشارب كمنهجه في: ﴿ءَأَنْذَرْتَهُمْ﴾ من غير واو، الباقون^(١) بواو مفتوحة مهموزة الألف بعدها، وهمز ابن شنبوذ وابن ثوبان والأنطاكي عن قنبل.

قرأ أهل الحجاز: ﴿سَنَقْتُلُ أَبْنَاءَهُمْ﴾ [١٢٧] بالتخفيف^(٢).

روى قتبية: ﴿مَهْمَا﴾ [١٣٢] بالإمالة^(٣).

قرأ ابن عامر، وعاصم إلا حفصاً:

﴿يَعْرُشُونَ﴾ [١٣٧] بضم الراء، وفي النحل [٦٨].

قرأ عبد الوارث: ﴿وَوَتَّمَّتْ كَلِمَاتُ رَبِّكَ﴾ [١٣٧] بألف على الجمع.

قرأ حمزة والكسائي وخلف وعبد الوارث والمّلطي عن المفضل: ﴿يَعْكُفُونَ﴾ [١٣٨] بكسر الكاف^(٤).

قرأ ابن عامر: ﴿وَأَذْأَنْجَاكُمْ﴾ [١٤١] بألف على لفظ الإخبار عن الواحد الغائب.

قرأ نافع: ﴿يَقْتُلُونَ﴾ [١٤١] بالتخفيف^(٥).

﴿وَأَعَدْنَا﴾ [١٤٢] ذكر.

قرأ حمزة والكسائي وخلف: ﴿دَكَاءُ﴾ [١٤٣] بالمد والهمز من غير تنوين^(٦) هنا، وفي الكهف [٩٨] وافقهم عاصم في الكهف.

قرأ أهل الحجاز وروح والوليد: ﴿بِرِسَالَتِي﴾ [١٤٤] بغير ألف على التوحيد.

(١) عن قنبل عن ابن كثير.

(٢) بفتح النون وسكون القاف وضم التاء مخففة، والباقون بضم النون وفتح القاف وكسر التاء مشددة.

(٣) بإمالة الميم الثانية.

(٤) والباقون بضمها.

(٥) بفتح الياء وسكون القاف وضم التاء مخففة وقرأ الباقون بضم الياء وفتح القاف وكسر التاء مشددة.

(٦) والباقون بتنوين الكاف دون همز.

قرأ حمزة والكسائي وخلف: ﴿الرَّشَدُ﴾ [١٤٦] بفتح الراء والشين.
روى أبان: ﴿الرَّشَادُ﴾ بألف مع فتح الراء؛ وقرأ الباقون بضم الواو وسكون
الشين من غير ألف.

قرأ حمزة، والكسائي: ﴿من حليهم﴾ [١٤٨] بكسر الحاء واللام وتشديد
الياء، وقرأ يعقوب بفتح الحاء وسكون اللام وتخفيف الياء؛ وقرأ الباقون بضم
الحاء وكسر اللام وتشديد الياء.

قرأ حمزة والكسائي وخلف، والمفضل إلا جيلةً من طريق المَلطي عنه:
﴿تَرَحَّمْنَا رَبَّنَا وَتَغْفِرْ لَنَا﴾ [١٤٩] بالتاء فيهما ونصب ﴿رَبَّنَا﴾.

قرأ ابن عامر، وأهل الكوفة إلا حفصاً والمفضل:
﴿قَالَ ابْنُ أَمٍّ﴾ [١٥٠] بكسر الميم وفي طه^(١).

قرأ ابن عامر: ﴿ءَأَصَارَهُمْ﴾ [١٥٧] بألف مفتوحة الصاد على الجمع^(٢).
وروى أبان: ﴿وَعَزَّوهُ﴾ [١٥٧] بتخفيف الزاي، وكذلك ﴿وَقَطَعْنَاَهُمْ﴾
[١٦٠] بتخفيف الطاء.

قرأ أهل المدينة، وابن عامر ويعقوب والمفضل إلا الحنظلي عن أبي زيد عنه:
﴿تُغْفِرْ لَكُمْ﴾ [١٦١] بالتاء وضمها وفتح الفاء، قرأ أهل المدينة ويعقوب،
والمفضل إلا الحنظلي عنه: ﴿خَطِيئَاتِكُمْ﴾ [١٦١] بضم التاء مع المد والهمز، وقرأ
الحنظلي^(٣): ﴿تُغْفِرْ لَكُمْ﴾ بالتاء وفتح الفاء ﴿خَطَاءَاتِكُمْ﴾ بألف وهمزة ومدة
وتاء مكسورة؛ وقرأ ابن عامر: ﴿خَطِيئَاتِكُمْ﴾ على التوحيد مع ضم التاء؛
الآخرون: ﴿تُغْفِرْ لَكُمْ﴾ بالنون وكسر الفاء، وقرأ أبو عمرو: ﴿خَطَايَاكُمْ﴾ بغير
همز على جمع التفسير بوزن قضاياكم؛ الباقون وهم: ابن كثير، وأهل الكوفة،

(١) «بينوم» (٩٤).

(٢) قوله: بألف: أي بعد الهمزة، وقوله: مفتوحة الصاد على الجمع: أي بإثبات ألف قبلها
وبعدها مع الفتح والباقون بحذف الألفين مع سكون الصاد وكسر الهمزة.

(٣) هنا استدرارك؛ لأن قوله: بالتاء وفتح الفاء سبق أعلاه واستثنى منه الحنظلي.

إلا المفضل: ﴿خَطِيئَاتِكُمْ﴾ على جمع السلامة وكسر التاء.

قرأ أبان والملطي وأبو زيد عن المفضل: ﴿وَيَوْمَ لَا يُسْتُونُ﴾ [١٦٣] بضم الياء وكسر الباء، وروى ابن يزداد عن جبلة عنه: ﴿وَيَوْمَ لَا يُسْتُونُ﴾ بضم الياء وفتح الياء؛ الآخرون بفتح الياء وكسر الباء.

قرأ حفص، وعبد الوارث، وأبو أيوب عن اليزيدي:

﴿مَعْدَرَةٌ﴾ [١٦٤] بالنصب^(١).

وروى أبو بكر إلا العليمي: ﴿بَعْدَابٍ بَيْسٍ﴾ [١٦٥] بفتح الباء وبعدها ياء ساكنة وبعدها ياء همزة بوزن ﴿فِعْلٍ﴾.

قرأ أهل المدينة، والداجوني عن هشام ﴿بَيْسٍ﴾ بكسر الباء وبعدها ياء ساكنة من غير همز، وقرأ ابن عامر إلا الداغوني كذلك إلا أنه همز: ﴿بَيْسٍ﴾؛ الباقون بفتح الباء وبعدها همزة مكسورة وبعدها ياء ساكنة بوزن ﴿فِعْلٍ﴾.

﴿أَفَلَا تَعْقِلُونَ﴾ [١٦٩] ذكر.

قرأ عاصم إلا حفصاً، والعبسي عن حمزة: ﴿يُمْسِكُونَ﴾ [١٧٠] ساكنة الميم مخففة السين.

قرأ ابن كثير، وأهل الكوفة إلا المفضل: ﴿ذُرِّيَّتَهُمْ﴾ [١٧٢] على التوحيد^(٢).

قرأ أبو عمرو: ﴿أَنْ يَقُولُوا﴾ ﴿أَوْ يَقُولُوا﴾ [١٧٣] بالياء فيهما.

قرأ أبو جعفر، وورش، وأحمد بن صالح والحلواني إلا هبة الله عن قالون، وإسماعيل إلا هبة الله عنه، وابن الصقر عن ابن المسيبي عن أبيه، وأبو حمدون عن المسيبي، وابن مجاهد وابن بكرة وابن ثوبان والأنطاكبي عن قبل، والنقاش عن ربيعة، وهشام والبرجمي: ﴿يَلْهَثُ ذَلِكَ﴾ [١٧٦] مظهر.

قرأ حمزة: ﴿يَلْحَدُونَ﴾ [١٨٠] بفتح الياء والحاء هنا، وفي النحل [١٠٣] والمصابيح [٤٠] وافقه الكسائي وخلف في النحل.

(١) والباقون بالرفع. (٢) والباقون بكسر التاء وألف قبلها.

قرأ ابن عامر وأبو عمرو وحمزة والكسائي وخلف، والأعشى إلا السابوري عن النقاش عنه: ﴿وَلَقَدْ ذَرَأْنَا﴾ [١٧٩] بالإدغام.

قرأ عراقي إلا أبا زيد من غير طريق المَلْطِيِّ عنه عن المفضل عنه: ﴿وَيَذَرُهُمْ﴾ [١٨٦] بالياء، وأسكن الراء حمزة والكسائي وخلف، وأبان وهبيرة عن حفص.

قرأ أهل المدينة وأبو بكر وأبان والمفضل: ﴿جَعَلَا لَهُ شُرَكَاءَ﴾ [١٩٠] بكسر الشين ساكنة الراء مقصورٌ منونٌ غير مهموز^(١) وقرأ المفضل من طريق أبي زيد إلا المَلْطِيِّ عنه: ﴿وَنَذَرُهُمْ﴾ [١٨٦] بالنون والرفع كنافع ومن وافقه.

قرأ نافع: ﴿لَا يَتَّبِعُكُمْ﴾ [١٩٣] بتخفيف التاء وإسكانها وفتح الباء وكذلك في الشعراء^(٢).

قرأ أبو جعفر: ﴿يَبْطِشُونَ﴾ [١٩٥]، و﴿يَبْطِشُ﴾ بضم الطاء فيهما حيث وقع.

روى نصير: ﴿إِنَّ الَّذِينَ يَدْعُونَ مِنْ دُونِ اللَّهِ﴾ [١٩٤] بالياء.

قرأ عبد الوارث، وشجاع وابن فرح عن اليزيدي: ﴿إِنَّ وَلِيَّ اللَّهِ﴾ [١٩٦] بياء مشددة مفتوحة، ورواه ابن سعدان والقاضي عن ابن اليزيدي وعن السوسي من جميع طرقه وابن يزداد عن أبي زيد والمطوِّعِي عن عبد الوارث، وكذلك رواه زيد عن يعقوب: ﴿إِنَّ وَلِيَّ اللَّهِ﴾ بياء واحدة مشددة مكسورة ولا يفخم اسم الله^(٣).

قرأ ابن كثير، وأهل البصرة، والكسائي: ﴿طَيْفٌ﴾ [٢٠١] بغير ألف^(٤).

قرأ أهل المدينة: ﴿يُمِدُّوَنَّهُمْ﴾ [٢٠٢] بضم الياء وكسر الميم^(٥).

(١) والباقون بضم الشين وفتح الراء وبألف بعد الكاف وهمزة غير منونة.

(٢) آية (٢٢٤).

(٣) فیرقق لام لفظ الجلالة للكسر قبلها.

(٤) وبغير همز وبياء ساكنة والباقون «طائف» بهمزة مكسورة قبلها ألف على وزن (فاعل).

(٥) والباقون بفتح الياء وضم الميم.

قرأ أبو جعفر، والأعشى: ﴿وَإِذَا قُرِئَ الْقُرْآنُ﴾ [٢٠٤] بتلين الهمزة^(١) هنا، وفي الانشقاق وقلبها إلى الياء.

قرأ حمزة إلا العجلي: ﴿حَرَّمَ رَبِّي الْفَوَاحِشَ﴾ [٣٣] بإسكان الياء.

قرأ ابن كثير في رواية ابن فليح وابن فرح عن البزي:

﴿أَرِنِي أَنْظُرْ إِلَيْكَ﴾ [١٤٣] بفتح الياء.

قرأ حجازي وأبو عمرو:

﴿إِنِّي أَخَافُ﴾ [٥٩]، و ﴿مِنْ بَعْدِي أَعَجَلْتُمْ﴾ [١٥٠] بفتح الياء.

وقرأ ابن كثير وأبو عمرو: ﴿إِنِّي اصْطَفَيْتُكَ﴾ [١٤٤] بفتح الياء.

وسكن ابن عامر، وحمزة إلا العجلي: ﴿عَنْ آيَاتِي الَّذِينَ﴾ [١٤٦].

وفتح أهل المدينة: ﴿عَذَابِي أُصِيبُ﴾ [١٥٦].

وفتح حفص: ﴿مَعِيَ بَنِي إِسْرَائِيلَ﴾ [١٠٥].

وقرأ يعقوب، والحلواني عن هشام: ﴿ثُمَّ كِيدُونَ﴾ [١٩٥] بياء في الحالين،

وافقه أبو عمرو وأبو جعفر وإسماعيل والداجونني عن هشام في الوصل فقط.

قرأ يعقوب: ﴿تَنْظُرُونَ﴾ [١٩٥] بياء في الحالين وحذفها الآخرون.

سورة الأنفال

روى الشموني من طريق النقاش: ﴿دَابِرَ﴾ [٧] بالإمالة.

قرأ أهل المدينة ويعقوب: ﴿مُرْدَفِينَ﴾ [٩] بفتح الدال.

قرأ ابن كثير، وأبو عمرو، وأبان: ﴿إِذْ يَغْشَاكُمْ﴾ [١١] بفتح الياء وسكون

الغين وبألف مخففة الشين، وقرأ أهل المدينة: ﴿يُغْشِيكُمْ﴾ بضم الياء وسكون

الغين وكسر الشين مخففاً من غير ألف؛ الباقون بضم الياء وفتح الغين وتشديد

(١) يابدها ياءً مفتوحة وصلًا ساكنة وقفًا.

الشين وكسرها من غير ألف؛ وكلهم نصب ﴿النُّعَاسُ﴾ إلا ابن كثير وأبو عمرو وأبان فإنهم رفعوه.

قرأ ابن عامر وحمزة والكسائي وخلف: ﴿وَلَكِنَّ اللّٰهُ قَتَلَهُمْ﴾، ﴿وَلَكِنَّ اللّٰهُ رَمَى﴾ [١٧] بتخفيف النون وكسرها ورفع الاسم بعدها فيهما.

قرأ حمزة والكسائي وخلف وأبو بكر إلا الأعمش والبرجمي: ﴿رَمَى﴾ [١٧] بالإمالة.

قرأ حجازي^(١) وأبو عمرو: ﴿مُوَهَّنٌ﴾ [١٨] بالتشديد منوناً، ﴿كَيْدٌ﴾ نصب، وروى حفص وأبان: ﴿مُوَهَّنٌ﴾ بالتخفيف من غير تنوين ﴿كَيْدِ الكَافِرِينَ﴾ بالخفض على الإضافة؛ الباقون: ﴿مُوَهِّنٌ﴾ بالتخفيف والتنوين ﴿كَيْدٌ﴾ بالنصب.

قرأ أهل المدينة وابن عامر وحفص والملطي عن المفضل:

﴿وَأَنَّ اللّٰهَ مَعَ الْمُؤْمِنِينَ﴾ [١٩] بفتح الهمزة.

روى البزي إلا النقاش عنه وابن فليح: ﴿وَلَا تَوَلَّوْا﴾ [٢٠] ﴿وَلَا تَنَازَعُوا﴾ [٤٦] عنه بتشديد التاء فيهما في الوصل ولا خلاف في الابتداء أنه بالتخفيف.

روى رويس والوليد وزيد عن يعقوب:

﴿بِمَا تَعْمَلُونَ بَصِيرٌ﴾ [٣٩] بالتاء.

﴿لِيُمَيِّزَ﴾ [٣٧] ذُكِرَ.

روى عبد الوارث: ﴿خُمْسَهُ﴾ [٤١] بإسكان الميم.

روى القزاز عنه^(٢): ﴿وَتَخَوَّنُوا أَمَانَتَكُمْ﴾ [٢٧] بنصب التاء من غير ألف^(٣).

قرأ ابن كثير، وأهل البصرة: ﴿بِالْعِدْوَةِ﴾ [٤٢] بكسر العين^(٤) في الموضعين.

(١) نافع وأبو جعفر وابن كثير.

(٢) عن عبد الوارث عن أبي عمرو.

(٣) والباقون بكسر التاء وألف قبلها.

(٤) والباقون بالضم.

قرأ أهل المدينة والبيزي، والزيني إلا المالكي وابن شنبوذ وابن بقرة عن قبل وأبو بكر وأبان، ويعقوب، والقزاز عن عبد الوارث، وخلف، ونصير:

﴿مَنْ حَبِي﴾ [٤٢] بيائين خفيفتين على الإظهار^(١).

وأمال النقاش عن الشموني:

﴿دَابِرَ الْكَافِرِينَ﴾ [٧]، و﴿الْحِسَابِ﴾، و﴿النَّاسِ﴾ في موضع الخفض.

روى أبان: ﴿وَيَذْهَبُ رِيحُكُمْ﴾ [٤٦] بالياء ساكنة الباء^(٢).

روى نصير: ﴿تَرَآءِ الْفَتْنَانَ﴾ [٤٨] بالإمالة.

قرأ ابن عامر: ﴿إِذْ تَتَوَفَّى﴾ [٥٠] بالتاء وأدغم الذال فيها هشام.

قرأ ابن عامر وحمزة وأبو جعفر وحفص: ﴿وَلَا يَحْسَبَنَّ الَّذِينَ﴾ [٥٩] بالياء.

قرأ ابن عامر: ﴿أَنَّهُمْ لَا يُعْجِزُونَ﴾ [٥٩] بفتح الهمزة.

روى رويس وعبد الوارث: ﴿تُرْهَبُونَ بِهِ﴾ [٦٠] بتشديد الهاء وفتح الراء.

روى أبو بكر وأبان والمفضل: ﴿لِلسَّلْمِ﴾ [٦١] بكسر السين.

قرأ أهل الكوفة، والقصبي عن عبد الوارث: ﴿وَإِنْ يَكُنْ مِنْكُمْ مِائَةٌ﴾ [٦٥]

و﴿فَإِنْ يَكُنْ مِنْكُمْ مِائَةٌ﴾ [٦٦] فإنه بالياء فيهما؛ وافقهم أهل البصرة إلا القزاز،

والمطوعي عن أبي معمر في الأول؛ الآخرون وأبو معمر من طريق المطوعي

والقزاز بالتاء فيهما.

روى القزاز: ﴿مِيثَاقٌ وَاللَّهُ بِمَا تَعْمَلُونَ بَصِيرٌ﴾ [٧٢] بالياء.

روى المَلَطِيُّ وَجَبَلَةَ عَنِ الْمَفْضَلِ: ﴿وَعَلَّمَ﴾ [٦٦] برفع العين. وروى المَلَطِيُّ

عنه ﴿ضُعْفَاءُ﴾ بالمد والهمز وضم الضاد والهمزة وفتح العين، وقرأ أبو جعفر:

﴿ضُعْفَاءُ﴾ كذلك إلا أنه بفتح الهمزة، وقرأ عاصم وحمزة وخلف: ﴿ضُعْفَاءُ﴾

(١) والباقون بياء واحدة مفتوحة مشددة.

(٢) أي بالتذكير والجزم عطفًا على موضع فتفشلوا والباقون بالتأنيث والنصب على إضمار «أن»

معطوفًا على جواب النهي في موضع نصب.

بفتح الضاد وسكون العين من غير مد ولا همز، منون، الباقون كذلك إلا أنهم بضم الضاد.

قرأ أهل البصرة وأبو جعفر وأبان وابن شاهي والمَلَطِيّ عن المفضل:
﴿أَنْ تَكُونَ لَهُ﴾ [٦٧] بالتاء.

قرأ أبو جعفر والمفضل: ﴿أَسَارَى﴾ [٦٧]، و﴿مِنَ الْأَسَارَى﴾ [٧٠] بألف مع ضم الهمزة فيهما، وافق أبو عمرو وأبان في الثاني ﴿مِنَ الْأَسَارَى﴾ فقط.

روى يونس عن أبان: ﴿مِمَّا أَخَذَ مِنْكُمْ﴾ [٧٠] بفتح الهمزة والخاء^(١).

قرأ حمزة: ﴿مِنَ وَلَايَتِهِمْ﴾ [٧٢] بكسر الواو.

روى قتبية: ﴿الْأَرْحَامِ﴾ [٧٥] بالإمالة.

قرأ أهل الحجاز وأبو عمرو: ﴿إِنِّي أَرَى﴾ ﴿إِنِّي أَخَافُ﴾ [٤٨] بفتح الياء فيهما.

سورة التوبة

روى زيد عن يعقوب: ﴿أَنَّ اللَّهَ بَرِيءٌ مِنَ الْمُشْرِكِينَ وَرَسُولُهُ﴾ [٣] بنصب اللام.

قرأ ابن عامر وأهل الكوفة وروح والوليد: ﴿أُئِمَّةٌ﴾ [١٢] بهمزتين محقتين حيث وقع، إلا أن الحلواني عن هشام يفصل بألف. الباقون بهمز الأولى وتلين الثانية^(٢)، وفصل بينهما بألف أبو جعفر، وأبو زيد عن أبي عمرو وابن سعدان عن محمد اليزيدي عن أبي عمرو بن العلاء المازني، والروزي عن المسيبي، والسوسنجردي عن زيد عن إسماعيل.

وافقه أبو حمدون عن المسيبي في هذه السورة، وفي الأول من سورة القصص، وافقه ورش في الثاني من القصص، وفي سجدة لقمان^(٣) الباقون لا يفصلون.

(١) والباقون بضم الهمزة وكسر الخاء.

(٢) بتسهيلها بين يين. (٣) أي سورة السجدة وهي بعد لقمان.

- قرأ ابن عامر: ﴿لَا إِيمَانَ لَهُمْ﴾ [١٢] بكسر الهمزة.
- روى قتيبة: ﴿يَاخْرَاجُ﴾ [١٣]، ممال إذا كان في أوله الباء فإن لم يكن في أوله باء فخمه نحو: ﴿غَيْرَ إِخْرَاجٍ﴾.
- روى الوليد عن يعقوب: ﴿وَلِيَجَةً وَاللَّهُ خَيْرٌ بِمَا يَعْمَلُونَ﴾ [١٦] بالياء.
- قرأ ابن كثير وأهل البصرة:
- ﴿أَنْ يَعْمُرُوا مَسْجِدَ اللَّهِ﴾ [١٧] بغير ألف على التوحيد.
- قرأ عبد الوارث إلا القزاز:
- ﴿إِنَّمَا يَعْمُرُ مَسْجِدَ اللَّهِ﴾ [١٨] بغير ألف على التوحيد.
- قرأ الشنوبذي عن أبي جعفر: ﴿أَجَعَلْتُمْ سُقَاةَ الْحَاجِّ﴾ [١٩] بضم السين وحذف الياء ﴿وَعَمْرَةَ الْمَسْجِدِ﴾ بفتح العين من غير ألف^(١).
- قرأ حمزة: ﴿يَبَشِّرُهُمْ رَبُّهُمْ﴾ [٢١] بالتخفيف هنا، وفي الحجر، وفي مريم إلا أن العجلي عنه شدد: ﴿لَتَبَشِّرَ بِهِ﴾ فقط.
- قرأ أبو بكر والمفضل وبكار عن أبان:
- ﴿وَعَشِيرَاتِكُمْ﴾ [٢٤] بألف على الجمع.
- قرأ عاصم والكسائي ويعقوب وعبد الوارث وأبو أيوب الخياط: ﴿عُزَيْرٍ﴾ [٣٠] بالتنوين إلا أن ابن يزداد روى عن جبلة عن المفضل بغير تنوين كالآخرين.
- قرأ عاصم: ﴿يُضَاهِئُونَ﴾ [٣٠] بكسر الهاء، وهمزة مضمومة^(٢).
- روى الشموني من طريق النقاش:
- ﴿الرُّهْبَانَ﴾ [٣٤] بالإمالة، وكذلك ﴿الْأَخْبَارِ﴾ [٣٤].
- قرأ أبو جعفر: ﴿إِثْنَا عَشَرَ﴾ [٣٦] بسكون العين^(٣)، وكذلك ﴿أَحَدَ عَشَرَ﴾،

(١) ولا خلاف في فتح الميم، والباقون بكسر العين وألف بعد الميم.

(٢) والباقون بحذف الهمزة مع ضم الهاء.

(٣) ويمد الألف مشبعا إلا النهرواني عنه حذفها للساكنين.

و﴿تَسْعَةَ عَشَرَ﴾ إلا أن النهراوني حذف الألف التي قبل العين في ﴿اثنًا عشر﴾ فقط .

قرأ أبو جعفر إلا الشطوي، وابن فرح عن البزي ﴿إنما النسي﴾ [٣٧] بتشديد الياء من غير همز .

قرأ أهل الكوفة إلا أبا بكر: ﴿يُضَلُّ﴾ [٣٧] بضم الياء وفتح الضاد، روى الفحام عن ابن اليزيدي عن اليزيدي، ويعقوب إلا الوليد عنه، وأبو أيوب، وأوقية^(١) من طريقه بضم الياء وكسر الضاد .

قرأ أبو عمرو - إلا المالكي عن اليزيدي عنه وأبو زيد وأوقية عن صاحبيه والمعدّل عنه، والدوري عن سليم عن حمزة والكسائي إلا أبا الحارث ونصيراً عنه، والداجوني عن ابن ذكوان: ﴿الغار﴾ [٤٠] بالإمالة، وافقه في الوقف علي بن سلّم والجعفي في روايته عن ابن غالب .

قرأ يعقوب: ﴿وَكَلِمَةَ اللَّهِ﴾ [٤٠] بالنصب .

روى ابن فليح والبزي إلا النقاش عنه:

﴿هَلْ تَرَبُّصُونَ﴾ [٥٢] بتشديد التاء ﴿كَرَّهَا﴾ [٥٣] ذُكِرَ .

قرأ حمزة، والكسائي، وخلف: ﴿أَنْ يُقْبَلَ مِنْهُمْ﴾ [٥٤] بالياء .

قرأ يعقوب: ﴿أَوْ مَدْخَلًا﴾ [٥٧] بفتح الميم وتخفيف الدال وسكونها .

قرأ يعقوب والفزاز والمطوعي عن أبي معمر عن عبد الوارث، وأبان:

﴿يَلْمُزُكَ﴾ [٥٨]، و ﴿يَلْمُزُونَ﴾ [٧٩]، ﴿وَلَا تَلْمُزُوا﴾ [الحجرات: ١١] بضم الميم حيث وقع .

قرأ أبو جعفر وورش والشموني: ﴿وَالْمَوْلُفَّة﴾ [٦٠] بتخفيف الهمز^(٢) روى

قتيبة: ﴿الغارمين﴾ [٦٠] بالإمالة .

(١) عامر بن عمر ولقبه أوقية أخذ عن اليزيدي والعباس كلاهما عن أبي عمرو .

(٢) يابدها وأوا مفتوحة

روى ابن يزداد عن المفضل، والأعشى والبُرجمي: ﴿قُلْ أُذُنٌ﴾ [٦١] بالتونين^(١) ﴿خَيْرٌ لَّكُمْ﴾ بالرفع^(٢) والتونين.

روى عبد الوارث: ﴿أَلَمْ تَعْلَمُوا أَنَّ اللَّهَ هُوَ يَقْبَلُ﴾ [١٠٤] بالتاء^(٣).

روى ابن يزداد عن جبلة والمَلَطِي عن أبي زيد عن المفضل:

﴿أَلَمْ تَعْلَمُوا أَنَّهُ مَنْ يُحَادِدُ﴾ [٦٣] بالتاء.

قرأ حمزة: ﴿وَرَحْمَةً لِلَّذِينَ﴾ [٦١] بالخفض^(٤).

قرأ عاصم غير أبان من طريق بكار عنه والشَّطَوِي عن جبلة وابن يزداد عن القُطَيْبِيِّ عن أبي زيد عن المفضل: ﴿إِنْ نَعَفُ﴾ [٦٦] بنون مفتوحة وضم الفاء ﴿نُعَذِّبُ﴾ بالنون وكسر الذال ﴿طَائِفَةٌ﴾ بالنصب^(٥).

قرأ أبو جعفر وورش والأعشى وشُجاع، وأحمد بن صالح، والحلواني من طريق العلوي، واليزيدي إذا خفف الهمز ﴿وَالْمُوتَفِكَاتِ﴾ [٧٠]، ﴿وَالْمُوتَفِكَةِ﴾ بغير همز.

قرأ يعقوب وقتيبة وأوقية عن اليزيدي: ﴿وَجَاءَ الْمُعَذِّرُونَ﴾ [٩٠] بالتخفيف.

قرأ ابن كثير، وأبو عمرو إلا عبد الوارث: ﴿دَائِرَةُ السُّوءِ﴾ [٩٨] بضم السين مع المد والهمز، وكذلك في سورة الفتح^(٦) [٦].

(١) الباقون بتركه.

(٢) والباقون بالخفض.

(٣) أي في «تعلموا» والباقون بالغيب.

(٤) والباقون بالرفع.

(٥) والباقون «يعف» بياء غيب مضمومة ونصب الفاء، «تعذب» بتاء تأنيث مضمومة، وفتح الذال «طائفة» بالرفع.

(٦) والباقون بفتح السين وتكون الواو حرف لين، ولا خلاف في الهمز وصلًا، وكلُّ علي مذهبه في الهمز وقفًا.

روى ورش وإسماعيل وأبان والمفضل: ﴿قُرْبَةٌ لَهُمْ﴾ [٩٩] بضم الراء^(١).

قرأ يعقوب: ﴿وَالْأَنْصَارُ﴾ [١٠٠] بالرفع^(٢).

قرأ ابن كثير: ﴿مِنْ تَحْتِهَا الْأَنْهَارُ﴾ [١٠٠] بزيادة ﴿مِنْ﴾ وكسر التاء الثانية من ﴿تَحْتِهَا﴾ عند المائة.

قرأ أهل الكوفة إلا أبا بكر: ﴿إِنَّ صَلَاتَكَ﴾ [١٠٣] على التوحيد مع نصب التاء^(٣).

قرأ حمزة والكسائي ونافع وأبو جعفر وخلف وحفص: ﴿مُرْجُونَ﴾ [١٠٦] بغير همز بوزن مُعْطُونَ.

قرأ أهل المدينة، وابن عامر: ﴿الَّذِينَ اتَّخَذُوا﴾ [١٠٧] بغير واو^(٤).

قرأ نافع، وابن عامر: ﴿أُسِّسَ بِنْيَانُهُ﴾ [١٠٩] بضم الهمزة وكسر السين ﴿بِنْيَانُهُ﴾ بالرفع في الموضعين.

روى القزاز عن عبد الوارث من طريق ابن يزداد عنه: ﴿خَلَفُوا﴾ [١١٨] بفتح الخاء وتخفيف اللام^(٥).

قرأ ابن عامر - إلا الدَّاجوني عن هشام - وحمزة وخلف والمفضل وبكر عن أبان وأبو بكر - إلا الأعشى والبرجمي ﴿جُرْفٌ﴾ [١٠٩] بسكون الراء، وأمال ﴿هَارٌ﴾ [١٠٩] أبو عمرو وغيره - أبي زيد، وأوقية عن صاحبيه^(٦) - والكسائي والدَّاجوني عن ابن ذكوان، وهبة الله عن الأخفش عنه، وابن فرح عن الدوري عن سليم، وأبو بكر إلا - الأعشى والبرجمي - وافقهم ابن سلم، والجعفي عن ابن غالب عن الأعشى في الوقف فقط.

(١) والباقون بإسكانها. (٢) والباقون بالخفض.

(٣) والباقون بكسر التاء وواو مفتوحة قبل الألف.

(٤) بغير واو العطف قبل «الذين» والباقون «والذين».

(٥) وفتحها، وقرأ الباقون بضم الخاء وكسر اللام مشددة.

(٦) عن العباس واليزيدي كلاهما عن أبي عمرو.

قرأ يعقوب إلا الوليد عنه: ﴿إِلَى أَنْ تَقَطَّعَ﴾ [١١٠] يجعله حرف جر.

قرأ ابن عامر وحمزة وأبو جعفر وحفص، وأبان من طريق بكار والحلي، والمفضل، ويعقوب إلا زيداً عنه ﴿تَقَطَّعَ﴾ بفتح التاء؛ الآخرون وزيد ﴿تُقَطَّعَ﴾ بضم التاء.

قرأ حمزة والكسائي وخلف: ﴿فَيَقْتُلُونَ﴾ [١١١] بضم الياء وفتح التاء ﴿وَيَقْتُلُونَ﴾ بفتح الياء وضم التاء، وقرأ ابن خالويه عن قبل: ﴿وَيَقْتُلُونَ﴾ مشدداً.

قرأ ابن عامر إلا النقاش: ﴿وَمَا كَانَ اسْتِغْفَارُ إِبْرَاهِيمَ﴾، ﴿إِنَّ إِبْرَاهِيمَ﴾ [١١٤] بألف فيهما.

قرأ حمزة، وحفص: ﴿بَيْرِغٍ﴾ [١١٧] بالياء، الآخرون بالتاء.

روى قتبية: ﴿وَأَدْيَا﴾ [١٢١] وما جاء منه بالإمالة حيث كان.

روى أبان وجبلة وابن يزداد عن أبي زيد: ﴿غُلْظَةٌ﴾ [١٢٣] بفتح الغين، ورواها الملقط عن أبي زيد عنه: ﴿غُلْظَةٌ﴾ بضم الغين.

قرأ حمزة، ويعقوب: ﴿أَوْ لَا تَرَوْنَ﴾ [١٢٦] بالتاء.

قرأ كوفي - إلا حفصاً والمفضل - ويعقوب: ﴿مَعِيَ أَيْدَا﴾ [٨٣] بإسكان الياء.

وروى حفص: ﴿مَعِيَ عَدُوًّا﴾ [٨٣] بفتح الياء وسكنها الآخرون.

سورة يونس عليه السلام

قرأ أهل الحجاز، وعاصم إلا يحيى عنه، ويعقوب، والداجوني وابن عبدان عن هشام، والمطوعي عن أبي أيوب، والقاضي عن أبي حمدون عن اليزيدي ﴿الر﴾ [١] ﴿المر﴾ بالتفخيم^(١) حيث وقع، وقد ذكرنا مذهب أبي جعفر في تقطيع الحروف.

(١) أي في الراء وهو ضد الإمالة. ويطلق عليه الفتح.

﴿لَسَاحِرٌ مُّبِينٌ﴾ [٢] ذَكَرَ.

قرأ أبو جعفر: ﴿حَقًّا أَنَّهُ﴾ [٤] بفتح الهمزة.

روى ابن مجاهد والزيني عن قنبل: ﴿ضِيَاءٌ﴾ [٥]، و ﴿بِضِيَاءٍ﴾ بهمزة بعد الضاد مكان الياء حيث وقع.

قرأ المَلَطِيُّ عن المفضل وابن يَزَادٍ عن جبلة: ﴿لَسِحْرٌ مُّبِينٌ﴾ بغير ألف^(١) كأبي عمرو ومن معه.

قرأ ابن كثير، وأهل البصرة، وحفص: ﴿يُفَصِّلُ الْآيَاتِ﴾ [٥] بالياء^(٢).

قرأ ابن عامر، ويعقوب: ﴿لَقَضَى إِلَيْهِمْ﴾ [١١] بفتح القاف والضاد وقلب الياء ألفاً ﴿أَجْلَهُمْ﴾ بالنصب^(٣).

﴿لِقَاءَنَا أَنتَ﴾ [١٥] بتخفيف الهمز أبو جعفر وورش، وأبو عمرو إذا خفف الهمز، والنقار وابن غالب والسَّابُورِيُّ عن النقاش عن الشموني.

روى أبو ربيعة عن البري، وقنبل إلا المالكي:

﴿وَلَا أَدْرَأَكُمُ بِهِ﴾ [١٦] يجعلانها لاماً دخلت على ﴿أَدْرَأَكُمُ﴾.

وأمال ﴿أَدْرَأَكُمُ﴾، و ﴿أَدْرَأَكُ﴾ أبو عمرو وغير أبي زيد وأوقية عن صاحبيه - وحمزة والكسائي وخلف، والداجوني عن ابن ذكوان حيث كان؛ وافقهم يحيى عن أبي بكر في هذه السورة فقط.

روى الحلبي عن عبد الوارث: ﴿فِيكُمْ عُمْرًا قَبْلَهُ﴾ [١٦]، و ﴿مِنْ عُمْرِهِ﴾، وفي الشعراء ﴿مِنْ عُمْرِكَ﴾ بإسكان الميم^(٤).

قرأ حمزة والكسائي وخلف: ﴿عَمَّا تُشْرِكُونَ﴾ [١٨] بالتاء هنا، وفي النحل

(١) مع كسر السين، وسكون الحاء.

(٢) والباقون بالنون.

(٣) والباقون بضم القاف وكسر الضاد وبعدها ياء مفتوحة وصلًا مع رفع «أجلهم».

(٤) والباقون بضم الميم.

في موضعين [١ ، ٣] وفي الروم [٤٠].

قرأ أبان، ويعقوب إلا رويساً ﴿مَا يَمْكُرُونَ﴾ [٢١] بالياء.

قرأ ابن عامر وأبو جعفر:

﴿هُوَ الَّذِي يَنْشُرُكُمْ﴾ [٢٢] بالنون والشين من النّشر^(١).

روى حفص وبكار عن أبان: ﴿مَتَاعَ الْحَيَاةِ﴾ [٢٣] بالنصب، وروى يونس

ابن حبيب النحوي عن أبان: ﴿مَتَاعٌ﴾ بكسر العين، ورفّعها الباقون.

قرأ ابن كثير والكسائي ويعقوب: ﴿قِطْعًا مِنَ اللَّيْلِ﴾ [٢٧] بسكون الطاء.

قرأ حمزة والكسائي وخلف وزيد عن يعقوب:

﴿هُنَالِكَ تَتْلَوْنَ﴾ [٣٠] بتاءين من التلاوة^(٢).

قرأ أهل المدينة، وابن عامر:

﴿كَلِمَاتُ رَبِّكَ﴾ هنا [٣٣] وفي آخرها [٩٦] وفي المؤمن [٦] على الجمع.

قرأ حمزة والكسائي وخلف والمفضل: ﴿أَمَّنْ لَا يَهْدِي﴾ [٣٥] بفتح الياء

وسكون الهاء وتخفيف الدال، وقرأ أهل المدينة إلا ورشاً بفتح الياء وسكون الهاء

ويتشديد الدال، وقرأ ابن كثير وأبان وابن عامر وأبو عمرو - إلا عبد الوارث -

وورش وزيد عن يعقوب بفتح الياء والهاء وتشديد الدال، وروى أبو أيوب،

والدينوري عن السوسي باختلاس فتحة الهاء وتخفيف الدال، وقرأ يعقوب إلا

زيداً، وحفص والأعشى والبرجمي بفتح الياء وكسر الهاء وتشديد الدال، وقرأ

أبو بكر إلا الأعشى والبرجمي وعبد الوارث بكسر الياء والهاء وتشديد الدال.

قرأ حمزة والكسائي وخلف: ﴿وَلَكِنَّ النَّاسُ﴾ [٤٤] بتخفيف النون وكسرها

ورفع الاسم بعدها.

روى حفص: ﴿وَيَوْمَ يَحْشُرُهُمْ كَأَن لَّمْ﴾ [٤٥] بالياء.

(١) والباقون «يسيركم» من السير.

(٢) والباقون «تبلوا» من البلاء.

قرأ أبو جعفر، ونافع إلا طاهر عن إسماعيل وأحمد بن صالح، والحلواني عن قالون من طريق الحمامي والنهرواني: ﴿الآن﴾ [٥١، ٩١] في الموضعين من هذه السورة بإلقاء حركة الهمزة على اللام وحذف الهمزة فيهما.

روى رويس وزيد: ﴿فَبِذَلِكَ فَتَفَرَّحُوا﴾ [٥٨] بالياء.

قرأ ابن عامر وأبو جعفر ورويس: ﴿خَيْرٌ مِّمَّا تَجْمَعُونَ﴾ [٥٨] بالياء.

قرأ الكسائي: ﴿وَمَا يَعْرِزُبُ﴾ [٦١] بكسر الزاي^(١).

قرأ حمزة وخلف ويعقوب وعبد الوارث:

﴿وَلَا أَصْغَرُ مِنْ ذَلِكَ وَلَا أَكْبَرُ﴾ [٦١] بالرفع فيهما.

روى القاضي عن رويس: ﴿فَأَجْمَعُوا﴾ [٧١] بالوصل وفتح الميم.

قرأ يعقوب: ﴿وَشُرْكَاءُكُمْ﴾ [٧١] بالرفع.

روى بكار عن أبان وزيد وحماد: ﴿وَيَكُونُ لَكُمْ﴾ [٧٨] بالياء.

قرأ أهل الكوفة إلا المفضل: ﴿لِيُضِلُّوا﴾ [٨٨] بضم الياء.

روى الحلبي: ﴿رَبَّنَا اطْمُسْ﴾ [٨٨] بضم الميم.

روى القزاز: ﴿يَقْرُونَ الْكِتَابَ﴾ [٩٤] بغير همز.

قرأ أبو عمرو وأبو جعفر وأبان:

﴿بِهَ السَّحَرُ﴾ [٨١] بمد الهمزة على الاستفهام^(٢).

قرأ ابن عامر: ﴿وَلَا تَبْعَانِ سَبِيلَ﴾ [٨٩] بنون خفيفة إلا أن الداجوني عن

هشام يُخَيِّرُ بَيْنَ التَّشْدِيدِ وَالتَّخْفِيفِ^(٣)

قرأ حمزة والكسائي وخلف: ﴿ءَأَمَنْتُ إِنَّهُ﴾ [٩٠] بكسر الهمزة.

قرأ يعقوب وقتيبة: ﴿نُنَجِّيكَ﴾ [٩٢] بالتخفيف.

(١) وفي سبأ (٣) وقرأ الباقون بضمها.

(٢) مع إبدال همزة الوصل ألفاً.

(٣) أي في النون.

قرأ أبو بكر - إلا الأعشى والبرجمي - وأبان والمفضل :

﴿وَنَجْعَلُ الرَّجْسَ﴾ [١٠٠] بالنون .

قرأ يعقوب : ﴿ثُمَّ نُنَجِّي رُسُلَنَا﴾ [١٠٣] بالتخفيف .

قرأ الكسائي ويعقوب وحفص :

﴿نُنَجِّ الْمُؤْمِنِينَ﴾ [١٠٣] بالتخفيف . ﴿الْحَاكِمِينَ﴾ [١٠٩] بالإمالة قتيبة .

قرأ أهل الحجاز وأبو عمرو :

﴿لِيَأْنِ أَنْ أَدَّبَكَ﴾ [١٥] و ﴿إِنِّي أَخَافُ﴾ [١٥] بفتح الياء فيهما .

قرأ أهل المدينة وأبو عمرو :

﴿نَفْسِي إِنْ﴾ [١٥] ، ﴿قُلْ إِي رَبِّي إِنَّهُ﴾ [٥٣] بفتح الياء .

قرأ أهل المدينة وابن عامر وأبو عمرو وحفص :

﴿أَجْرِي إِلَّا﴾ [٧٢] بفتح الياء .

قرأ يعقوب ﴿تَنْظُرُونَ﴾ [٧١] بياء في الحالين ، ووقف يعقوب على : ﴿نُنَجِّ

الْمُؤْمِنِينَ﴾ [١٠٣] بالياء ، وليس هو موضع وقف ، ولم يختلفوا في الوصل أنه

بغير ياء .

سورة هود عليه السلام

روى أبان : ﴿وَبَطَّلَ مَا كَانُوا يَعْمَلُونَ﴾ بفتح الطاء من غير ألف^(١) . ﴿وَأَنْ

تَوَلَّوْا﴾ [٣] ذُكِرَ .

روى قتيبة : ﴿الْأَحْزَابَ﴾ [١٧] بالإمالة حيث وقع في موضع الخفض .

قرأ نافع وابن عامر وعاصم وحزمة : ﴿إِنِّي لَكُمْ نَذِيرٌ﴾ [٢٥] بكسر الهمزة .

(١) فعل ماض ، والباقون : «باطل» اسم فاعل .

قرأ أبو عمرو وإلا عبد الوارث غير القزاز وأوقية عن صاحبيه^(١)، وأبو أيوب عنه^(٢)، ونصير: ﴿بَادِي الرَّأْيِ﴾ [٢٧] بالهمز، وأمال الباء النقاش عن الأعشى.

قرأ أهل الكوفة إلا أبا بكر وأبان غير بكار عنه:

﴿فَعَمِيَتْ عَلَيْكُمْ﴾ [٢٨] برفع العين وتشديد الميم^(٣).

روى حفص:

﴿مِنْ كُلِّ زَوْجَيْنِ﴾ [٤٠] بتنوين اللام هنا، وفي المؤمنين [٢٧].

قرأ حمزة والكسائي وخلف وحفص - إلا ابن شاهي - والمَلَطِيَّ عن المُفْضَلِ، والداجوني^(٤) عن ابن ذكوان: ﴿مَجْرَاهَا﴾ [٤١] بفتح الميم وبالإمالة، وقرأ المَلَطِيَّ، وابن شاهي بفتح الميم والتفخيم، الباقر بضم الميم، وأمال أبو عمرو وابن فرح عن جبلة.

قرأ حمزة والكسائي وخلف وابن الزبيدي: ﴿وَمُرْسَاهَا﴾ [٤١] بضم الميم مع الإمالة، روى ابن فرح عن جبلة: ﴿وَمُرْسِيهَا﴾ بضم الميم وكسر السين بوزن (مُبْدِيهَا)، وروى ابن يزداد عن أبي زيد عن المُفْضَلِ: ﴿وَمُرْسَاهَا﴾ بفتح الميم والسين وقرأ الآخرون بضم الميم وفتح السين.

روى حفص وأبو بكر إلا المَلَطِيَّ عنه وابن حبيب وابن عقيل عن أبان:

﴿يَابُنِيَّ أَرْكَبُ﴾ [٤٢] بفتح الياء هنا فقط، وقرأ حفص والمُفْضَلُ:

﴿يَابُنِيَّ﴾ بفتح الياء في لقمان ثلاث مواضع [١٣، ١٦، ١٧].

قرأ ابن كثير في رواية البزري من طريق هبة الله عن أبي ربيعة وابن فرح من

(١) الزبيدي والعباس كلاهما عن أبي عمرو.

(٢) أبو أيوب الخياط عن الزبيدي عن أبي عمرو.

(٣) والباقر بفتح العين وتخفيف الميم.

(٤) قال ابن الجزري بخطأ من فتح الميم للداجوني عن ابن ذكوان؛ معللاً بأنهم رأوا فيها الفتح والإمالة فظنوا فتح الميم، وليس الأمر كذلك؛ إنما أريد فتح الراء وإمالتها، ولذلك أضرب الحافظ أبو العلاء ولم يعتبره مع أن روايته عن أبي العز وكذا فعل سبط الخياط وهو أكبر أصحاب أبي العز وابن سوار وأجلهم. بتصرف من «النشر» (٢ / ٢٨٨).

طريق النهروانيّ عنه، والخزاعيّ عن ابن فليح والزينيّ من طريق المالكيّ وابن شنبوذ وابن مجاهد عن قنبل، وورش والمسيبيّ من طريق الحماميّ، وإسماعيل إلا زيدا عنه، وأهل البصرة، وعاصم في رواية حفص من طريق عمرو وعبيد عنه، وأبان وجبلة عن المفضل من طريق ابن يزداد عنه، ويحيى عن أبي بكر، وابن سعدان، والدوريّ عن سليم، والعبيسيّ، والكسائيّ:

﴿ارْكَبْ مَعَنَا﴾ [٤٢] بالإدغام.

﴿وَعِضَ الْمَاءِ﴾ [٤٤] ذكر.

قرأ الكسائيّ، ويعقوب: ﴿إِنَّهُ عَمِلَ﴾ [٤٦] بكسر الميم وفتح اللام من غير تنوين ﴿غَيْرَ صَالِحٍ﴾ بنصب الراء.

قرأ أهل الحجاز وابن عامر: ﴿فَلَا تَسْتَلَنَّ﴾ [٤٦] بفتح اللام وتشديد النون، وقرأ ابن كثير والداجونيّ عن صاحبيه بفتح النون، وقرأ أهل المدينة، وابن عامر وعبد الوارث بكسر النون، وأثبت الياء في الحاليين يعقوب، وافقه في الوصل أبو عمرو إلا عبد الوارث غير الحلبيّ عنه وأبو جعفر وإسماعيل وورش، الآخرون وأبو معمر من طريق المطوعيّ بحذف الياء في الحاليين.

قرأ أهل المدينة إلا إسماعيل، والكسائيّ والبرجميّ والشمونيّ:

﴿وَمِنْ خِزْيٍ يَوْمَئِذٍ﴾ [٦٦] بفتح الميم هنا، وفي المعارج [١١].

روى الحلبيّ عن عبد الوارث: ﴿فَعَلَيَّْ أَجْرَامِي﴾ [٣٥] بفتح الهمزة.

قرأ حمزة وحفص ويعقوب: ﴿أَلَا إِنَّ ثَمُودًا كَفَرُوا﴾ [٦٨]، وفي الفرقان:

﴿وَعَادًا وَثَمُودًا﴾ [٣٨] وفي العنكبوت: ﴿وَتَمُودًا وَقَدْ تَبَيَّنَ﴾ [٣٨]، وفي

النجم: ﴿وَتَمُودًا فَمَا أَبْقَى﴾ [٥١] بغير تنوين فيهن^(١)، وافقهم يحيى ابن يزداد عن المفضل والشمونيّ في النجم فقط.

قرأ الكسائيّ: ﴿لَثَمُودٍ﴾ [٦٨] بالخفض والتنوين^(٢).

(١) ويكون الوقف عندهم على الدال، والباقون بالتنوين ويكون الوقف عندهم بالألف.

(٢) والباقون بفتح دون تنوين.

قرأ حمزة والكسائي: ﴿قَالَ سَلِمٌ﴾ [٦٩] بكسر السين وسكون اللام من غير ألف^(١) هنا وفي الذاريات [٢٥].

قرأ ابن عامر، وحمزة، وحفص، والمَلطي عن المفضل: ﴿يَعْقُوبَ قَالَتْ﴾ [٧١، ٧٢] بالنصب.

﴿سِيءَ بِهِمْ﴾ [٧٧] ذُكر.

قرأ أهل الحجاز: ﴿فَاسْرُ﴾ [٨١]، و ﴿أَنْ اسْرُ﴾ بالوصل من غير همز وكسر النون من ﴿أَنْ اسْرُ﴾، والابتداء ﴿اسْرُ﴾ بكسر الهمزة.

قرأ ابن كثير وأبو عمرو: ﴿إِلَّا أَمْرًا تَكُ﴾ [٨١] بالرفع.

قرأ أهل الكوفة إلا أبا بكر والمفضل والطارق والعطار: ﴿أَصْلَاتِكَ﴾ [٨٧] على التوحيد^(٢).

روى زيد عن يعقوب، وجبلة إلا ابن يزداد عنه:

﴿وَمَا يُؤَخِّرُهُ﴾ [١٠٤] بالياء.

قرأ حمزة والكسائي وخلف وحفص وأبان: ﴿سَعْدُوا﴾ [١٠٨] بضم السين.

قرأ ابن كثير ونافع وأبو بكر وأبان من طريق بكار عنه:

﴿وَأَنْ كَلَّا﴾ [١١١] بالتخفيف وسكون النون.

قرأ ابن عامر وعاصم وحمزة وأبو جعفر: ﴿لَمَّا﴾ [١١١] بتشديد الميم هنا،

وفي الطارق [٤].

روى عبد الوارث: ﴿وَلَا تَرَكْنُوا﴾ بضم الكاف^(٣).

قرأ أبو جعفر، وأوقية عن صاحبيه: ﴿وَزُلْفًا﴾ [١١٤] بضم اللام.

قرأ نافع، وحفص: ﴿وَالِيهِ يَرْجِعُ الْأَمْرُ﴾ [١٢٣] بضم الياء وفتح الجيم^(٤).

(١) والباقون «سلام».

(٢) والباقون بواو مفتوحة قبل الألف.

(٣) والباقون بفتحها.

(٤) والباقون بفتح الياء وكسر الجيم.

قرأ أهل المدينة وابن عامر ويعقوب وحفص:

﴿عَمَّا تَعْمَلُونَ﴾ [١٢٣] بالتاء خاتمتها وخاتمة النمل.

فتح أهل الحجاز وأبو عمرو: ﴿إِنِّي أَخَافُ﴾ [٣، ٢٦، ٨٤] ثلاثة مواضع، و﴿إِنِّي أَعْظُكَ﴾ [٤٦]، و﴿إِنِّي أَعُوذُ﴾ [٤٧]، و﴿شِقَاقِي أَنْ﴾ [٨٩].

وفتح مدني وأبو عمرو: ﴿عَنِّي إِنَّهُ﴾ [١٠]، ﴿إِنِّي إِذَا﴾ [٣١]، و﴿وَنُصْحِي إِنْ﴾ [٣٤] و﴿ضَيْفِي أَلَيْسَ﴾ [٧٨].

وفتح ابن عامر وأهل المدينة وأبو عمرو وحفص:

﴿أَجْرِي﴾ [٢٩، ٥١] موضعان.

وفتح مدني وأبو عمرو والبيزي: ﴿وَلَكِنِّي أَرَاكُمْ﴾ [٢٩]، ﴿إِنِّي أَرَاكُمْ﴾ [٨٤]، وافقهم الزينبي في: ﴿إِنِّي أَرَاكُمْ﴾.

وفتح أهل المدينة: ﴿إِنِّي أَشْهَدُ اللَّهَ﴾ [٥٤]، و﴿فَطَرَنِي أَفْلًا﴾ [٥١]، وافقهم البيزي وابن شنبوذ في: ﴿فَطَرَنِي أَفْلًا﴾ فقط.

وسكن أهل الكوفة، ويعقوب: ﴿أَرْهَطِي أَعْرُ﴾ [٩٢].

وفتح أهل المدينة وابن عامر وأبو عمرو: ﴿وَمَا تَوْفِيقِي إِلَّا﴾ [٨٨].

وأثبت يعقوب: ﴿تُنْظِرُونَ﴾ [٥٥] بياء في الحالين، وكذلك ﴿تُخْزُونَ فِي﴾ [٧٨].
قرأ أهل البصرة وأبو جعفر وإسماعيل:

﴿تُخْزُونَ﴾ بياء في الوصل ووقف يعقوب بياء.

قرأ ابن كثير، ويعقوب: ﴿يَوْمَ يَأْتُ﴾ [١٠٥] بياء في الحالين، وافقهما أهل المدينة والكسائي وأبو عمرو إلا عبد الوارث في الوصل وابن شنبوذ عن قبل، ووقف ابن شنبوذ بياء.

سورة يوسف عليه السلام

﴿الر﴾ [١] ذكر.

قرأ ابن عامر وأبو جعفر: ﴿يَأْبَتْ﴾ [٤] بفتح التاء في جميع القرآن.

ووقف بالهاء ابن كثير وابن عامر وأبو جعفر ويعقوب.

روى ورش: ﴿رَأَيْتُ﴾ [٤]، و﴿رَأَيْتُهُمْ لِي سَاجِدِينَ﴾ [٤] بتخفيف الهمز^(١)

زاد الحماني تخفيفها في: ﴿فَلَمَّا رَءَاهُ﴾ وفي القصص ﴿فَلَمَّا رَءَاهَا﴾، و﴿فَلَمَّا رَأَتْهُ حَسِبْتَهُ﴾ في النمل وفي المنافقين: ﴿وَإِذَا رَأَيْتَهُمْ﴾.

قرأ أبو جعفر: ﴿أَحَدَ عَشَرَ كَوْكَبًا﴾ [٤]، و﴿اِثْنَا عَشَرَ﴾، ﴿تِسْعَةَ عَشَرَ﴾

بسكون العين فيهم.

قرأ الكسائي إلا أبا الحارث وقتيبة، والعبسي، وابن اليزيدي: ﴿الرَّءْيَا﴾،

و﴿رُؤْيَاكَ﴾ [٥]، وما جاء منه في جميع الباب بالإمالة، روى أبو الحارث فتح

﴿رُؤْيَاكَ﴾ فقط، وأمال جميع الباب.

وروى قتيبة إمالة: ﴿لِلرَّءْيَا تَعْبُرُونَ﴾ [٤٣] حَسَبَ.

وقرأ خلف في اختياره إمالة ما كان فيه ألف ولا م فقط نحو: ﴿لِلرَّءْيَا﴾،

و﴿الرَّءْيَا﴾، الباقر بالتفخيم في جميع ذلك، وخفف الهمزة في جميع الباب

أبو جعفر وورش والشموني، وأبو عمرو إذا خفف.

قرأ ابن كثير: ﴿ءَايَاتٍ لِّلسَّائِلِينَ﴾ [٧] على التوحيد.

قرأ أهل المدينة:

﴿غِيَابَاتِ الْجُبِّ﴾ [١٠، ١٥] بألف على الجمع في الموضعين.

روى قتيبة: ﴿فَاعْلِينَ﴾ [١٠] بالإمالة حيث وقع إلا في الرفع.

(١) بتسهيلها بين بين.

قرأ أبو جعفر: ﴿تَأْمَنَّا﴾ [١١] بغير إشماء في النون^(١).

قرأ ابن كثير وابن عامر وأبو عمرو: ﴿نَرْتَعُ وَنَلْعَبُ﴾ [١٢] بالنون فيهما، وقرأ زيد عن يعقوب ﴿نَرْتَعُ﴾ بالنون ﴿وَيَلْعَبُ﴾ بالياء، وقرأ أهل الحجاز إلا المالكيّ وابن شنبوذ ونظيف وابن الصَّبَّاح وابن بقرة عن الزينبي بكسر العين من ﴿نَرْتَعُ﴾، روى إثبات الياء بعد كسر العين المالكيّ عن الزينبي فقط، الباكون بسكون العين ولم يختلفوا في سكون الباء من ﴿نَلْعَبُ﴾ وفتح العين.

قرأ الكسائي وأبو جعفر وخلف وورش والأعشى واليزيديّ وأبو معمر إلا الحلبيّ عن عبد الوارث: ﴿الذِيبُ﴾ [١٣] بغير همز حيث كان^(٢).

قرأ أهل الكوفة: ﴿يَأْبُشْرَى﴾ [١٩] غير مضاف^(٣)، وأمال حمزة والكسائي وخلف.

قرأ أهل المدينة وابن ذكوان: ﴿هَيْتَ لَكَ﴾ [٢٣] بكسر الهاء وفتح التاء من غير همز، ورواه الحلواني عن هشام كذلك إلا أنه ﴿هَيْتُ﴾ بالهمز، ورواه الداجوني عن هشام كذلك إلا أنه ﴿هَيْتُ﴾ بضم التاء، وقرأ ابن كثير: ﴿هَيْتُ﴾ بفتح الهاء وضم التاء من غير همز، الباكون وهم: أهل العراق ﴿هَيْتُ﴾ بفتح الهاء والتاء من غير همز.

قرأ أهل المدينة وأهل الكوفة: ﴿المُخْلِصِينَ﴾ [٢٤] بفتح اللام حيث وقع، وقرأ أهل الكوفة: ﴿مُخْلِصًا﴾ في مريم بفتح اللام، زاد الحلبيّ عن عبد الوارث فتح الميم، واتفقوا على كسر اللام فيما كان معه ﴿الدين﴾، أو ﴿ديني﴾ نحو: ﴿مُخْلِصِينَ لَهُ الدِّينَ﴾، و ﴿مُخْلِصًا لَهُ دِينِي﴾.

قرأ أبو جعفر: ﴿مَتَّكًا﴾ [٣١] بغير همز، زاد الأهوازيّ سكون التاء.

(١) أي بإدغام محض والباكون بالإشماء.

(٢) سورة يوسف (١٣، ١٤، ١٧).

(٣) دون ياء والباكون بياء مفتوحة وصلًا ساكنة وقفًا.

قرأ أبو عمرو: ﴿حَاشَا﴾ [٣١، ٥١] بألف في الوصل في الموضعين، ويقف الجماعة بغير ألف.

روى عبد الوارث إلا القزاز: ﴿مَا هَذَا بَشَرًا﴾ [٣١] بكسر الباء والشين^(١) ﴿إِنْ هَذَا إِلَّا مَلَكٌ كَرِيمٌ﴾ [٣١] بكسر اللام، وأفقه القزاز في كسر اللام.

روى الحلبي عنه: ﴿يُوسُفُ أَعْرَضَ عَن هَذَا﴾ [٢٩] بفتح الراء والضاد^(٢).

روى السَّابُورِيُّ عن الأَعَشَى: ﴿وَقَالَ نُسُوءٌ﴾ بضم النون^(٣).

قرأ يعقوب: ﴿رَبِّ السَّجْنِ﴾ [٣٣] بفتح السين، روى زيد عنه: ﴿رَبِّ﴾ بضم الباء^(٤).

روى أبو نشيط عن قالون عن نافع، والشطوي عن أبي جعفر:

﴿تُرْزَقَانَهُ﴾ [٣٧] بكسر الهاء من غير صلة.

روى ابن فرح عن البزي تخفيف الهمزة^(٥) التي بعد الألف من:

﴿ءَابَائِي﴾ [٣٨]، و ﴿شُرَكَائِي﴾ حيث وقع.

روى حفص: ﴿دَابَّاءُ﴾ [٤٧] بفتح الهمزة^(٦).

قرأ حمزة والكسائي وخلف: ﴿تَعَصْرُونَ﴾ [٤٩] بالتاء.

روى البرجمي والشموني: ﴿مَا بَالُ النُّسُوءِ﴾ [٥٠] بضم النون.

قرأ ابن عامر وأهل الكوفة وروح والوليد: ﴿بِالسُّوءِ إِلَّا﴾ [٥٣] بهمزتين

محققتين، وقرأ أبو عمرو، وأحمد بن صالح بحذف الأولى وتحقيق الثانية، وقرأ

أبو جعفر وورش وقنبل ورويس وزيد عن يعقوب بتحقيق الأولى وتلين الثانية،

(١) أي مشتري له ثمن والباقون بفتحهما.

(٢) والباقون بكسر الراء وسكون الضاد.

(٣) والباقون بكسرها.

(٤) والباقون بكسرها.

(٥) أي بحذف الهمزة. انظر النشر (٢ / ٣٠٣)، والباقون بإثباتها.

(٦) والباقون بإسكانها وهم على أصولهم فيها.

وقرأ ابن كثير إلابقبلاً، ونافع إلا ابن صالح وورشاً بتلين الهمزة الأولى وتحقيق الثانية، ولينوا الأولى بأن قلبوها إلى جنس ما قبلها، وأدغموا ما قبلها فيها فتصير واواً مشددة مكسورة إلا أن ابن أبي عمر النقاش روى عن ابن مجاهد قلبها ياءً من غير إدغام، ونظيف على أصله في تحقيق الأولى وقلب الثانية ياءً.

قرأ ابن كثير وجبلة والمملطي عن المفضل: ﴿حَيْثُ نَشَاءُ﴾ [٥٦] بالنون.

قرأ أهل الكوفة إلا أبا بكر: ﴿لَفْتِيَانَهُ﴾ [٦٢] بألف ونون^(١).

وقرأ أهل الكوفة إلا أبا بكر وابن يزداد عن المفضل، والعتار إلا بكاراً عنه:

﴿حَافِظًا﴾ [٦٤] بألف مع فتح الحاء^(٢).

قرأ حمزة والكسائي وخلف: ﴿يَكْتَلُ﴾ [٦٣] بالياء^(٣).

قرأ يعقوب: ﴿يَرْفَعُ دَرَجَاتٍ مِّنْ يَشَاءُ﴾ [٧٦] بالياء فيهما.

ونون^(٤) ﴿دَرَجَاتٍ﴾ أهل الكوفة.

روى البزي: ﴿فَلَمَّا اسْتَأْيَسُوا﴾ [٨٠]، ﴿وَلَا تَأْيَسُوا﴾، ﴿إِنَّهُ لَا يَأْسُ﴾

[٨٧]، ﴿حَتَّىٰ إِذَا اسْتَأْيَسَ﴾ [١١٠]، وفي الرعد: ﴿أَفَلَمْ يَأْسُ﴾ بألف بعد الياء

وبعد الألف ياء مفتوحة من غير همز، وكذلك الحنبلبي عن أبي جعفر.

قرأ حمزة والكسائي وخلف، وهبة الله عن الأخفش:

﴿مَرْجَاةُ﴾ [٨٨] بالإمالة.

قرأ ابن كثير وأبو جعفر: ﴿قَالُوا إِنَّكَ لَأَنْتَ﴾ [٩٠] بهمزة واحدة على الخبر،

الباقون بهمزتين، وحققهما أهل الكوفة وابن عامر وروح والوليد إلا أن الحلواني

فصل بينهما بألف، الباقون بتحقيق الأولى وتلين الثانية، وفصل بينهما بألف

نافع - إلا ورشاً - وأبو عمرو وزيد.

(١) والباقون بتاء مكان النون دون ألف.

(٢) وكسر الفاء، والباقون بكسر الحاء وسكون الفاء دون ألف.

(٣) والباقون بالنون.

(٤) أي بتنوين «درجات».

روى حفص: ﴿نُوحِي إِلَيْهِمْ﴾ [١٠٩] هنا، وفي النحل [٤٣] والأنبياء ﴿نُوحِي إِلَيْهِمْ﴾ [٧] بالنون وكسر الحاء، وافقه حمزة والكسائي وخلف في: ﴿نُوحِي إِلَيْهِ﴾ وهو الثاني من الأنبياء [٢٥]، وروى ابن شاهي عن حفص الأول من الأنبياء بالياء وفتح الحاء.

قرأ أهل المدينة وابن عامر وعاصم ويعقوب: ﴿أَفَلَا تَعْقِلُونَ﴾ [١٠٩] بالتاء.

قرأ أهل الكوفة وأبو جعفر: ﴿كُذِّبُوا﴾ [١١٠] بالتخفيف.

قرأ ابن عامر وعاصم ويعقوب: ﴿فَنُجِّيَ مَنْ نَشَاءُ﴾ [١١٠] بنون واحدة وتشديد الجيم وفتح الياء^(١).

روى عبد الوارث: ﴿فِي قِصَصِهِمْ﴾ [١١١] بكسر القاف.

روى الحلبي عن عبد الوارث: ﴿عِبْرَةٌ﴾ [١١١] بالنصب^(٢).

فتح الأعرشي والبرجمي والمالحاني عن القواس^(٣): ﴿لِي سَاجِدِينَ﴾ [٤].

وفتح الأهوازي عن أبي جعفر: ﴿مِمَّا يَدْعُونَني إِلَيْهِ﴾ [٣٣].

وفتح حجازي: ﴿لِيَحْزُنُنِي أَنْ﴾ [١٣].

وفتح أبو جعفر إلا النهرواني عنه، وقالون وورش وهبة الله عن إسماعيل، والمسيبي: ﴿أَنِّي أَوْفِي الكَيْلِ﴾ [٥٩].

وفتح أهل المدينة وابن عامر، وأبو عمرو: ﴿وَحَزُنِي إِلَى اللّهِ﴾ [٨٦].

وفتح أبو جعفر وزيد عن إسماعيل: ﴿وَبَيْنَ إِخْوَتِي﴾ [١٠٠].

وفتح أهل المدينة: ﴿سَبِيلِي أَدْعُوا﴾ [١٠٨].

وفتح أهل الحجاز، وأبو عمرو: ﴿إِنِّي أَرَى﴾ [٤٣]، ﴿رَبِّي أَحْسَنَ﴾ [٢٣]،

﴿أَرَانِي أَعْصِرُ﴾ [٣٦]، ﴿أَرَانِي أَحْمِلُ﴾ [٣٦]، ﴿أَبِي أَوْ يَحْكُمُ﴾ [٨٠]، ﴿إِنِّي

(١) والباقون بنونين الأولى مضمومة والثانية ساكنة وتخفيف الجيم وسكون الياء.

(٢) والباقون بالرفع.

(٣) عن حفص.

أَنَا أَخُوكَ ﴿٦٩﴾، ﴿إِنِّي أَعْلَمُ﴾ [٩٦] سبع ياءات .

وسكن أهل الكوفة ويعقوب: ﴿ءَأَبَاءِي﴾ [٣٨]، ﴿لَعَلِّي﴾ [٤٦] .

وفتح أهل المدينة وأبو عمرو: ﴿إِنِّي﴾، ﴿إِنِّي﴾ [٣٦] اللذان بعدهما:
﴿أَرَانِي﴾، و﴿حَتَّى يَأْذَنَ لِي﴾ [٨٠] و﴿عَلَّمَنِي رَبِّي﴾ [٣٧]، و﴿إِلَّا مَا رَحِمَ رَبِّي﴾ [٥٣]، و﴿أَسْتَغْفِرُ لَكُمْ رَبِّي إِنَّهُ﴾ [٩٨]، و﴿نَفْسِي إِنْ﴾ [٥٣]، و﴿بِي إِذْ﴾ [١٠٠] ثمان ياءات .

قرأ ابن كثير - إلا ابن يزداد عن ابن فليح - ويعقوب: ﴿حَتَّى تُؤْتُونِ﴾ [٦٦] بياء في الحالين، وافقهما في الوصل أبو عمرو وأبو جعفر وإسماعيل .
وقرأ قبل إلا ابن الشارب وابن شنبوذ عنه:
﴿إِنَّهُ مَنْ يَتَّقْ وَيَصْبِرْ﴾ [٩٠] بياء في الحالين .

قرأ يعقوب: ﴿فَأَرْسَلُونِ﴾ [٤٥]، و﴿وَلَا تَقْرُبُونِ﴾ [٦٠]، ﴿تُفَنِّدُونَ﴾ [٩٤] بياء في الحالين .

سورة الرعد

﴿المر﴾ [١]، و﴿يُعْشِي﴾ [٣]، و﴿تَعْجَبَ فَعَجَبٌ﴾ [٥] ذكر الخلاف فيهن .
قرأ ابن كثير وأهل البصرة وحفص، وابن يزداد عن جبلة^(١): ﴿وَزَرَعٌ وَنَخِيلٌ صِنَوَانٌ وَغَيْرُ صِنَوَانٍ﴾ [٤] بالرفع فيهن تابعهم ابن ذكوان عن جبلة، وضم الصاد من: ﴿صِنَوَانٌ﴾ في الموضوعين ابن يزداد عن جبلة، والمَلَطِي عن أبي زيد عن المفضل، والمالحاني والرازي عن القواس عن حفص .

قرأ ابن عامر وعاصم ويعقوب: ﴿يَسْقَى بِمَاءٍ﴾ [٤] بالياء .
﴿الْأَكْلُ﴾ [٤] ذكر .

قرأ حمزة والكسائي وخلف: ﴿وَيَفْضَلُ﴾ [٤] بالياء .

(١) عن المفضل عن عاصم .

وقرأ الحلبي: ﴿يُسْقَى﴾ بالياء ﴿وَيُفْضَلُ﴾ بياء مضمومة وفتح الضاد، ﴿بَعْضُهَا﴾ بالرفع.

قرأ ابن عامر وأبو جعفر: ﴿إِذَا﴾ [٥] بهمزة واحدة على الخبر، الباكون بهمزتين على الاستفهام، وحقق الهمزتين أهل الكوفة وروح والوليد، قرأ ابن كثير ونافع وأبو عمرو ورويس وزيد بتحقيق الأولى وتلين الثانية، وفصل بينهما بألف نافع إلا ورشاً، وأبو عمرو، وزيد عن يعقوب، وقرأ نافع والكسائي ويعقوب: ﴿إِنَّا﴾ [٥] على الخبر، الباكون بهمزتين محققتين على الاستفهام إلا أن هشاماً يفصل بينهما بألف، وأبو جعفر وابن كثير وأبو عمرو يحققون الأولى ويلينون الثانية، وفصل بينهما بألف أبو جعفر وأبو عمرو، وكذلك اختلافهم في الموضعين من الإسراء [٤٩، ٩٨]، وسورة المؤمنين [٨٢] وسجدة لقمان [السجدة: ١٠]، والثاني من الصفات [٥٣] ونذكر ما سوى ذلك في موضعه إن شاء الله.

روى الشموني إلا النقار: ﴿إِلَّا كَبَّاسِطُ﴾ [١٤] بالصاد.

قرأ أهل الكوفة إلا حفصاً، والمفضل إلا ابن يزداد عن جبلة، وبكار عن العطار: ﴿أَمْ هَلْ يَسْتَوِي﴾ [١٦] بالياء.

روى عبد الوارث إلا القزاز:

﴿بِقَدْرَهَا﴾ [١٧] ساكنة الدال، الآخرون والقزاز بفتح الدال.

قرأ أهل الكوفة إلا أبا بكر والمفضل، وعبد الوارث:

﴿وَمَّا يَوْقُدُونَ﴾ [١٧] بالياء.

روى القزاز: ﴿الْمَثَلَاتُ﴾ [٦] برفع الميم والثاء^(١).

قرأ أهل الكوفة ويعقوب: ﴿وَصُدُّوا﴾ [٣٣] وفي المؤمن [٣٧] بضم الصاد.

روى قتيبة: ﴿وَمِنَ الْأَحْزَابِ﴾ [٣٦] بالإمالة.

(١) والباكون بفتح الميم وضم الثاء.

قرأ ابن كثير وأهل البصرة وعاصم: ﴿وَيُثِبْتُ﴾ [٣٩] بالتخفيف .
 روى قتبية: ﴿مِنْ أَطْرَافِهَا﴾ [٤١] عمال، وكذلك في الأنبياء [٤٤] .
 قرأ ابن عامر وأهل الكوفة ويعقوب: ﴿الْكَفَّارُ﴾ [٤٢] على الجمع^(١) .
 قرأ ابن كثير إلا ابن يزداد عن ابن فليح، ويعقوب، وعبد الوارث، وأبو زيد:
 ﴿الْمَتَعَالِ﴾ [٩] بياء في الحالين إلا أن أبا زيد وعبد الوارث بياء في الوصل فقط،
 والمالكي عن الزينبي بياء في الوقف فقط .
 قرأ ابن كثير: ﴿وَأَقِ﴾ [٣٤، ٣٧] و ﴿هَادِ﴾ [٧، ٣٣] بياء في الوقف فقط
 إلا ابن يزداد عن ابن فليح عنه، وروى الخزاعي عن ابن فليح التخسير، ولم
 يختلفوا في الوصل أنه بغير ياء .
 قرأ ابن كثير إلا المالكي: ﴿وَأَلِ﴾ [١١] بياء في الوقف فقط، روى الخزاعي
 عن ابن فليح التخير، ولم يختلفوا في الوصل أنه بغير ياء .
 قرأ يعقوب: ﴿مَتَابِ﴾ [٣٠]، ﴿عَقَابِ﴾ [٣٢]، و ﴿مَتَابِ﴾ [٣٦] بياء فيهن
 في الحالين، الباقيون بغير ياء فيهن في الحالين .

سورة إبراهيم عليه السلام

قرأ أهل المدينة، وابن عامر والمفضل وبكار عن أبان، وعبد الوارث إلا
 القزاز: ﴿اللَّهُ الَّذِي﴾ [٢] بالرفع، وافقهم على الابتداء ابن فليح، ورويس، وزيد .
 قرأ أبو عمرو: ﴿رُسُلُنَا﴾، ﴿سُبُلْنَا﴾ [١٢] بسكون السين والباء فيهما
 حيث كانا .
 قرأ أهل المدينة: ﴿بِهِ الرِّيحُ﴾ [١٨] بألف هنا، وفي عسق .
 قرأ حمزة والكسائي وخلف: ﴿خَالِقُ السَّمَوَاتِ﴾ [١٩] بألف ورفع القاف،

(١) والباقيون بالتوحيد بفتح الكاف وألف بعدها وكسر الفاء مخففة .

﴿وَالْأَرْضِ﴾ [١٩] بخفض الضاد^(١).

قرأ حمزة: ﴿بِمُصْرِحِي﴾ بكسر الياء.

قرأ ابن كثير وأبو عمرو: ﴿لِيَضْلُوا﴾ [٣٠] بفتح الياء هنا، وفي الحج [٩] ولقمان [٦] والزمر [٨] وافقهما يعقوب إلا روحاً، إلا في لقمان فقط.

﴿لَا يَبِيعُ فِيهِ وَلَا خِلَالَ﴾ [٣١] ذُكِرَ.

قرأ الكسائي: ﴿عَصَانِي﴾ [٣٦] مَمَّال.

روى أبان، وزيد عن يعقوب: ﴿مِنْ كُلِّ مَا سَأَلْتُمُوهُ﴾ [٣٤] بتنوين اللام.

قرأ المفضل إلا المَلَطِيَّ عن أبي زيد، والقاضي عن رويس: ﴿إِنَّمَا نُؤَخِّرُهُمْ﴾ [٤٢] بالنون.

روى قتبية: ﴿فِي الْأَصْفَادِ﴾ [٤٩] بالإمالة هنا، وفي (ص) [٣٨] وكذلك

يميل: ﴿ءَأَمْنَا﴾ [٣٥]، و ﴿بِوَادٍ﴾ [٣٧].

روى أبان: ﴿يَوْمَ نَبْدَلُ الْأَرْضِ﴾ [٤٨] بالنون وكسر الدال ﴿الْأَرْضِ﴾

بالنصب ﴿وَالسَّمَوَاتِ﴾ بكسر التاء في اللفظ وهي في موضع نصب، ولا خلاف في نصب ﴿غَيْرِ﴾ لأنه مفعول محذوف.

قرأ الكسائي: ﴿لَتَنْزُولُ﴾ [٤٦] بفتح اللام الأولى ورفع الثانية^(٢).

روى زيد عن يعقوب: ﴿مِنْ قَطْرِ﴾ [٥٠] بالتنوين ساكنة الطاء ﴿ءَأَنَّ﴾ بمد

الهمزة^(٣).

قرأ ابن عامر وحمزة والكسائي، والأعمش وأبان وأبو أيوب والبرجمي

ويعقوب إلا رويساً: ﴿قُلْ لِعِبَادِي الَّذِينَ﴾ [٣١] بسكون الياء وحذفها في الوصل.

روى حفص: ﴿لِي عَلَيْكُمْ﴾ [٢٢] بفتح الياء.

(١) والباقون خلق فعل ماض ونصب «والأرض» بالفتحة، ومعلوم أن تاء السموات مكسورة.

(٢) والباقون بكسر اللام الأولى وفتح الثانية.

(٣) وتنوين الراء من قطر وقرأ الباقون «قطران» بكسر الطاء وفتح الراء وبعدها ألف ونون كلمة واحدة

دون همز.

الكفاية الكبرى في القراءات العشر

قرأ أهل الحجاز وأبو عمرو: ﴿إِنِّي أَسْكَنْتُ﴾ [٣٧] بفتح الياء .
 قرأ يعقوب: ﴿وَعِيدٍ﴾ [١٤] بياء في الحالين، وافقه ورش في الوصل فقط .
 قرأ أهل البصرة وأبو جعفر وإسماعيل وقتيبة وهبيرة عن حفص:
 ﴿بِمَا أَشْرَكْتُمُونِ﴾ [٢٢] بياء في الوصل، ووقف يعقوب، وابن شنبوذ عن
 قبل بياء .

قرأ البزيّ والزيني وأبو جعفر وورش وإسماعيل وأهل البصرة وحمزة
 والبرجمي ويعقوب: ﴿دُعَاءٍ﴾ [٤٠] بياء في الوصل، ووقف عليه بياء يعقوب
 والبزيّ والمالكي والبرجمي وابن عبد الرزاق والعبسي وعلي بن سلم عن حمزة،
 وأبو أيوب الخياط، وروى النهرواني عن زيد عن قبل إثبات الياء في الوصل
 فقط .

سورة الحجر

قرأ أهل المدينة وعاصم وعبد الوارث: ﴿رُبَمَا﴾ [٢] بتخفيف الباء، وروى
 الشّموني ضمها، وفتحها الآخرون .

قرأ أهل الكوفة إلا أبا بكر والمفضل والطارق^(١): ﴿مَا نُنزِّلُ﴾ [٨] بالنون
 وضمها وفتح النون الثانية وكسر الزاي ونصب: ﴿الْمَلَائِكَةَ﴾، وروى أبو بكر
 والمفضل وأبان بالتاء وضمها وفتح النون والزاي ورفع: ﴿الْمَلَائِكَةَ﴾، الباكون
 كذلك إلا أنهم فتحوا التاء، وروى البزيّ إلا النقاش، وابن فليح ﴿مَا تَنْزِلُ﴾
 بتشديد التاء .

قرأ ابن كثير وعبد الوارث: ﴿سُكِّرَتْ﴾ [١٥] بتخفيف الكاف .

(١) أبان بن يزيد الطار عن عاصم .

قرأ حمزة وخلف: ﴿الرَّيْحُ﴾ [٢٢] على التوحيد.
 قرأ يعقوب: ﴿صِرَاطٌ عَلَيَّ مُسْتَقِيمٌ﴾ [٤١] بكسر اللام وضم الياء وتنوينها من
 العلو.

روى ابن يزداد عن أبي زيد عن المفضل: ﴿وَعُيُونٌ﴾ [٤٥] بضم العين،
 وكذلك ﴿الْبُيُوتُ﴾ بضم الباء مع من ضم، روى الوليد ورويس من طريق
 القاضي: ﴿وَعُيُونٌ ادْخُلُوهَا﴾ [٤٥، ٤٦] بضم التنوين وكسر الخاء.
 قرأ حمزة: ﴿نَبَشْرُكَ﴾ [٥٣] بالتخفيف.

قرأ ابن كثير ونافع: ﴿تَبَشِّرُونَ﴾ [٥٤] بكسر النون وشددها ابن كثير.
 قرأ أهل البصرة والكسائي وخلف: ﴿يَقْنَطُ﴾ [٥٦] ﴿يَقْنَطُونَ﴾ [الروم: ٣٦]
 و﴿تَقْنَطُوا﴾ [الزمر: ٥٣] بكسر النون حيث وقع إذا كان مستقبلاً.
 قرأ حمزة والكسائي وخلف ويعقوب: ﴿لَمُنْجُوهُمْ﴾ [٥٩]، و﴿لِنُنْجِيَنَّهُ﴾.
 و﴿إِنَّا مُنْجِوُكُمْ﴾ [العنكبوت: ٣٢، ٣٣] بتخفيف النون وسكونها فيهن،
 وافقهم ابن كثير وعاصم إلا حفصاً في ﴿مُنْجِوُكُمْ﴾ فقط.
 روى أبو بكر والمفضل ويكار عن أبان: ﴿قَدَرْنَا إِنَّهَا﴾ [٦٠] مخفف، وكذلك
 في النمل [٥٧].

روى عبد الوارث إلا القزاز: ﴿لَعَمْرُكَ أَنَّهُمْ﴾ [٧٢] بفتح الهمزة.
 قرأ حجازي وأبو عمرو:
 ﴿عِبَادِي أَنِّي أَنَا﴾ [٤٩]، و﴿إِنِّي أَنَا النَّذِيرُ﴾ [٨٩] بفتح الياء فيهن.
 وقرأ أهل المدينة: ﴿بَنَاتِي إِنْ كُنْتُمْ﴾ [٧١] بفتح الياء.
 قرأ يعقوب: ﴿تَفْضَحُونَ﴾ [٦٨]، و﴿تُخْزُونَ﴾ [٦٩] بياء في الحالين،
 وحذفها الآخرون في الحالين.

سورة النحل

قرأ حمزة والكسائي وخلف، والدَّاجُونِيّ عن ابن ذكوان: ﴿أَتَى أَمْرُ اللَّهِ﴾ [١] بالإمالة.

﴿يُشْرِكُونَ﴾ [١، ٣] ذكر.

قرأ يعقوب إلا رويساً عنه، والمفضل: ﴿تَنَزَّلُ﴾ [٢] بالتاء وفتحها^(١) ﴿الْمَلَائِكَةُ﴾ بالرفع، روى المَلَطِيّ عن أبي زيد عن المفضل كذلك إلا أنه بضم التاء، وقرأ ابن كثير وأبو عمرو ورويس بسكون النون وتخفيف الزاي على أصولهم.

قرأ أبو جعفر: ﴿بَشَقَّ الْأَنْفُسِ﴾ [٧] بفتح الشين.

قرأ عاصم إلا حفصاً: ﴿يُنَبِّتُ لَكُمْ﴾ [١١] بالنون.

قرأ ابن عامر: ﴿وَالشَّمْسُ وَالْقَمَرُ وَالنُّجُومُ مُسَخَّرَاتٌ﴾ [١٢] بالرفع فيهن، وافقه حفص في: ﴿وَالنُّجُومُ مُسَخَّرَاتٌ﴾ فقط.

روى عبد الوارث من طريق أبي معمر، وهبيرة عن حفص:

﴿مَا يُسْرُونَ وَمَا يُعْلِنُونَ﴾ [١٩] بالياء فيهما قبل العشرين.

قرأ يعقوب والمفضل وأبان ويحيى: ﴿يَدْعُونَ﴾ [٢٠] بالياء.

روى ابن فرح عن البري: ﴿شُرَكَائِي﴾ [٢٧] بتخفيف الهمز^(٢) حيث وقع.

قرأ نافع: ﴿تُشَاقِقُونَ فِيهِمْ﴾ [٢٧] بكسر النون.

قرأ أبو عمرو إذا أدغم، والوليد عن يعقوب: ﴿الْمَلَائِكَةُ طَيِّبِينَ﴾ [٣٢]

(١) أي بفتح التاء والنون، ويلزم ذلك تشديد فتح الزاي، وقرأ المَلَطِيّ مثلهم لكن مع ضم

التاء، والباقون بياء مضمومة وكسر الزاي ونصب الملائكة وخفف منهم الزاي ابن كثير

وأبو عمرو ورويس.

(٢) بحذف الهمزة انظر «النشر» (٢ / ٣٠٣).

بالإدغام .

قرأ حمزة وخلف: ﴿يَتَوَفَّاهُمْ﴾ [٢٨، ٣٢] بالياء في الموضعين .

قرأ حمزة والكسائي وخلف: ﴿يَأْتِيَهُمُ الْمَلَائِكَةُ﴾ [٣٣] بالياء .

قرأ أهل الكوفة: ﴿فَإِنَّ اللَّهَ لَا يَهْدِي﴾ [٣٧] بفتح الياء وكسر الدال^(١).
﴿فَيَكُونُ﴾ [٤٠] ذُكِرَ .

قرأ أبو جعفر والأعشى: ﴿لَنُبَوِّئَنَّهُمْ﴾ [٤١] بتخفيف الهمز^(٢).
﴿نُوحِي﴾ ، ﴿فَسأَلُوا﴾ [٤٣] ذُكِرَ .

قرأ حمزة والكسائي وخلف: ﴿أَوَلَمْ تَرَوْا﴾ [٤٨] بالتاء .
قرأ أهل البصرة: ﴿تَتَفَيَّأُ﴾ [٤٨] بالتاء .

قرأ نافع وقتيبة: ﴿مُفْرَطُونَ﴾ [٦٢] بكسر الراء وتخفيفها وسكون الفاء، وقرأ أبو جعفر بفتح الفاء وتشديد الراء وكسرها، الباقيون بسكون الفاء وتخفيف الراء وفتحها .

قرأ أبو جعفر: ﴿تَسْقِيكُمْ﴾ [٦٦] بالتاء وفتحها، وقرأ نافع وابن عامر وابن يزداد عن المُفَضَّل ويعقوب: ﴿نَسْقِيكُمْ﴾ بنون مفتوحة، الباقيون بضم النون، وكذلك اختلافهم في سورة المؤمنين [٢١] .

روى الدَّاجُونِيَّ عن ابن ذكوان:

﴿لِلشَّارِبِينَ﴾ [٦٦] بالإمالة هنا، وفي الصافات [٤٦] والقتال [١٥] .
﴿يَعْرِشُونَ﴾ [٦٨] ذُكِرَ .

قرأ أبو بكر والمفضل وأبان من طريق بكار عنه ورويس عن يعقوب:
﴿تَجْحَدُونَ﴾ [٧١] بالتاء .

(١) والباقيون بضم الياء وفتح الدال وألف بعدها لفتح الدال .

(٢) يابدها ياءً مفتوحة .

قرأ حمزة والكسائي: ﴿إِمَّهَاتِكُمْ﴾ [٧٨] بكسر الهمز^(١) هنا، وفي النور [٦١] والزمز [٦] والنجم [٣٢] إلا أن حمزة زاد كسر الميم، ولم يختلفوا في الابتداء أنه بضم الهمزة.

قرأ ابن عامر وأهل الكوفة: ﴿يَوْمَ ظَعْنِكُمْ﴾ [٨٠] بسكون العين.

روى العبسي: ﴿وَأَيْتَاءِ ذِي الْقُرْبِيِّ﴾ [٩٠]، و﴿وَأَيْتَاءِ الرِّكَاتِ﴾ في النور [٣٧] بالإمالة.

روى ابن فرح عن الدورى عن حمزة: ﴿فَعَلَيْهِمْ غَضَبٌ﴾ [١٠٦] بكسر الهاء^(٢). وقد ذكر.

قرأ ابن عامر وحمزة وخلف ويعقوب: ﴿أَلَمْ تَرَوْا إِلَى الطَّيْرِ﴾ [٧٩] بالتاء.

روى الشموني من طريق النقاش إمالة قوله:

﴿وَأَوْبَارَهَا وَأَشْعَارَهَا﴾ [٨٠] مع من أمال.

قرأ ابن كثير، وابن عامر إلا الداجوني عن صاحبيه^(٣) وعاصم إلا ابن شاهي، وأبو جعفر: ﴿وَلَنَجْزِيَنَ الَّذِينَ﴾ [٩٦] بالنون.

قرأ ابن كثير وأبو عمرو: ﴿بِمَا يَنْزِلُ﴾ [١٠١] بالتخفيف.

﴿الْقُدْسِ﴾ [١٠٢] ذكر، وكذلك ﴿يُلْحِدُونَ﴾ [١٠٣].

قرأ ابن عامر: ﴿فَتَنُوا﴾ [١١٠] بفتح الفاء والتاء^(٤).

روى عبد الوارث: ﴿وَالْخَوْفَ﴾ [١١٢] بالنصب.

قرأ ابن عامر إلا النقاش: ﴿إِبْرَاهَامَ كَانَ أُمَّةً﴾ [١٢٠]، ﴿مِلَّةَ إِبْرَاهِيمَ﴾ [١٢٣]

بألف فيهما.

(١) بشرط وصلها بما قبلها لأن الكسر للاتباع.

(٢) قرأ يعقوب والخزيمي عن ابن فليح وحمزة [عدا ابن فرح عن الدورى عنه هنا] بضم الهاء والباقون بكسرها وبه ابن فرح.

(٣) هشام وابن ذكوان. (٤) والباقون بضم الفاء وكسر التاء.

﴿شَاكِرًا﴾ [١٢١] ذُكِرَ.

قرأ ابن كثير: ﴿فِي ضَيْقٍ﴾ [١٢٧] بكسر الضاد هنا، وفي النمل [٧٠].

﴿فَاتَّقُونَ﴾ [٢]، ﴿فَارْهَبُونَ﴾ [٥١] بياء في الحالين يعقوب.

قرأ ابن كثير: ﴿بَاقٍ﴾ [٩٦] بياء في الوقف، وخير الخُزاعي عن ابن فليح عنه.

سورة الإسراء

قرأ أبو عمرو وإلا عبد الوارث: ﴿أَلَا يَتَّخِذُوا﴾ [٢] بالياء.

قرأ ابن عامر وحمزة وأبو بكر - إلا الفحام عن الأعشى - وبكار عن أبان وخلف لنفسه: ﴿لَيْسَ أَوْ جُوهَكُمُ﴾ [٧] بالياء وفتح الهمزة، وقرأ الكسائي كذلك إلا أنه بالنون، وقرأ الباقر بالياء وضم الهمزة وبإثبات واو ساكنة بعدها، إلا أن المالكي عن الزينبي قلب الهمزة واواً وأدغم الواو التي قبلها فيهما فتصير واواً مشددة.

قرأ حمزة والكسائي: ﴿وَيَبْشِرُ الْمُؤْمِنِينَ﴾ [٩] بالتخفيف.

روى المالكي عن الزينبي الوقف على قوله تعالى: ﴿وَيَدْعُ الْإِنْسَانَ﴾ [١١] و﴿وَيَمْحُ اللَّهُ الْبَاطِلَ﴾ [الشورى: ٢٤]، و﴿يَدْعُ الدَّاعِ﴾ [القمر: ٦]، و﴿سَدْعُ الزَّبَانِيَةِ﴾ [العلق: ١٨] بالواو فيهن.

قرأ أبو جعفر إلا الرهاوي: ﴿وَيُخْرِجُ لَهُ﴾ [١٣] بياء مضمومة وفتح الراء، وروى الرهاوي عنه: ﴿يُخْرِجُ﴾ ضم الياء وكسر الراء، وقرأ يعقوب وعبد الوارث: ﴿وَيَخْرِجُ﴾ بياء مفتوحة وضم الراء، والباقر بنون مضمومة وكسر الراء.

روى عبد الوارث: ﴿كِتَابٌ يَلْقَاهُ﴾ [١٣] بالرفع.

قرأ ابن عامر وأبو جعفر: ﴿يَلْقَاهُ﴾ بضم الياء وفتح اللام وتشديد القاف، وأماله حمزة والكسائي وخلف والداجونى عن ابن ذكوان وهبة الله عن

الأخفش .

قرأ يعقوب وبكار عن أبان ، وأوقية عن العباس عن أبي عمرو : ﴿ءَأَمَرْنَا﴾ [١٦] بمد الهمزة ، وقرأ أبو معمر والقصبى عن عبد الوارث وأبان إلا بكاراً عنه : ﴿أَمَرْنَا﴾ بتشديد الميم وقصر الهمزة ، الآخرون بقصر الهمزة وتخفيف الميم .

قرأ حمزة والكسائي وخلف : ﴿يَبْلُغَنَّ عِنْدَكَ﴾ ﴿ [٢٣] بألف ونون مكسورة على التثنية .

روى العجلي : ﴿أَوْ كِلَاهُمَا﴾ [٢٣] بالفتح مع من فتح .

قرأ ابن كثير وابن عامر ويعقوب والمَلْطِيّ وأبو حاتم عن المفضل : ﴿أَفَّ﴾ [٢٣] بفتح الفاء من غير تنوين ، وقرأ أهل المدينة وحفص بكسر الفاء والتنوين ، وكذلك اختلافهم في الأنبياء [٦٧] والأحقاف [١٧] إلا أن ابن يزداد روى عن جبلة بالخفض والتنوين في الأحقاف فقط ، وبالخفض من غير تنوين في الأنبياء وهنا ، وروى بقية أصحاب المفضل :

﴿أَفَّ﴾ بكسر الفاء من غير تنوين كالآخرين .

روى حماد والنقاش عن الأعشى :

﴿وَلَا تَبْسُطْهَا كُلَّ الْبَسْطِ﴾ [٢٩] بالصاد فيهما .

قرأ ابن كثير : ﴿خَطَاءً﴾ [٣١] بكسر الخاء وبألف بعد الطاء ممدوداً ، وقرأ أبو جعفر وابن ذكوان بفتح الخاء والطاء من غير ألف ولا مد ، الباقيون بكسر الخاء وسكون الطاء من غير مد إلا أن الداجوني عن هشام روى وجهين أحدهما : كأبي عمرو . والآخر : مثل أبي جعفر ، ووقف عليه حمزة بفتح الطاء وبألف بعدها من غير همز ، ومثله ﴿رِدْءًا﴾ ونحوه .

قرأ حمزة والكسائي وخلف : ﴿فَلَا تُسْرِفْ﴾ [٣٣] بالتاء .

قرأ أهل الكوفة إلا أبا بكر والمفضل والعتار : ﴿بِالْقِسْطِ﴾ [٣٥] بكسر القاف ، وافقهم أبان في الشعراء فقط ، ورواه العبسي ، وحماد ، والسَّابُورِيُّ عن النقاش عن الشموني بصاد قبل الطاء وبعدها ، ورواه الفحام بصاد قبل الطاء

وسين بعدها، الباقون بسينين وكذلك اختلافهم في الشعراء .

قرأ أهل الكوفة وابن عامر :

﴿كَانَ سَيِّئُهُ﴾ [٣٨] بضم الهاء والهمز على الإضافة^(١) .

قرأ حمزة والكسائي وخلف :

﴿لِيَذْكُرُوا﴾ [٤١] بالتخفيف^(٢) هنا، وفي الفرقان [٥٠] .

قرأ ابن كثير وحفص : ﴿كَمَا يَقُولُونَ﴾ [٤٢] بالياء .

قرأ حمزة والكسائي وخلف : ﴿عَمَّا تَقُولُونَ﴾ [٤٣] بالتاء .

قرأ أهل البصرة وحمزة والكسائي وخلف وحفص والملطي عن المفضل :

﴿تُسَبِّحُ﴾ [٤٤] بالتاء .

﴿أءِذَا﴾ ، ﴿أءِنَّا﴾ [٤٩] ذُكِرَ .

قرأ أهل الكوفة وروح والوليد عن يعقوب والأخفش : ﴿ءَأَسْجُدُ﴾ [٦١]

بهمزتين محقتين . الباقون بتحقيق الأولى وتلين الثانية، وفصل بينهما بألف أهل المدينة - إلا ورشاً - وأبو عمرو والحلواني عن هشام وزيد عن يعقوب .

﴿لِلْمَلَائِكَةِ اسْجُدُوا﴾ [٦١] ، و ﴿أَذْهَبُ فَمَنْ﴾ [٦٣] ذُكِرَا .

روى حفص والأهوازي عن أبي زيد عن المفضل :

﴿وَرَجَلِكُ﴾ [٦٤] بكسر الجيم^(٣) .

قرأ أبو جعفر :

﴿الرِّيَّاحُ﴾ [٦٩] بألف هنا، وفي الأنبياء [٨١] وسبأ [١٢] ، و (ص) [٣٦] .

قرأ ابن كثير، وأبو عمرو : ﴿أَنْ نَخْسِفَ بِكُمْ﴾ [٦٨] ، و ﴿أَوْ نُرْسِلَ عَلَيْكُمْ﴾

(١) والباقون بفتح الهمزة وبعدها تاء تأنيث منصوبة منونة .

(٢) بتخفيف الكاف مع ضمها وسكون الذال وقرأ الباقون بفتح الذال والكاف مع تشديدها .

(٣) والباقون بسكونها .

[٦٨]، و ﴿أَنْ نُعِيدَكُمْ﴾ [٦٩]، و ﴿فَنُرْسِلَ عَلَيْكُمْ﴾ [٦٩] و ﴿فَنُفِرِقْكُمْ﴾ [٦٩] بالنون فيهن الخمسة، وقرأ رويس وأبو جعفر: ﴿فَنُفِرِقْكُمْ﴾ بالتاء وشدد الراء الشَّطَوِيَّ عنه وأدغم الوليد عن يعقوب القاف في الكاف في قوله ﴿فَنُفِرِقْكُمْ﴾ كأبي عمرو إذا أدغم.

روى زيد عن يعقوب: ﴿يَوْمَ يَدْعُوا﴾ [٧١] بالياء، روى المَلَطِيَّ عن المُفَضَّل: ﴿يَوْمَ يَدْعَى﴾ بياء مضمومة وبفتح العين وبألف بعدها، ﴿كُلُّ﴾ برفع اللام^(١).

قرأ أهل العراق - إلا حفصاً والأعشى -: ﴿وَمَنْ كَانَ فِي هَذِهِ أَعْمَى فَهُوَ فِي الْآخِرَةِ أَعْمَى﴾ [٧٢] بالإمالة فيهما، وفتح أهل البصرة ونصير والبرجمي والفتحام عن الأعشى: ﴿أَعْمَى﴾ الثاني كالآخرين، زاد السابوري عن الأعشى الإمالة في جميع القرآن.

قرأ ابن عامر ويعقوب وأهل الكوفة - إلا أبا بكر والطار -:

﴿خَلَاَفَكَ﴾ [٧٦] بألف مع كسر الخاء^(٢).

قرأ أهل البصرة: ﴿وَنُنزِلُ مِنَ الْقُرْآنِ﴾ [٨٢]، و ﴿حَتَّىٰ تَنْزَلَ عَلَيْنَا كِتَابًا﴾ [٩٣] بالتخفيف فيهما.

قرأ ابن عامر إلا هشاماً عنه، وأبو جعفر: ﴿وَنَاءَ بِجَانِبِهِ﴾ [٨٣] الألف قبل الهمزة بوزن (وَنَاءَ)، الباقون: ﴿وَنَائِي﴾ مثل: (وَنَعَى)، وقرأ حمزة في رواية العَبْسِيِّ والعَجَلِيِّ، وخلف وأبي حمدون وعلي بن سلم عنه والكسائي - إلا نصيراً وأبا حمدون عنه - وخلف لنفسه، والحمامي عن أبي حمدون عن أبي بكر بكسر النون والهمزة، وفتح النون وأمال الهمزة سليم في رواية الدُّورِيِّ وخلاد والضَّبِّيَّ عنه ونصير وأبان، وابن يزداد عن المفضل ويحيى عن أبي بكر من غير

(١) والباقون «ندعو» بالنون المفتوحة وضم العين وواو بعدها ونصب «كل» وقرأ زيد عن يعقوب بالياء.

(٢) والباقون بفتح الخاء وسكون اللام من غير ألف بعدها.

طريق الحمامي عنه هنا وفي السجدة إلا أن أبا بكر إلا الأعشى والبُرجمي عنه وأبان والمفضل يفتحون النون والهمزة في السجدة^(١) فقط ، روى المطوّعي عن عبد الوارث بفتح النون وكسر^(٢) الهمزة في السجدة ، وقرأ أهل البصرة وابن كثير ونافع وهشام وبقية أصحاب المفضل ، وحفص والبُرجمي بفتح النون والهمزة هنا وفي السجدة كالأخرين ، إلا أن الأعشى بكسر النون والهمزة في السجدة وفتحها هنا ، وفتح النون وكسر الهمزة هنا أبان ، وفتحهما في السجدة .

قرأ أهل الكوفة إلا ابن غالب عن الأعشى ويعقوب :

﴿حَتَّى تَفْجُرَ﴾ [٩٠] بالتخفيف .

قرأ أهل المدينة وابن عامر وعاصم ﴿كَسَفًا﴾ [٩٢] بفتح السين^(٣) .

قرأ ابن كثير وابن عامر : ﴿قَالَ سُبْحَانَ﴾ [٩٣] بألف على الخبر^(٤) .

قرأ الكسائي والأعشى : ﴿قَالَ لَقَدْ عَلِمْتُ﴾ [١٠٢] بضم التاء .

روى أبان : ﴿وَقُرْءَانًا فَرَقْنَاهُ﴾ [١٠٦] بتشديد الراء ، وقرأ أيضاً ﴿عَلَى مَكْثٍ﴾

بفتح الميم .

قرأ أهل المدينة وأبو عمرو : ﴿رَبِّي إِذَا﴾ [١٠٠] بفتح الياء .

قرأ ابن كثير ويعقوب : ﴿لَتُنْ أَخْرَتْنِ﴾ [٦٢] بياء في الحالين ، وافقهما أهل

المدينة ، وأبو عمرو في الوصل فقط .

قرأ أهل المدينة والبصرة وابن شنبوذ ونظيف وابن ثوبان والأنطاكي :

﴿المُهْتَدِ﴾ [٩٧] بياء في الوصل ، ووقف يعقوب عليه بياء ، وكذلك ابن شنبوذ

ونظيف وابن ثوبان والأنطاكي .

(١) أي سورة فصلت .

(٢) أي بامالة .

(٣) والباقون بسكونها .

(٤) أي بفتح القاف واللام وألف بينهما والباقون «قل» على الأمر بضم القاف وسكون اللام

دون ألف .

سورة الكهف

روى يحيى عن أبي بكر: ﴿مَنْ لَدُنْهُ﴾ [٢] بسكون الدال وإشمامها شيئاً من الضم وكسر النون والهاء ووصلها بياء في اللفظ. وكذلك المَلَطِيّ عن المفضل.

قرأ أهل المدينة، وابن عامر وأبو بكر إلا يحيى عنه:

﴿مَرَفَقًا﴾ [١٦] بفتح الميم وكسر الفاء.

قرأ ابن عامر ويعقوب: ﴿تَزَوَّرُ عَنْ﴾ [١٧] بتخفيف الزاي وسكونها وتشديد الراء من غير ألف، وقرأ أهل الكوفة بتخفيف الزاي والراء وبألف بعد الزاي، الباقر كذلك إلا أنهم شددوا الزاي.

﴿غَرَبَتْ تَقْرَضُهُمْ﴾ [١٧] ذُكِرَ^(١).

قرأ أهل الحجاز وعبد الوارث: ﴿وَلَمَلَمْتُ﴾ [١٨] بالتشديد^(٢).

قرأ أبو عمرو - إلا القزاز - وحمزة وأبو بكر والمفضل وأبان وخلف وروح: ﴿بُورِقِكُمْ﴾ [١٩] بسكون الراء.

قرأ حمزة والكسائي وخلف: ﴿ثَلَاثَ مِائَةٍ﴾ [٢٥] بغير تنوين.

قرأ ابن عامر والوليد وزيد عن يعقوب:

﴿وَلَا تُشْرِكْ﴾ [٢٦] بالتاء وسكون الكاف على النهي^(٣).

﴿بِالْفَدَاةِ﴾ [٢٨] ذُكِرَ.

روى قتيبة والشموني من طريق النقاش: ﴿أَسَاوِرَ مِنْ ذَهَبٍ﴾ [٣١] بالإمالة

هنا وفي الحج [٢٣]، و فاطر [٣٣] والإنسان [٢١].

(١) انظر باب الإدغام والإظهار (تاء التأنيث المتصلة بالفعل).

(٢) بتشديد اللام الثانية.

(٣) والباقر بياء غيب وضم الكاف على الإخبار.

وروى أبان: ﴿أَسْوِرَةٌ﴾ [٣١] بسكون السين من غير ألف هنا فقط^(١).
﴿مُتَكِّينَ﴾ ذكر.

ووقف حمزة والكسائي وابن اليزيدي وخلف علي: ﴿كَلْتَا﴾ [٣٣] بالإمالة.
روى أبان: ﴿وَيَلْبِسُونَ﴾ بكسر الباء^(٢).

روى المَلَطِيّ عن أبي زيد، والوليد عن يعقوب: ﴿وَقَجَرْنَا﴾ [٣٣]
بالتخفيف، زاد المَلَطِيّ تخفيفه في القمر [١٢].

قرأ عاصم وأبو جعفر ويعقوب إلا - رويساً -: ﴿وَكَانَ لَهُ ثَمَرٌ﴾ [٣٤]،

و ﴿بِثَمَرِهِ﴾ [٤٢] بفتح الثاء والميم فيهما، وافقهم رويس في الأول، وقرأ أبو
عمرو وإلا عبد الوارث بضم الثاء وسكون الميم، وقرأ عبد الوارث بضمها كالأخرين.
قرأ أهل الحجاز وابن عامر: ﴿خَيْرًا مِنْهُمَا﴾ [٣٦] على الشنية^(٣).

قرأ ابن عامر وأبو جعفر وابن فُلَيْحٍ والمسيبي وعبد الوارث إلا القزاز،
ويعقوب إلا رَوْحًا وزيداً عنه، والبرجمي والعبسي: ﴿لَكِنَّا هُوَ اللَّهُ﴾ [٣٨] بآلف
في الوصل واتفقوا في الوقف أنه بآلف.

روى البرجمي: ﴿أَوْ يُصْبِحَ مَأْوَاهَا غُورًا﴾ [٤١] بضم الغين^(٤) هنا،
وفي الملك [٣٠].

قرأ حمزة والكسائي وخلف وعبد الوارث: ﴿وَلَمْ يَكُنْ لَهُ فِئَةٌ﴾ [٤٣] بالياء.
قرأ حمزة والكسائي وخلف: ﴿الْوَالِيَةَ﴾ [٤٤] بكسر الواو.
قرأ ابن عمرو والكسائي: ﴿الْحَقُّ﴾ [٤٤] برفع القاف^(٥).

(١) والباقون «أساور».

(٢) والباقون بفتحها.

(٣) أي بيم بعد الهاء والباقون دون ميم على التوحيد.

(٤) والباقون بفتحها.

(٥) والباقون بكسرها.

قرأ عاصم إلا العطارَ عنه، وحمزة وخلف: ﴿عُقَبًا﴾ [٤٤] بسكون القاف^(١).
قرأ أهل المدينة ويعقوب وأهل الكوفة إلا العطار: ﴿وَيَوْمَ نُسِيرُ﴾ [٤٧] بالنون
وكسر الياء ﴿الْجِبَالِ﴾ بالنصب^(٢).

وقرأ أبان في رواية بكار عنه: ﴿وَحَشَرْنَاَهُمْ فَلَمَّ يُغَادِرُ﴾ [٤٧] بياء مرفوعة
وكسر الدال، ﴿مِنْهُمْ أَحَدًا﴾ بالنصب، وقرأ ابن عقيل، ويونس عن أبان:
﴿يُغَادِرُ﴾ بضم الياء وفتح الدال ﴿مِنْهُمْ أَحَدٌ﴾ بالرفع؛ الآخرون ﴿يُغَادِرُ﴾ بالنون
وكسر الدال ﴿أَحَدًا﴾ بالنصب.

قرأ أبو جعفر: ﴿مَا أَشْهَدْنَاَهُمْ﴾ [٥١] بألف ونون ﴿وَمَا كُنْتُ﴾ بفتح التاء^(٣).
قرأ حمزة: ﴿وَيَوْمَ نَقُولُ﴾ [٥٢] بالنون^(٤).

قرأ أهل الكوفة وأبو جعفر ﴿قَبْلًا﴾ [٥٥] بضم القاف والباء^(٥).

روى المفضل وأبان وأبو بكر إلا الأعشى والبرجمي: ﴿لِمَهْلِكِهِمْ﴾ [٥٩]
بفتح الميم واللام الثانية، ورواه حفص والمَلَطِي عن المفضل: ﴿لِمَهْلِكِهِمْ﴾ بفتح
الميم وكسر اللام؛ الباقر بضم الميم وفتح اللام.

قرأ الكسائي: ﴿أَنْسَانِيهِ﴾ [٦٣] بالإمالة، وضم الهاء من غير بلوغ إلى
الواو، وحفص كذلك إلا أنه بالفتح؛ وقرأ الباقر بكسرهما، وأشبع ابن
كثير على أصله.

قرأ أهل البصرة، وبكار عن أبان: ﴿رَشْدًا﴾ [٦٦] بفتح الراء والشين^(٦).

(١) والباقر بضمها.

(٢) والباقر بالتاء وفتح الياء مع رفع «الجبال».

(٣) والباقر (أشهدتهم) مع ضم تاء (كنت).

(٤) والباقر بالياء.

(٥) والباقر بكسر القاف وفتح الباء.

(٦) والباقر بضم الراء وسكون الشين.

قرأ أهل المدينة ، وابن عامر : ﴿فَلَا تَسْتَلْنِي﴾ [٧٠] بفتح اللام وتشديد النون .
قرأ حمزة والكسائي وخلف : ﴿لِيَفْرُقَ﴾ [٧١] بالياء وفتحها وفتح الراء
﴿أَهْلُهَا﴾ بالرفع (١) .

قرأ ابن عامر وأهل الكوفة وروح : ﴿زَكِيَّةٌ﴾ [٧٤] بتشديد الياء من غير
ألف (٢) .

قرأ أهل المدينة - إلا إسماعيل - وابن ذكوان وأبو بكر وأبان والمفضل ويعقوب :
﴿نُكْرًا﴾ [٧٤] بضم الكاف هنا وفي آخرها (٣) ، وفي الطلاق (٤) .

روى الوليد وزيد عن يعقوب : ﴿فَلَا تَصْحَبْنِي﴾ [٧٦] بفتح التاء ، وسكون
الصاد من غير ألف .

قرأ أهل المدينة ، وأبو بكر ﴿مِنْ لَدُنِي﴾ [٧٦] بضم الدال وتخفيف النون ،
ورواه يحيى بسكون الدال وإشمامها شيئاً من الضم وتخفيف النون ، ورواه
الفحام عن الأعشى بضم اللام ساكنة الدال ، الباقون بضم الدال وتشديد النون
روى المفضل : ﴿أَنْ يُضَيِّقُوهُمَا﴾ [٧٧] بإسكان الياء الثانية وتخفيفها
وكسر الصاد .

قرأ ابن كثير ، وأهل البصرة : ﴿لَتَأْخُذَنَّ﴾ [٧٧] بتخفيف التاء وكسر الخاء .
قرأ أهل المدينة ، وأبو عمرو : ﴿أَنْ يُبَدِّلَهُمَا﴾ [٨١] ، وفي التحلة (٥) ﴿أَنْ
يُبَدِّلَهُ﴾ ، وفي (ن) : ﴿أَنْ يُبَدِّلَنَا﴾ بالتشديد فيهن ، وأما الذي في النور (٦) فخففه

(١) والباقون بتاء خطاب مضمومة وكسر الراء مع نصب (أهلها) .

(٢) والباقون «زكاة» بألف وتخفيف الياء .

(٣) يشير المؤلف إلى قوله تعالى : ﴿فَيُعَذِّبُهُ عَذَابًا نُكْرًا﴾ الآية : (٨٧) من السورة نفسها .

(٤) الآية : ٨ .

(٥) وهي سورة التحريم الآية : ٥ .

(٦) وليبدلنهم آية : ٥٥ .

الكفاية الكبرى في القراءات العشر

ابن كثير، وأبو بكر وأبان ويعقوب وابن يزداد عن أبي زيد عن المفضل .

قرأ ابن عامر، وأبو جعفر، ويعقوب، وعبد الوارث: ﴿رُحْمًا﴾ [٨١] بضم الحاء .

روى العَبَّسيُّ: ﴿مَا لَمْ تَسْطَعْ عَلَيْهِ﴾ [٨٢] بتشديد الطاء .

قرأ ابن عامر، وأهل الكوفة: ﴿فَاتَّبَع﴾ [٨٥] ﴿ثُمَّ أَتَّبَع﴾ [٨٩] ﴿ثُمَّ أَتَّبَع﴾ [٩٢] بقطع الهمزة وفتحها وتخفيف التاء وسكونها فيهن .

قرأ ابن عامر، وأبو جعفر، وأهل الكوفة إلا حفصاً: ﴿حَامِيَةً﴾ [٨٦] بالالف من غير همز .

قرأ أهل الكوفة إلا أبا بكر والمفضل والطارق، ويعقوب: ﴿فَلَّهُ جَسْرَاءُ الْحُسَيْنِيِّ﴾ [٨٨] منصوباً منوناً وبكسر التنوين في الوصل .

قرأ ابن كثير، وأبو عمرو، وحفص والمَلَطِيّ عن المفضل: ﴿السَّدَيْنِ﴾ [٩٣] بفتح السين .

قرأ حمزة والكسائي، وخلف:

﴿يُنْفِقُهُونَ﴾ [٩٣] بضم الياء وكسر القاف .

قرأ عاصم إلا الشّمونِيّ عنه: ﴿يَأْجُوجَ وَمَأْجُوجَ﴾ [٩٤] بالهمز فيهما هنا، وفي الأنبياء .

قرأ حمزة، والكسائي، وخلف: ﴿خَرَّاجًا﴾ [٩٤] بالالف، مفتوحة الراء .

قرأ أهل المدينة وابن عامر ويعقوب وأبو بكر والمفضل وأبان:

﴿سُدًّا﴾ [٩٤] بضم السين .

قرأ ابن كثير: ﴿مَكْتَنِي فِيهِ﴾ [٩٥] بنونين خفيفتين على الإظهار .

روى المَلَطِيّ عن المفضل وأبو بكر - إلا الأعشى والبرجمي:

﴿رَدْمًا ائْتُونِي﴾ [٩٥]، و ﴿قَالَ ائْتُونِي﴾ [٩٦] بالوصل فيهما وكسر

التنوين^(١)، وافقه حمزة، وابن يزداد عن أبي زيد عن المفضل في: ﴿قَالَ أَتُونِي﴾ والابتداء على هذه القراءة بكسر الهمزة.

قرأ أبان: ﴿حَتَّىٰ إِذَا سَوَّيْتُمُوهَا﴾ [٩٦] بتشديد الواو من غير ألف^(٢).

قرأ ابن كثير وابن عامر وأهل البصرة وأبان:

﴿الصَّدْفَيْنِ﴾ [٩٦] بضم الصاد والذال، ورواه أبو بكر والمَلْطِيّ وابن يزداد عن جبلة عن المفضل بضم الصاد وسكون الذال ورواه الأهوازي عن أبي زيد عن المفضل وابن عقيل وابن حبيب عن أبان بفتح الصاد والذال كالأخرين.

قرأ حمزة إلا العبسي:

﴿فَمَا اسْطَاعُوا﴾ [٩٧] بتشديد الطاء، ورواه الشموني إلا النّقار بالصاد^(٣).

قرأ أهل الكوفة إلا جبلة والمَلْطِيّ عن أبي زيد عن المفضل:

﴿دَكَّاءَ﴾ [٩٨] بالمد والهمز من غير تنوين.

روى أبان والأعشى إلا النّقار عنه، وزيد عن يعقوب:

﴿أَفْحَسَبُ الَّذِينَ﴾ [١٠٢] بسكون السين وضم الباء^(٤).

قرأ حمزة، والكسائي، وخلف: ﴿يَنْفَدُ﴾ [١٠٩] بالياء.

فتح أهل الحجاز وأبو عمرو: ﴿رَبِّيَ أَعْلَمُ﴾ [٢٢] ﴿بِرَبِّي أَحَدًا﴾ موضعان

(٣٨، ٤٢) ﴿رَبِّيَ أَنْ يُؤْتِنَا﴾ [٤٠].

وفتح أهل المدينة: ﴿سَتَجِدُنِي إِنْ﴾ [٩٦].

وفتح أهل المدينة وأبو عمرو: ﴿مِنْ دُونِي أَوْلِيَاءَ﴾ [١٠٢].

(١) مع سكون الهمزة والباقون بفتح الهمزة وألف بعدها.

(٢) والباقون (ساوئ).

(٣) أي مكان السين.

(٤) والباقون بكسر السين وفتح الباء.

وفتح حفص وابن يزداد عن أبي زيد عن المفضل: ﴿مَعِيَ صَبْرًا﴾ ثلاثة مواضع (٦٧، ٧٢، ٧٥).

قرأ أهل المدينة والبصرة:

﴿المُهْتَدِ﴾ [١٧] بياء في الوصل، ووقف يعقوب عليها بياء.

قرأ ابن كثير ويعقوب:

﴿أَنْ يَهْدِينَ﴾ [٢٤]، و﴿إِنْ تَرَنِ﴾ [٣٩]، و﴿يُؤْتِينَ﴾ [٤٠]، و﴿تُعَلِّمَنَّ﴾

[٦٦] بياء في الحالين، وافقهما ابن شاهي في: ﴿أَنْ يَهْدِينَ﴾ فقط، وقرأهن بياء في الوصل دون الوقف أهل المدينة وأبو عمرو، الباقرين بغير ياء في الحالين.

وقرأ ابن كثير ويعقوب:

﴿نَبِّغْ﴾ [٦٤] بياء في الحالين، وافقهما في الوصل أهل المدينة وأبو عمرو

والكسائي، الباقرين بغير ياء في الحالين.

وروى الداجوني عن صاحبيه^(١):

﴿فَلَا تَسْأَلْنِي﴾ [٧٠] بغير ياء في الحالين، الباقرين بياء في الحالين.

واتفقوا على إثبات الياء في الحالين في قوله تعالى: ﴿فَإِنْ أَتَبَعْتَنِي﴾ [٧٠].



(١) عن هشام وابن ذكوان.

سورة مريم عليها السلام

قرأ أبو عمرو وإلا عبد الوارث، وابن العلاف^(١) وابن سعدان عن اليزيدي: ﴿كهيعص﴾ [١] بإمالة الهاء وفتح الياء، وقرأ ابن عامر إلا الداخوني عن هشام عنه، وحمزة إلا العبسي، وخلف في اختياره وابن فرح عن المفضل من طريق جبلة عنه، والطوسي عن أبي زيد عنه ﴿كهيعص﴾ بفتح الهاء وإمالة الياء، وقرأ الكسائي والعلمي، ويحيى والعبسي وعبد الوارث وابن العلاف وابن سعدان عن اليزيدي، وبقية أصحاب المفضل بإمالة الهاء والياء؛ الآخرون بفتحها^(٢)، وأظهر الدال من هجاء صاد عند ذال ﴿ذُكِرُ﴾ [٢] أهل الحجاز وعاصم إلا النهرواني عن أبي حمدون عن أبي بكر عنه ويعقوب.

قرأ أبو عمرو والكسائي: ﴿يَرِنِّي وَيَرِثُ﴾ [٦] بسكون الثاء فيهما^(٣).

قرأ حمزة، والكسائي: ﴿عَتِيًّا﴾ [٨، ٦٩] و﴿جَثِيًّا﴾ [٦٨]، و﴿صَلِيًّا﴾ [٧٠]، و﴿وَبِكِيًّا﴾ [٥٨] بكسر أوائلهن، وافقهما حفص إلا في ﴿بِكِيًّا﴾ فقط^(٤).

قرأ حمزة والكسائي: ﴿وَقَدْ خَلَقْنَاكَ﴾ [٩] بألف ونون على لفظ الجماعة^(٥).

روى قتبية: ﴿لِيَالٍ﴾ [١٠] بالإمالة في موضع الخفض حيث وقع.

﴿مِنَ الْمُحْرَابِ﴾ [١١] ذُكِرَ.

قرأ أهل البصرة وورش والقطان^(٦) عن الحلواني عن قالون: ﴿لِيَهَبَ لَكَ﴾

(١) رواية ابن العلاف عن اليزيدي ليست من طريق كتاب «الكفاية» لأبي العز.

(٢) الصواب بفتحهما. (٣) والباقون بالرفع.

(٤) والباقون بضم أول كل.

(٥) والباقون «خلقتك».

(٦) لم يسنده من طرق «الكفاية» عنه.

[١٩] بالياء إلا أن الوليد عن يعقوب بالهمزة كالآخرين .

قرأ حمزة، وحفص: ﴿نَسِيًّا﴾ [٢٣] بفتح النون .

قرأ أهل المدينة، وأهل الكوفة إلا أبا بكر والمفضل وأبان، ويعقوب إلا رويساً عنه: ﴿مِنْ تَحْتِهَا﴾ [٢٤] بكسر الميم والتاء .

قرأ حمزة وأبان وعبد الوارث: ﴿تَسَاقَطُ﴾ [٢٥] بتاء مفتوحة وتخفيف السين وفتح القاف، ورواه حفص بتاء مرفوعة وتخفيف السين وكسر القاف ﴿تُسَاقَطُ﴾، وقرأ يعقوب ونُصير والعلمي، والمَلَطِي عن أبي زيد بياء مفتوحة وتشديد السين وفتح القاف: ﴿يَسَاقَطُ﴾؛ الباقون كذلك إلا أنهم قرؤوه بالتاء ﴿تَسَاقَطُ﴾ .

قرأ الكسائي: ﴿ءَاتَانِي الْكِتَابَ﴾ [٣٠]، ﴿وَأَوْصَانِي﴾ [٣١] بالإمالة فيهما .

قرأ ابن عامر وعاصم ويعقوب: ﴿قَوْلَ الْحَقِّ﴾ [٣٤] بنصب اللام^(١) .

﴿فَيَكُونُ﴾ [٣٥] ذِكْر .

قرأ ابن عامر وأهل الكوفة، ويعقوب إلا رويساً:

﴿وَإِنَّ اللَّهَ رَبِّي﴾ [٣٦] بكسر الهمزة .

قرأ ابن عامر إلا النقاش: ﴿وَأَذْكَرُ فِي الْكِتَابِ إِبْرَاهَامَ﴾ [٤١]، و ﴿يَا إِبْرَاهِيمَ﴾

[٤٦]، و ﴿وَمِنْ ذُرِّيَّةِ إِبْرَاهِيمَ﴾ [٥٨] بِالْفِهْنِ .

روى الحلبي^(٢) ﴿مَخْلَصًا﴾ [٥١] بفتح الميم واللام^(٣) .

روى العجلي: ﴿إِذَا يُتْلَى عَلَيْهِمْ﴾ [٥٨] بالياء .

روى رويس: ﴿نُورٌ﴾ [٦٣] مشددة مفتوحة الواو^(٤) .

(١) والباقون بالرفع .

(٢) عن عبد الوارث عن أبي عمرو .

(٣) والباقون بضم الميم، وقرأ أهل الكوفة بفتح اللام وكسرها عدا الحلبي والكوفي .

(٤) والباقون بسكون الواو وتخفيف الراء .

روى الداجوني عن ابن ذكوان: ﴿إِذَا مَأْتُ﴾ [٦٦] بهمزة واحدة على الخبر وقرأه الأخفش وأهل الكوفة وروح والوليد ﴿أَعْذَا﴾ بهمزتين محققتين، وقرأ هشام كذلك إلا أنه يفصل بينهما بألف، الباقون بهمز الأولى وتلين الثانية، وفصل بينهما بألف أهل المدينة إلا ورشاً، وأبو عمرو وزيد عن يعقوب.

قرأ ابن عامر ونافع وعاصم وزيد والوليد عن يعقوب وعبد الوارث إلا القزاز: ﴿أَوْلاً يَذْكُرُ﴾ [٦٧] بالتخفيف^(١).

قرأ الكسائي ويعقوب: ﴿ثُمَّ نُنَجِّي الَّذِينَ﴾ [٧٢] بالتخفيف.

قرأ ابن كثير: ﴿خَيْرٌ مَّقَامًا﴾ [٧٣] بضم الميم^(٢).

قرأ أهل المدينة إلا ورشاً، وابن ذكوان والبرجمي والقزاز: ﴿أَثَاثًا وَرِيًّا﴾ [٧٤] بالتشديد من غير همز، وروى النقاش عن الشّموني وجهين: أحدهما مثل الأول، والآخر بهمزة ممدودة الراء فتصير مثل: (وريعا)^(٣): الباقون بتحقيق الهمز من غير مد في الراء، ووقف حمزة بفتح الياء والإدغام من غير همز.

قرأ حمزة والكسائي: ﴿وَوَلَدًا﴾ [٧٧] بضم الواو وسكون اللام جميع ما فيها من بعد السجدة^(٤)، وكذلك في سورة الزخرف: ﴿قُلْ إِنْ كَانَ لِلرَّحْمَنِ وَلَدٌ﴾ [٨١]-قرأ نافع والكسائي: ﴿يَكَادُ السَّمَوَاتُ﴾ [٩٠] بالياء.

قرأ أهل الحجاز والكسائي وحفص وأبان إلا بكاراً عنه: ﴿يَتَفَطَّرْنَ﴾ [٩٠] بالتاء وفتحها وتشديد الطاء، وقرأ في ﴿عَسَقُ﴾ أهل البصرة، وأبو بكر وبكار عن أبان: ﴿يَنْفَطَّرْنَ﴾ بالنون وسكونها وتخفيف الطاء وكسرها. قرأ حمزة إلا العجلي عنه: ﴿لَتَبَشِّرْهُ﴾ [٩٧] بالتخفيف.

(١) وضم الكاف مع سكون الذال والباقون بفتح الذال والكاف وتشديدها.

(٢) أي الميم الأولى والباقون بفتحها.

(٣) أي «وريثاً» أي يياء بعد الراء ثم همزة مفتوحة وقرأ الباقون - ممن همز - بهمزة ساكنة بعد الراء وياء مفتوحة بعد الهمزة.

(٤) وهو «ولداً» آية (٧٧، ٨٨، ٩١، ٩٢).

قرأ ابن كثير: ﴿مِنْ وَرَائِي وَكَانَتْ﴾ [٥] بفتح الياء .
 قرأ أهل المدينة، وأبو عمرو: ﴿لِي آيَةٌ﴾ [١٠]، و ﴿رَبِّي إِنَّهُ﴾ [٤٧]
 بفتح الياء .
 وفتح أهل الحجاز وأبو عمرو: ﴿إِنِّي أَعُوذُ﴾ [١٨]، ﴿إِنِّي أَخَافُ﴾ [٤٥].
 وسكن حمزة: ﴿ءَاتَانِي الْكِتَابُ﴾ [٣٠] وحذفها في الوصل .

سورة طه

قرأ أبو عمرو إلا أبا زيد وعبد الوارث عنه، والوليد عن يعقوب: ﴿طه﴾ [١]
 بفتح الطاء وإمالة الهاء، وقرأ حمزة والكسائي وخلف وأبو بكر والمفضل وأبان
 إلا بكراً عنه، وأبو زيد وعبد الوارث بإمالة الطاء والهاء، الباقر والأعشى
 والبرجمي عن أبي بكر بفتحهما وقد تقدم مذهب أبي جعفر في تقطيع الحروف .
 قرأ حمزة والروزي عن المسيبي: ﴿لَأَهْلُهُ أَكْثَرُ﴾ [١٠] بضم الهاء هنا، وفي
 القصص [٢٩].

قرأ ابن كثير وأبو عمرو إلا عبد الوارث، وأبو جعفر: ﴿يَا مُوسَى - أَنِّي أَنَا
 رَبُّكَ﴾ [١١] بفتح الهمزة، وروى عبد الوارث: ﴿نُودِي يَا مُوسَى﴾ [١١]
 بإسكان الياء وإدغامها في الياء .

قرأ ابن عامر، وأهل الكوفة إلا العطار: ﴿طُورِيَّ وَأَنَا﴾ [٨٢] بالتنوين^(١) هنا
 وفي الطامة [١٦]، وافقهم أبان في الطامة^(٢)

قرأ حمزة والمفضل: ﴿وَأَنَا اخْتَرْنَاكَ﴾ [١٣] بتشديد النون ﴿اخْتَرْنَاكَ﴾ باللف
 ونون^(٣) .

(١) والباقر دون تنوين .

(٢) أي سورة النازعات .

(٣) والباقر «وَأَنَا» بتخفيف النون «اخترتك» بقاء مضمومة للمفرد .

وأمال ﴿عَصَاي﴾ [١٨] أبو حمدون عن الكسائي.

روى قتيبة إمالة: ﴿مَثَارِب﴾ [١٨].

قرأ ابن عامر، والنهرواني عن أبي جعفر: ﴿أَخِي أَشْدُّ بِهِ﴾ [٣٠، ٣١] بقطع الهمزة وفتحها، ﴿وَأَشْرِكُهُ﴾ [٣٢] بضم الهمزة^(١).

قرأ أبو جعفر: ﴿وَلَتُصْنَعُ عَلَيَّ﴾ [٣٩] بسكون اللام والعين^(٢)، وأدغمها في العين التي بعدها، روى الوليد عن يعقوب بإدغام العين في العين موافقاً لمن أدغم.

قرأ نصير: ﴿خَلَقَهُ﴾ [٥٠] بفتح اللام^(٣).

قرأ أهل الكوفة: ﴿مَهْدًا﴾ [٥٣] بفتح الميم من غير ألف^(٤) هنا، وفي الزخرف [١٠].

قرأ أبو جعفر: ﴿لَا نُخَلِّفُهُ نَحْنُ﴾ [٥٨] بسكون الفاء وحذف الواو من الهاء وتبقيّة الضمة^(٥).

قرأ ابن عامر وعاصم وحمزة وخلف ويعقوب: ﴿سُوِيَّ﴾ [٥٨] بضم السين^(٦).

روى هبيرة: ﴿يَوْمَ الزَّيْنَةِ﴾ [٥٩] بنصب الميم^(٧).

قرأ أهل الكوفة إلا أبا بكر، ورؤيس:

﴿فَيَسْحِكُكُمْ﴾ [٦١] بضم الياء وكسر الحاء^(٨).

(١) والباقون «أشدد» بوصل الهمزة «وأشركه» بفتح الهمزة.

(٢) والباقون بكسر اللام وفتح العين.

(٣) والباقون بإسكان اللام.

(٤) مع سكون الهاء، والباقون بكسر الميم وفتح الهاء وبعدها ألف.

(٥) والباقون بضم الفاء وصلة الهاء.

(٦) والباقون بكسرها.

(٧) والباقون بضمها.

(٨) والباقون بفتحهما.

قرأ ابن كثير، وحفص إلا ابن شاهيَّ وجبلة والمَلطيَّ عن المُفضّل، والوليد عن يعقوب: ﴿قَالُوا إِنْ﴾ [٦٣] بتخفيف النون وسكونها^(١) وقرأ أبو عمرو: ﴿هَذِينَ﴾ بالياء مكان الألف^(٢) على النصب، وشدد النون من: ﴿هَذَانِ﴾ ابن كثير.

قرأ أبو عمرو: ﴿فَأَجْمَعُوا﴾ [٦٤] بالوصل وفتح الميم.

روى الأخفش وروح وزيد: ﴿تُخِيلُ﴾ [٦٦] بالتاء.

روى ابن ذكوان: ﴿تَلْقَفُ﴾ [٦٩] برفع الفاء، ورواه حفص: ﴿تَلْقَفُ﴾ بسكون اللام وتخفيف القاف، وكلُّهم خففوا التاء إلا ابن فُلَيْح والبزّي، إلا النقاش.

روى أبان: ﴿وَيُذْنِبًا بِطَرِيقَتِكُمْ﴾ [٦٣] بضم الياء وكسر الهاء^(٣).

قرأ حمزة والكسائي وخلف:

﴿كَيْدُ سِحْرِ﴾ [٦٩] بسكون الحاء وكسر السين من غير ألف^(٤).

وروى حفص ورويس وابن مجاهد عن قنبل وابن ثوبان وابن بقرّة: ﴿ءَأَمَنْتُمْ﴾ [٧١] على الخبر، الباقيون بهمزتين على الاستفهام، وحقق الهمزتين أهل الكوفة إلا حفصاً، وروح والوليد، الباقيون بتحقيق الأولى وتلين الثانية من غير فصل.

قرأ أبو جعفر في رواية الحنبليِّ عنه، والحلوانيُّ عن قالون إلا هبة الله عنه ورويس: ﴿وَمَنْ يَأْتِهِ مُؤْمِنًا﴾ [٧٥] باختلاس الهاء، وروى أبو زيد عن أبي عمرو والقاضي عن أبي حمّدون عن اليزيديِّ عن أبي عمرو: ﴿وَمَنْ يَأْتِهِ مُؤْمِنًا﴾ [٧٥]

(١) والباقيون بفتحها مشددة.

(٢) والباقيون «هذان» وشدد ابن كثير النون.

(٣) والباقيون بفتحهما.

(٤) والباقيون «ساحر».

بسكون الهاء في الوصل، وكذلك رواه الأهوازي عن أبي جعفر في أحد الوجهين، الباقون بإشباع كسر الهاء في الوصل، وكلهم يقفون بسكون الهاء إلا من كان أصله الإشارة.

قرأ حمزة وأبان: ﴿لَا تَخَفْ دَرَكًا﴾ [٧٧] بسكون الفاء من غير ألف. قرأ حمزة والكسائي وخلف: ﴿قَدْ أَنْجَيْتَكُمْ﴾ [٨٠]، و ﴿وَوَاعَدْتُمْ﴾ [٨٠]، و ﴿مَا رَزَقْتُمْ﴾ [٨١] بالتاء^(١) من غير ألف على لفظ الواحد فيهن، وحذف الألف من ﴿وَوَعَدْنَاكُمْ﴾ الذي قبل العين أهل البصرة وأبو جعفر وجبلة عن المفضل من طريق ابن يزداد عنه.

قرأ الكسائي:

﴿فِيحُلَّ عَلَيْكُمْ﴾ [٨١] بضم الحاء ﴿وَمَنْ يَحُلُّ﴾ بضم اللام^(٢).

روى رويس عن يعقوب، والقزاز عن عبد الوارث:

﴿عَلَىٰ إِثْرِي﴾ [٨٤] بكسر الهمزة وسكون الثاء.

قرأ أهل المدينة، وعاصم إلا ابن شاهي وابن يزداد عن جبلة:

﴿بِمَلِكِنَا﴾ [٨٧] بفتح الميم، وقرأ حمزة والكسائي وخلف والمّلطي عن

المفضل:

﴿بِمَلِكِنَا﴾ بضم الميم، الباقون بكسرهما.

قرأ عراقي إلا حفصاً ورويساً:

﴿حَمَلْنَا﴾ [٨٧] بفتح الحاء والميم مع التخفيف^(٣).

روى الوليد عن يعقوب: ﴿أَلَا يَرْجِعُ إِلَيْهِمْ قَوْلًا﴾ [٨٩] بإسكان العين^(٤).

(١) مع ضمها والباقون بـ«نا» الفاعلين.

(٢) الأولي وقرأ الباقون بكسر حاء «فيحل» ولام «يحلل».

(٣) والباقون بضم الحاء وكسر الميم مشددة.

(٤) والباقون بالضم.

قرأ حمزة والكسائي وخلف: ﴿بِمَا لَمْ تَبْصُرُوا بِهِ﴾ [٩٦] بالتاء.
 قرأ أبو عمرو وحمزة والكسائي وخلف وهشام: ﴿فَنَبَذْتُهَا﴾ [٩٦] مدغم.
 قرأ ابن كثير وأهل البصرة: ﴿لَنْ تُخْلَفَهُ﴾ [٩٧] بكسر اللام.
 قرأ أبو جعفر: ﴿لَنَحْرُقْنَهُ﴾ [٩٧] بفتح النون وسكون الحاء وتخفيف الراء
 وضمها.

قرأ أبو عمرو: ﴿يَوْمَ نَنْفُخُ فِي الصُّورِ﴾ [١٠٢] بنون مفتوحة وضم الفاء^(١).
 قرأ ابن كثير: ﴿فَلَا يَخْفُ ظُلْمًا﴾ [١١٢] بسكون الفاء من غير ألف قبلها.
 قرأ يعقوب: ﴿مَنْ قَبْلَ أَنْ نَقْضِي﴾ [١١٤] بنون مفتوحة وكسر الضاد وبعدها
 ياء مفتوحة ﴿وَوَحِيهِ﴾ نصب^(٢).

قرأ نافع، وعاصم إلا حفصاً: ﴿وَإِنَّكَ لَا تَظْمَأُ﴾ [١١٩] بكسر الهمزة.
 قرأ أبو بكر والمفضل وأبان وحمزة والكسائي وخلف:
 ﴿يَوْمَ الْقِيَامَةِ أَعْمَى﴾ [١٢٤]، و ﴿حَشَرْتَنِي أَعْمَى﴾ [١٢٥] بالإمالة فيهما إلا
 أن الأعشى والبرجمي في غير رواية السابوري عنه، ويحيى والعلمي عنه
 يفتحون كالأخرين.

قرأ الكسائي وأبو بكر وأبان والمّلطي، وابن يزداد عن أبي زيد عن المفضل:
 ﴿لَعَلَّكَ تُرَضَّى﴾ [١٣٠] بضم التاء.

قرأ يعقوب: ﴿زَهْرَةَ﴾ [١٣١] بفتح الهاء^(٣).
 قرأ نافع، وأبو جعفر إلا الحنبلي والشنّبوذّي عنه وأهل البصرة وحفص
 والمّلطي عن المفضل: ﴿أَوْلَمْ تَأْتِهِمْ﴾ [١٣٣] بالتاء.
 قرأ أهل الحجاز وأبو عمرو: ﴿إِنِّيَ آءَانَسْتُ﴾ [١٠]، ﴿إِنِّي أَنَا رَبُّكَ﴾ [١٢]،

(١) والباقون بياء مضمومة وفتح الفاء.

(٢) والباقون «يقضي» بالياء مضمومة وفتح الضاد وألف بعدها ورفع «وحيه».

(٣) والباقون بسكونها.

﴿إِنِّي أَنَا اللَّهُ﴾ [١٤]، ﴿لِنَفْسِي أَذْهَبُ﴾ [٤١، ٤٢]، ﴿فِي ذِكْرِي أَذْهَبَا﴾ [٤٢]، [٤٣] بفتح الياء.

وفتح أهل المدينة وأبو عمرو: ﴿وَيَسِّرْ لِي أَمْرِي﴾ [٢٦]، و﴿لذِكْرِي إِن﴾ [١٤، ١٥] و﴿عَلَى عَيْنِي إِذْ﴾ [٣٩، ٤٠] و﴿وَلَا بَرَأْسِي إِنِّي﴾ [٩٤].

وفتح ابن كثير، وأبو عمرو: ﴿أَخِي أَشَدُّ﴾ [٣٠، ٣١].

وفتح حفص والأعشى والبرجمي: ﴿وَلِي فِيهَا﴾ [١٨].

وسكن أهل الكوفة ويعقوب: ﴿لَعَلِّي﴾ [١٠].

وفتح حجازي^(١): ﴿حَشَرْتَنِي أَعْمَى﴾ [١٢٥].

وقرأ أهل الحجاز والبصرة وابن شاهي: ﴿أَلَا تَتَّبِعُنَّ﴾ [٩٣] بياء في الوصل، وفتحها أبو جعفر وإسماعيل، ووقف عليها بياء ابن كثير وأبو جعفر وإسماعيل ويعقوب وابن شاهي.

﴿بِالْوَادِ﴾ [١٢] بغير ياء في الحالين الجماعة.

سورة الأنبياء عليهم السلام

قرأ حمزة والكسائي وحفص: ﴿قَالَ رَبِّي﴾ [٤] بألف على الخبر^(٢).

﴿نُوحِي إِلَيْهِمْ﴾ [٧] ذكر.

روى قتبية: ﴿خَامِدِينَ﴾ [١٥]، و﴿لَاعِبِينَ﴾ [١٦] بالإمالة حيث كانا في موضع النصب والجر.

قرأ ابن كثير: ﴿أَلَمْ يَرِ الَّذِينَ﴾ [٣٠] بغير واو^(٣).

(١) نافع وأبو جعفر وابن كثير.

(٢) والباقون (قل) على الأمر.

(٣) والباقون «أولم» بواو مفتوحة.

﴿مِنْ أَطْرَافِهَا﴾ [٤٤] ممال قتيبة .

قرأ ابن عامر :

﴿وَلَا تُسْمِعْ﴾ [٤٥] بتاء مضمومة وكسر الميم ﴿الصَّمِّ﴾ بالنصب .

قرأ أهل المدينة :

﴿مِثْقَالٌ﴾ [٤٧] رفع هنا، وفي لقمان [١٦] .

﴿ضِيَاءٌ﴾ [٤٨] ذُكِرَ .

قرأ الكسائي : ﴿جِذَاذًا﴾ [٥٨] بكسر الجيم .

قرأ ابن عامر وأبو جعفر وحفص : ﴿لِتُحْصِنَكُمْ﴾ [٨٠] بالتاء، وقرأه عاصم غير حفص، ورويس، وعبد الوارث إلا القزّاز : ﴿لِنُحْصِنَكُمْ﴾ بالنون^(١) .

روى أبو زيد عن أبي عمرو : ﴿ءَأْتَمَةٌ﴾ [٧٣] بمد الهمزة وقد ذُكِرَ .

وروى أيضاً أبو زيد عن أبي عمرو : ﴿الْوَارِثِينَ﴾ [٨٩] بالإمالة .

وروى أبو زيد وابن سعدان عن اليزيدي : ﴿هَذِهِ﴾ [٩٢] بالإمالة حيث كان .

قرأ يعقوب : ﴿أَنْ لَنْ يُقَدَّرَ عَلَيْهِ﴾ [٨٧] بياء مضمومة وفتح الدال^(٢) .

قرأ ابن عامر وأبو بكر وبكار عن أبان والمّلطي عن جبلة وابن يزداد عن المفضل والحلي عن أبي زيد عنه :

﴿وَكَذَلِكَ نُجِّي الْمُؤْمِنِينَ﴾ [٨٨] بنون واحدة وتشديد الجيم^(٣) .

قرأ حمزة والكسائي وأبو بكر إلا الأعشى في غير رواية التقار عنه، وابن يزداد

عن المفضل والمّلطي عن أبي زيد، وعبد الوارث : ﴿وَحَرِّمٌ عَلَى قَرِيَةٍ﴾ [٩٥] بكسر الحاء وسكون الراء من غير ألف^(٤) .

﴿فُتِحَتْ﴾ [٩٦] ، و ﴿يَأْجُوجُ وَمَأْجُوجُ﴾ [٩٦] ، و ﴿يَحْزَنُهُمْ﴾ [١٠٣] ذُكِرَ

الخلافاً فيهن .

(١) والباقون بالياء . (٢) والباقون بنون مفتوحة مع كسر الدال .

(٣) والباقون «ننجي» بنونين وتخفيف الجيم . (٤) والباقون «وحرّام» .

قرأ أبو جعفر: ﴿يَوْمَ تَطْوَى السَّمَاءُ﴾ [١٠٤] بالتاء وضمها وفتح الواو ﴿السَّمَاءُ﴾ بالرفع^(١).

قرأ أهل الكوفة إلا عاصمًا غير حفص: ﴿لِلْكَتَبِ﴾ [١٠٤] بضم الكاف والتاء من غير ألف على الجمع، وكذلك المَلَطِيَّ عن جَبَلَةَ^(٢).

روى حفص: ﴿قَالَ رَبِّ﴾ [١١٢] بألف على الخبر^(٣).

قرأ أبو جعفر من طريق ابن يزداد عنه وزيد عن يعقوب: ﴿قَالَ رَبِّي أَحْكَمُ﴾ [١١٢] بياء مفتوحة وقطع الهمزة وفتح الكاف ورفع الميم^(٤).

قرأ أبو جعفر إلا من تقدم: ﴿رَبُّ أَحْكَمُ﴾ [١١٢] بضم الباء من غير ياء^(٥).

قرأ المفضل، والداجوني عن ابن ذكوان: ﴿عَلَى مَا يَصِفُونَ﴾ [١١٢] بالياء. فتح أهل المدينة وأبو عمرو: ﴿إِنِّي إِلَهُ﴾ [٢٩].

وفتح حفص: ﴿مَنْ مَعِي﴾ [٢٤].

وقرأ حمزة إلا العجليّ والعبسيّ:

﴿مَسْنِي الضَّرِّ﴾ [٨٣] بإسكان الياء وحذفها في الوصل.

وقرأ حمزة إلا العجليّ:

﴿عِبَادِي الصَّالِحُونَ﴾ [١٠٥] بإسكان الياء وحذفها في الوصل.

قرأ يعقوب: ﴿فَاعْبُدُونِ﴾ [٢٥، ٩٢] موضعان، ﴿فَلَا تَسْتَعْجِلُونَ﴾ [٣٧] بياء في الحالين، الآخرون بحذفها.



(١) والباقون «نطوي» بنون مفتوحة وكسر الواو وياء مع نصب «السما».

(٢) والباقون «للكتاب» على التوحيد.

(٣) والباقون «قل» على الأمر عدا ما يذكره.

(٤) والباقون بهمزة وصل وضم الكاف وسكون الميم.

(٥) والباقون بكسرها.

سورة الحج

قرأ حمزة والكسائي وخلف: ﴿سَكْرَى وَمَا هُمْ بِسَكْرَى﴾ [٢] بفتح السين وسكون الكاف من غير ألف بعدهما فيهما^(١).

روى المفضل، والحلي عن عبد الوارث: ﴿وَنُقِرَّ﴾ [٥] بفتح الراء^(٢).

روى المفضل من طريق ابن يزداد عنه: ﴿ثُمَّ نُخْرِجُكُمْ﴾ [٥] بنصب الجيم.

قرأ أبو جعفر: ﴿وَرَبَّاتٌ﴾ [٥] بهمزة مفتوحة بين الباء والتاء هنا، وفي

المصابيح [٣٩].

روى زيد عن يعقوب:

﴿خَاسِرٌ﴾ [١١] بألف مع فتح الراء ﴿الْآخِرَةَ﴾ خفض^(٣).

قرأ ابن عامر وأبو عمرو وورش ورويس: ﴿ثُمَّ لِيَقْطَعَ﴾ [١٥]، ﴿ثُمَّ

لِيَقْضُوا﴾ [٢٩] بكسر اللام فيهما، وافقهم قبل في: ﴿لِيَقْضُوا﴾ فقط.

روى عبد الوارث: ﴿الصَّابِينَ﴾ [١٧] بتلين الهمزة^(٤).

﴿أَسَاوِرٌ﴾ [٢٣] ذُكِرَ.

قرأ أهل المدينة وعاصم: ﴿وَلَوْلُؤًا﴾ [٢٣] بالنصب هنا، وفي فاطر [٣٣]

وافقهم يعقوب هنا فقط، وخفف الهمزة الأولى من ﴿الْوُلُؤُ﴾ حيث وقع

أبو جعفر، وأبو عمرو، إلا أبا زيد عنه، وأبو بكر والمفضل، وبيكار عن أبان

وافقهم حمزة في الوقف إلا من ذكرته عنه.

(١) والباقون «سكاري».

(٢) والباقون بالرفع.

(٣) والباقون بدون ألف - فعل - ونصب «الآخرة».

(٤) أي بإبدال الهمزة مكسورة انظر سورة المائدة.

روى القزاز عن عبد الوارث: ﴿فَلْيَنْظُرْ﴾ [١٥] بفتح اللام^(١)، ولا خلاف في إسكان الراء.

روى حفص، وزيد والملطي عن أبي زيد عن المفضل:
﴿سَوَاءَ الْعَاكِفُ﴾ [٢٥] بالنصب^(٢).

روى ابن ذكوان، والشموني: ﴿وَلِيُوفُوا﴾ [٢٩] بكسر اللام وفتح الواو وشد الفاء عاصم إلا حفصاً.

روى ابن ذكوان: ﴿وَلِيُطَوُّوا﴾ [٢٩] بكسر اللام.

قرأ أهل المدينة: ﴿فَتَخَطَّفَهُ الطَّيْرُ﴾ [٣١] بفتح الحاء وتشديد الطاء.

روى الشطري عن أبي جعفر: ﴿بِهِ الرِّيَّاحُ﴾ [٣١] بألف على الجمع.

قرأ حمزة والكسائي وخلف وعبد الوارث:

﴿مَنْسَكًا﴾ [٣٤، ٦٧] بكسر السين في الموضعين.

روى عبد الوارث: ﴿وَالْمُقِيمِي الصَّلَاةِ﴾ [٣٥] بنصب التاء.

قرأ يعقوب: ﴿لَنْ تَنَالَ اللَّهُ لُحُومَهَا﴾، و﴿وَلَكِنْ تَنَالُهُ﴾ [٣٧] بالتاء فيهما،

وروى زيد عن يعقوب بالتاء في الأول وبالياء في الثاني.

قرأ ابن كثير وأهل البصرة: ﴿إِنَّ اللَّهَ يَدْفَعُ﴾ [٣٨] بفتح الياء والفاء وسكون

الذال من غير ألف^(٣).

قرأ أهل المدينة وأهل البصرة وعاصم: ﴿أُذُنٌ﴾ [٣٩] بضم الهمزة^(٤).

وقرأ أهل المدينة وابن عامر وحفص والملطي عن المفضل:

﴿يُقَاتِلُونَ﴾ [٣٩] بفتح التاء^(٥).

قرأ أهل الحجاز: ﴿لَهْدِمَتْ صَوَامِعُ﴾ [٤٠] بتخفيف الدال.

(١) والباقون بسكونها.

(٢) والباقون بالرفع.

(٣) والباقون «يدافع» بضم الياء وفتح الدال وألف بعدها وكسر الفاء.

(٤) والباقون بكسرها.

(٥) والباقون بفتحها.

﴿دَفَاعُ اللَّهِ﴾ [٤٠] ذُكِرَ .

﴿وَكَايْنٍ﴾ [٤٨] ذُكِرَ .

قرأ أهل البصرة: ﴿أَهْلَكْتُهَا﴾ [٤٥] بالتاء على لفظ واحد^(١) .

قرأ أبو جعفر، وورش والمسيبي إلا هبة الله، وابن فليح، وأبو عمرو وغير شجاع عنه، والأعشى عن أبي بكر: ﴿وَبَيْرٍ مُعْطَلَّةٍ﴾ [٤٥] بغير همز^(٢) .

قرأ ابن كثير وحمزة والكسائي وخلف: ﴿يَعُدُّونَ﴾ [٤٧] بالياء .

قرأ ابن كثير وأبو عمرو: ﴿مُعْجَزِينَ﴾ [٥١] بتشديد الجيم من غير ألف هنا، وفي الموضعين من سبأ [٥، ٣٨] .

﴿أَمْنِيَّتِهِ﴾ [٥٢] ذُكِرَ .

روى قتيبة وابن سعدان عن اليزيدي: ﴿لَهَادِ الَّذِينَ﴾ [٥٤] بالإمالة .

قرأ ابن عامر: ﴿ثُمَّ قَتَلُوا﴾ [٥٨] بتشديد التاء .

﴿مُدْخَلًا﴾ [٥٩] ذُكِرَ .

قرأ أهل العراق إلا أبا بكر وأبان والمفضل والمَلْطِيّ عنه:

﴿وَأَنْ مَا يَدْعُونَ﴾ [٦٢] بالياء، وكذلك في لقمان [٣٠] .

روى الشموطي غير النقاش: ﴿يَصْطُونُ﴾ [٧٢] بالصاد^(٣) .

قرأ يعقوب: ﴿إِنَّ الَّذِينَ يَدْعُونَ﴾ [٧٣] بالياء .

﴿تُرْجَعُ الْأُمُورُ﴾ [٧٦] ذُكِرَ .

فتح أهل المدينة وحفص وهشام: ﴿بَيْتِي لِلطَّائِفِينَ﴾ [٢٦] .

قرأ ابن كثير ويعقوب: ﴿وَالْبَادِ﴾ [٢٥] بياء في الحالين، وافقهما أبو عمرو

وأبو جعفر وإسماعيل وورش في الوصل .

وقرأ يعقوب: ﴿نَكِيرٍ﴾ [٤٤] بياء في الحالين، وافقه ورش في الوصل،

ووقف يعقوب على: ﴿لَهَادِ الَّذِينَ﴾ [٥٤] بالياء .

(٢) بإبدالها ياء والباقون بهمز ساكن .

(١) والباقون «أهلكتها» .

(٣) والباقون بالسين .

سورة المؤمنون

قرأ ابن كثير وعبد الوارث :

﴿لَأْمَانَتِهِمْ﴾ [٨] على التوحيد^(١) هنا، وفي المعارج [٣٢].

قرأ حمزة والكسائي وخلف: ﴿عَلَى صَلَاتِهِمْ﴾ [٩] على التوحيد^(٢).

قرأ ابن عامر وأبو بكر والمفضل وأبان: ﴿عَظْمًا﴾: و ﴿العَظْمُ﴾ [١٤] على التوحيد فيهما، وافقه زيد عن يعقوب على الأول فقط^(٣).

قرأ أهل الحجاز وأبو عمرو: ﴿مِنْ طُورِ سَيْنَاءَ﴾ [٢٠] بكسر السين.

قرأ ابن كثير وأبو عمرو ورويس، وزيد: ﴿تُنَبِّتُ﴾ [٢٠] بضم التاء وكسر الباء^(٤).

قرأ المفضل إلا ابن يزداد عن جبلة عنه وأبان:

﴿نُسْقِيكُمْ﴾ [٢١] بضم النون مع من ضم^(٥).

روى أبو بكر والمفضل، وبكار عن أبان:

﴿مَنْزِلًا﴾ [٢٩] بفتح الميم وكسر الزاي^(٦).

قرأ أبو جعفر: ﴿هَيْهَاتَ هَيْهَاتَ﴾ [٣٦] بكسر الياء فيهما، واختلفوا في الوقف فكلهم وقفوا عليه بالتاء إلا ابن كثير في غير رواية النقاش عن ابن فليح، والكسائي، فإنهما وقفا بالهاء.

قرأ ابن كثير وأبو جعفر وأبو عمرو: ﴿تَتْرَأَ﴾ [٤٤] بالتونين، ووقفوا بألف من غير إمالة؛ الباقون بغير تنوين، وأماله في الوقف والوصل حمزة والكسائي وخلف والداجونني عن ابن ذكوان.

(١) والباقون بألف قبل التاء على الجمع.

(٢) والباقون بضم الميم على الجمع.

(٣) والباقون بفتح التاء وضم الموحدة.

(٤) والباقون بضم الميم وفتح الزاي.

(٥) انظر سورة النحل.

قرأ أهل الكوفة :

﴿وإن هَذِهِ﴾ [٥٢] بكسر الهمزة^(١) وخفف النون وأسكنها ابن عامر .

روى الشمونيّ من طريق النقاش : ﴿سَامِرًا﴾ [٦٧] بالإمالة .

روى عبد الوارث : ﴿زُبْرًا﴾ [٥٣] بفتح الباء^(٢) .

قرأ نافع : ﴿نُهَجِرُونَ﴾ [٦٧] بضم التاء وكسر الجيم^(٣) .

قرأ حمزة والكسائيّ وخلف : ﴿خَرَّاجًا﴾ [٧٢] بألف فيهما ؛ قرأ ابن عامر : ﴿خَرَجًا فَخَرَجُ رَبِّكَ﴾ بغير ألف فيهما ؛ الباقيون بغير ألف في الأول وبألف في الثاني .

قرأ أهل البصرة ، وابن الحُبَاب عن البيزيّ : ﴿سَيَقُولُونَ اللَّهُ﴾ [٨٧ ، ٨٩] بألف ورفع الهاء في الثاني والثالث من غير لام جر في أوله .

قرأ أهل المدينة والكوفة إلا حفصاً : ﴿عَالِمُ الْغَيْبِ﴾ [٩٢] برفع الميم^(٤) ، وافقهم رويس من طريق القاضي في الابتداء دون الوصل .

قرأ حمزة والكسائيّ وخلف وجبّلة والمّلطيّ عن المفضل : ﴿شَقَاوُنَا﴾ [١٠٦] بفتح الشين والقاف وبألف بعدها^(٥) ، وقرأ أبان بالوجهين بفتح الشين وبكسرهما .

قرأ أهل المدينة وحمزة والكسائيّ وخلف وابن فرح عن جبّلة والمّلطيّ عن المفضل عن عاصم : ﴿سَخْرِيًّا﴾ [١١٠] بضم السين^(٦) .

روى حماد عن الشمونيّ : ﴿إِنَّكُمْ مُخْرَجُونَ﴾ [٣٥] بكسر الهمزة .

قرأ حمزة والكسائيّ : ﴿إِنَّهُمْ هُمُ الْفَائِزُونَ﴾ [١١١] بكسر الهمزة .

(١) والباقيون بفتح الهمزة .

(٢) والباقيون بضمها .

(٣) والباقيون بفتح التاء وضم الجيم .

(٤) والباقيون بالخفض .

(٥) والباقيون بكسر الشين وسكون القاف دون ألف .

(٦) والباقيون بكسرهما .

قرأ حمزة والكسائي: ﴿قُلْ كَمْ لَبِئْتُمْ﴾ [١١٢]، ﴿قُلْ إِنْ لَبِئْتُمْ﴾ [١١٤] بغير ألف فيهما، وافقهما ابن كثير في الأول. ﴿تُرْجَعُونَ﴾ [١١٥] ذكر.

قرأ كوفي ويعقوب: ﴿لَعَلِّي﴾ [١٠٠] بإسكان الياء.

قرأ يعقوب: ﴿كَذَّبُونَ﴾ موضعان [٢٦، ٣٩]، ﴿فَاتَّقُونَ﴾ [٥٢]، ﴿ارْجَعُونَ﴾ [٩٩]، ﴿أَنْ يَحْضُرُونَ﴾ [٩٨]، ﴿وَلَا تُكَلِّمُونَ﴾ [١٠٨] يياء في الحالين، وحذفها الآخرون في الحالين.

سورة النور

قرأ ابن كثير وأبو عمرو: ﴿وَقَرَّضْنَاهَا﴾ [١] بتشديد الراء.

قرأ ابن كثير إلا ابن فليح: ﴿رَأْفَةٌ﴾ [٢] بفتح الهمزة بوزن (رعة) واتفقوا في الحديد على سكون الهمزة إلا ابن شنبوذ فإنه يمد الهمزة هناك^(١).

قرأ حمزة والكسائي وخلف وحفص وابن يزداد عن المفضل: ﴿فَشَهَادَةٌ أَحَدِهِمْ أَرْبَعُ شَهَادَاتٍ﴾ [٦] بالرفع.

قرأ نافع ويعقوب وابن يزداد عن جبلة والمطبي عن المفضل: ﴿أَنْ لَعْنَتُ اللَّهِ﴾ [٧] بتخفيف النون ورفع اللعنة.

قرأ نافع ويعقوب والمفضل: ﴿أَنْ غَضِبُ﴾ [٩] بتخفيف النون، وقرأ نافع، وابن يزداد عن جبلة: ﴿غَضِبَ اللَّهُ﴾ بكسر الضاد وفتح الباء ورفع الهاء من اسم الله تعالى، وقرأ يعقوب، والمطبي عن المفضل وابن يزداد عن سعيد عن المفضل بفتح الضاد ورفع الباء وخفض الهاء من اسم الله تعالى مضافاً إلى الله تعالى.

قرأ حفص: ﴿وَالْخَامِسَةَ﴾ [٩] بالنصب في الثانية^(٢).

(٢) والباقون بالرفع.

(١) أي بفتح الهمزة وألف بعدها.

قرأ يعقوب: ﴿كُبْرَهُ﴾ [١١] برفع الكاف^(١).
روى البزي غير النقاش وابن فليح: ﴿إِذ تَلَقَوْتَهُ﴾ [١٥]، ﴿فَإِنْ تَوَلَّوْا﴾ [٥٤]
بتشديد التاء فيهما.

روى العَبَسِيُّ وقتيبة: ﴿مَا زَكَّى مِنْكُمْ﴾ [٢١] بالإمالة.
قرأ أبو جعفر: ﴿وَلَا يَتَأَلَّ أُولُؤَا﴾ [٢٢] على وزن (يتفعل) بهمزة مفتوحة بعد
التاء وتشديد اللام مع الفتح^(٢).

قرأ حمزة والكسائي وخلف: ﴿يَوْمَ يَشْهَدُ﴾ [٢٤] بالياء.
قرأ ابن عامر وأبو جعفر وأبو بكر وأبان والمفضل إلا المَلَطِيّ عن أبي زيد عنه:
﴿غَيْرَ أَوْلِي﴾ [٣١] بفتح الراء^(٣).

ابن حبيب وابن عقيل عن أبان والمَلَطِيّ عن المفضل ﴿جِيؤِبِهِنَّ﴾ [٣١] بكسر
الجيم مع من كسر^(٤).

قرأ ابن عامر: ﴿أَيُّهُ﴾ [٣١]، و ﴿أَيُّهُ السَّاحِرُ﴾ [الزخرف: ٤٩]، و ﴿أَيُّهُ
الثَّقْلَانِ﴾ [الرحمن: ٣١] بضم الهاء فيهن؛ الباقون بالفتح، ووقف بألف أهل
البصرة، والكسائي، والمالكي عن الزيني.

قرأ ابن كثير وأهل المدينة وأهل البصرة وأبو بكر وأبان بن يزيد:

﴿مُسِينَاتٍ﴾ [٣٤] بفتح الياء^(٥) حيث كان.

روى الدوري ونصير عن الكسائي: ﴿كَمْشُكَاةٍ﴾ [٣٥] بالإمالة.

قرأ أبو عمرو، والكسائي، وابن يزداد عن سعيد، وابن فرح عن جبلة عن

(١) والباقون بكسرها.

(٢) والباقون «يأتل» على وزن (يَفْعَل) مع كسر اللام وصلأ.

(٣) والباقون بالخفض.

(٤) انظر سورة البقرة.

(٥) والباقون بكسرها.

المُفَضَّل: ﴿دَرِيءٌ﴾ [٣٥] بكسر الدال وتخفيف الياء ممدوداً مهموزاً؛ وقرأ حمزة وأبو بكر كذلك إلا أنهما ضمما الدال، وروى المَلْطِيُّ وأبو زيد والطُّوسِيُّ عن جَبَلَةَ عن المفضل بكسر الدال مشددة الياء من غير مد ولا همز؛ وروى ابن حبيب وابن عقيل عن أبان: ﴿دَرِيءٌ﴾: بفتح الدال وكسر الراء مهموز مقصور^(١)؛ وروى الوليد عن يعقوب كذلك إلا أنه بغير همز؛ الباقون بضم الدال وتشديد الياء من غير مد ولا همز.

قرأ ابن كثير وأهل البصرة وأبو جعفر والمفضل وأبان إلا بكاراً عنه: ﴿تَوَقَّدُ﴾ [٣٥] بتاء مفتوحة وفتح الواو والدال وتشديد القاف؛ وقرأ نافع وابن عامر وحفص إلا ابن شاهي عنه وبكار عن أبان: ﴿يُوقَدُ﴾ بياء مضمومة وسكون الواو ورفع الدال وتخفيف القاف؛ وقرأ الباقون كذلك إلا أنهم بالتاء.

قرأ ابن عامر وأبو بكر وابن شاهي عن حفص والمفضل:

﴿يُسَبِّحُ لَهُ﴾ [٣٦] بفتح الباء.

روى البزري وابن فليح إلا الخزاعي وابن الشارب عن الزيني: ﴿سَحَابٌ﴾ [٤٠] بغير تنوين ﴿ظُلُمَاتٌ﴾ بالخفض، ورواه ابن مجاهد عن قنبل: ﴿سَحَابٌ﴾ بالتنوين ﴿ظُلُمَاتٌ﴾ بالخفض والتنوين؛ الباقون ﴿سَحَابٌ﴾ بضم الباء متون ﴿ظُلُمْتُ﴾ بالرفع.

روى العَبَسِيُّ: ﴿وَإِيْتَاءَ الزَّكَاةِ﴾ [٣٧] بالإمالة.

قرأ أبو جعفر: ﴿يُذْهِبُ بِالْأَبْصَارِ﴾ [٤٣] بضم الياء وكسر الهاء^(٢).

قرأ حمزة، والكسائي، وخلف: ﴿خَالِقٌ﴾ [٤٥] بألف مع كسر اللام ورفع القاف^(٣)، ﴿كُلٌّ دَابَّةٌ﴾ بكسر اللام^(٤).

(١) (دَرِيءٌ) أي دون مد. (٢) والباقون بفتحهما.

(٣) اسم فاعل والباقون «خلق» فعل ماض.

(٤) والباقون بنصبها.

الكفاية الكبرى في القراءات العشر

قرأ أبو عمرو، والدجاجوني عن هشام وأبو جعفر إلا الرهاوي عنه وخلاّد والعجلي عن حمزة وأبو بكر والأعشى والبُرجمي عنه، والمفضل وأبان: ﴿وَيَتَّقَهُ﴾ [٥٢] بسكون الهاء وكسر القاف؛ ورواه حفص بسكون القاف وكسر الهاء من غير إشباع؛ وقرأ يعقوب وقالون والمسيبي وأبو جعفر من طريق الرهاوي عنه والشموني إلا النشار بكسر القاف والهاء من غير إشباع وروى النقاش عن الشموني وابن يزداد عن أبي جعفر التخيير بين إسكانها وبين كسرها من غير إشباع؛ الباقون بكسر القاف والهاء ووصلها بياء في اللفظ.

روى أبو بكر والمفضل: ﴿كَمَا اسْتُخْلَفَ﴾ [٥٥] برفع التاء وكسر اللام^(١).

قرأ ابن كثير ويعقوب وأبو بكر وأبان وابن يزداد عن أبي زيد عن المفضل: ﴿وَلْيَبْدُلْنَهُمْ﴾ [٥٥] بالتخفيف^(٢).

قرأ ابن عامر وحمزة: ﴿لَا يَحْسَبَنَّ الَّذِينَ﴾ [٥٧] بالياء.

روى عبد الوارث: ﴿الْحُلْمَ مِنْكُمْ﴾ [٥٨، ٥٩] في الموضعين بسكون اللام.

قرأ أهل الكوفة إلا حفصاً: ﴿ثَلَاثَ عَوْرَاتٍ﴾ [٥٨] بنصب التاء^(٣).

روى العباس والقزاز والمطوعي^(٤) عن عبد الوارث:

﴿وَيَوْمَ يَرْجِعُونَ إِلَيْهِ﴾ [٦٤] بفتح الياء وكسر الجيم كيعقوب.

﴿بُيُوتِ أُمَّهَاتِكُمْ﴾ [٦١] ذُكِرَ.

(١) والباقون بفتحهما.

(٢) أي تخفيف الدال ويلزمه سكون الموحدة.

(٣) الباقون بالرفع.

(٤) وفي نسخة: «والقزاز إلا المطوعي عن عبد الوارث» وهذا لا يستقيم؛ لأن القزاز من طرق عبد الوارث والمطوعي من طرق القصبى وأبي معمر وكلاهما عن عبد الوارث وليس من طرق القزاز، وعليه لا يكون «والقزاز إلا المطوعي» صواباً ولكن تستقيم العبارة بعطف المطوعي على القزاز أو أن يقول «وإلا» فيستثنى بالمطوعي من التقييد ويقرأ بالضد ويكون للحلبي مثل القزاز وهذا لم ينص عليه فثبت عدم صواب إلا سواء بالعطف أو بغير عطف فليستدرك ذلك.

سورة الفرقان

- قرأ حمزة والكسائي وخلف: ﴿نَأْكُلُ مِنْهَا﴾ [٨] بالنون^(١).
 قرأ ابن كثير وابن عامر وعاصم إلا حفصاً:
 ﴿وَيَجْعَلُ لَكَ﴾ [١٠] برفع اللام^(٢).
 قرأ ابن كثير والقزاز: ﴿ضَيْقًا﴾ [١٣] ساكنة الياء^(٣).
 قرأ ابن كثير وأبو جعفر ويعقوب وحفص وعبد الوارث: ﴿وَيَوْمَ يَحْشُرُهُمْ﴾
 [١٧] بالياء^(٤) زاد المطوعي عن عبد الوارث الياء في: ﴿ثم يقول﴾^(٥).
 قرأ ابن عامر والقزاز: ﴿فَنَقُولُ﴾ [١٧] بالنون.
 قرأ أبو جعفر وزيد عن يعقوب: ﴿أَنْ نَتَّخِذَ﴾ [١٨] بضم النون وفتح الخاء^(٦).
 روى ابن شنبوذ عن قنبل: ﴿فَقَدْ كَذَّبُوكُمْ بِمَا يَقُولُونَ﴾ [١٩] بالياء.
 روى حفص: ﴿فَمَا تَسْتَطِيعُونَ﴾ [١٩] بالتاء.
 قرأ أبو عمرو وإلا عبد الوارث، وأهل الكوفة:
 ﴿وَيَوْمَ تَشَقَّقُ﴾ [٢٥] بتخفيف الشين هنا، وفي ق [٤٤].
 قرأ ابن كثير: ﴿وَنُنزِلُ﴾ [٢٥] بنونين الثانية ساكنة مخففة والزاي خفيفة واللام
 مرفوعة ﴿الْمَلَائِكَةَ﴾ بالنصب^(٧).
 قرأ ابن كثير: ﴿الرَّيْحَ﴾ [٤٨] على التوحيد.

- (١) والباقون بالياء.
 (٢) والباقون بكسر الياء مشددة.
 (٣) والباقون بالنون.
 (٤) بسبأ (٤٠) والأفضل عدم ذكره هنا لأنه ذكره في سورته.
 (٥) والباقون بفتح النون وكسر الخاء.
 (٦) والباقون بنون واحدة مضمومة وتشديد الزاي وفتح اللام مع رفع الملائكة.

﴿بُشْرًا﴾ [٤٨] ذُكِرَ .

قرأ أبو جعفر: ﴿بَلَدَةٌ مَيْتًا﴾ [٤٩] بالتشديد .

روى المفضل إلا ابن فرح عن جبلة عنه: ﴿وَنَسْقِيهِ﴾ [٤٩] بفتح النون^(١) .

قرأ حمزة، والكسائي وابن شاهي وأبان، والمَلَطِي عن المفضل:

﴿لَمَّا يَأْمُرُنَا﴾ [٦٠] بالياء .

قرأ حمزة والكسائي وخلف:

﴿سُرُجًا﴾ [٦١] بضم السين والراء من غير ألفٍ .

قرأ حمزة وخلف والمفضل: ﴿أَنْ يَذُكُرَ﴾ [٦٢] بالتخفيف^(٢) .

قرأ أهل المدينة وابن عامر والمفضل وأبان:

﴿وَلَمْ يُقْتَرُوا﴾ [٦٧] بضم الياء وكسر التاء، وقرأ ابن كثير وأهل البصرة بفتح

الياء وكسر التاء؛ الباقون بفتح الياء وضم التاء .

قرأ ابن عامر وأبو بكر وأبان والمفضل: ﴿يُضَاعَفُ لَهُ﴾، ﴿وَيَخْلُدُ﴾ [٦٩]

برفع الفاء والذال^(٣)؛ وروى المَلَطِي عن أبي زيد^(٤) بسكون الفاء، وضم الياء من

﴿يَخْلُدُ﴾ وسكون الدال، وقرأ ابن عامر وابن كثير، وأبو جعفر، ويعقوب

بحذف الألف وتشديد العين من ﴿يُضَعَفُ﴾ .

روى أبان: ﴿فَأُولَئِكَ يُبَدِّلُ اللَّهُ﴾ [٧٠] بإسكان الباء خفيفة الدال .

قرأ أبو عمرو وحمزة والكسائي وخلف، وعاصم إلا حفصاً والمفضل،

والعطار: ﴿وَذُرِّيَّتَنَا﴾ [٧٤] على التوحيد؛ الآخرون، وأبان والمفضل

﴿وَذُرِّيَاتَنَا﴾ على الجمع .

قرأ أهل الكوفة إلا حفصاً: ﴿وَيَلْقَوْنَ فِيهَا﴾ [٧٥] بفتح الياء وسكون اللام

(١) والباقون بالضم .

(٢) بسكون الذال وضم الكاف مخففة والباقون بفتحهما وتشديدهما .

(٣) الباقون بسكونهما . (٤) سعيد بن أوس عن المفضل .

وتخفيف القاف .

قرأ أبو عمرو: ﴿يَا لَيْتَنِي آتَّخَذْتُ﴾ [٢٧] بفتح الياء .

قرأ أهل الحجاز إلا ابن مجاهد عن قنبل ، وأبو عمرو ، ويعقوب إلا رويساً :
﴿إِنَّ قَوْمِي آتَّخَذُوا﴾ [٣٠] بفتح الياء .

سورة الشعراء

قرأ حمزة والكسائي وخلف والمفضل ويحيى عن أبي بكر: ﴿طسم﴾ [١]
و﴿طس﴾^(١) بإمالة الطاء فيهن ، وأظهر النون من هجاء سين عند الميم حمزة
وأبو جعفر إلا أبا جعفر بتقطيع الحروف على أصله .

قرأ يعقوب: ﴿وَيَضِيقُ صَدْرِي وَلَا يَنْطَلِقُ لِسَانِي﴾ [١٣] بنصب القاف فيهما .
روى عبد الوارث: ﴿مِنْ عُمْرِكَ﴾ [١٨] ، و ﴿مِنْ عُمْرِهِ﴾ في فاطر [١١]
بسكون الميم فيهما .

روى هبيرة: ﴿بِكُلِّ سَحَّارٍ﴾ [٣٧] بالإمالة مع من أمال .

قرأ أهل الكوفة إلا حفصاً ، وروح ، والوليد: ﴿ءَأَمَّنتُمْ﴾ [٤٩] بهمزتين
محققتين على الاستفهام ، ورواه حفص وورش ورويس بهمزة واحدة على
الخبر؛ الباقيون بهمز الأولى وتلين الثانية من غير فصل .

قرأ ابن عامر إلا الحلواني عن هشام ، وأهل الكوفة إلا المَلْطِيَّ ، وجبلة من
طريق ابن يزداد عن المفضل: ﴿حَاذِرُونَ﴾ [٥٦] بآلف .

قرأ حمزة وخلف ونُصير: ﴿تَرَاءِ الْجَمْعَانَ﴾ [٦١] بإمالة الراء؛ وفتحها
الآخرون؛ وكلُّهم وقفوا ﴿تَرَاءَا﴾ بهمزة بين ألفين مثل: (تراعا) إلا الكسائي في
غير رواية نُصير فإنه بفتح الراء ويُميل الهمزة؛ ووقف حمزة في غير رواية العسبي

(١) النمل: [١]

الكفاية الكبرى في القراءات العشر

والضبيّ عنه بتلين الهمزة وإمالة الراء والهمزة؛ ووقف خلف لنفسه، ونصير عن الكسائي بالهمزة وإمالة الراء والهمزة؛ الباقون بالهمزة وفتحهما.

قرأ يعقوب:

﴿وَأَتْبَاعُكَ الْأَرْضُذُونَ﴾ [١١١] بسكون التاء وبألف على الجمع^(١).

روى أبان، وزيد عن يعقوب:

﴿فَاتَّبَعُوهُمْ﴾ [٦٠] بوصل التاء من غير همز وتشديدها^(٢).

روى نصير: ﴿أَوْعَظْتَ أُمَّ﴾ [١٣] بإخفاء الظاء في التاء^(٣).

قرأ ابن كثير وأهل البصرة وأبو جعفر والكسائي:

﴿خَلَقَ الْأَوَّلِينَ﴾ [١٣٧] بفتح الخاء وسكون اللام^(٤).

قرأ ابن عامر وأهل الكوفة إلا المفضل: ﴿فَارَهَيْنَ﴾ [١٤٩] بألف.

﴿الغَابِرِينَ﴾ [١٧١]، و ﴿بِالْقِسْطِ﴾ [١٨٢] ذكراً.

قرأ أهل الحجاز وابن عامر: ﴿أَصْحَابُ لَيْكَةِ﴾ [١٧٦] بفتح التاء من غير همز^(٥) هنا، وفي سورة (ص) [١٣].

روى حفص: ﴿كِسْفًا﴾ [١٨٧] بفتح السين^(٦).

قرأ ابن عامر وأهل الكوفة إلا حفصاً والطار ويعقوب:

﴿نَزَلَ بِهِ﴾ بالتشديد ﴿الرُّوحَ الْأَمِينَ﴾ [١٩٣] بالنصب^(٧) فيهما؛ وكذلك قرأ

عبد الوارث إلا المطوعي عنه.

(١) أي بهمزة قطع مفتوحة وسكون التاء وضم العين وألف قبلها، والباقون بوصل الهمزة وتشديد

فتح التاء وفتح العين دون ألف فعل ماض.

(٢) والباقون بهمزة قطع مفتوحة وسكون التاء.

(٣) وهو المعروف بالإدغام الناقص أي إدخال الظاء في التاء مع إظهار صفة الاستعلاء والإطباق.

(٤) والباقون بضمهما.

(٥) ويلزم فتح اللام والباقون بسكون اللام وهمزة وصل قبلها وهمزة مفتوحة بعد اللام مع كسر التاء

ولا خلاف في غير موضع الشعراء وص.

(٦) والباقون بسكونها. (٧) والباقون «نزل» بتخفيف الزاي «الروح الأمين» برفعهما.

قرأ ابن عامر: ﴿أَوْلَمْ تَكُنْ لَهُمْ﴾ [١٩٧] بالتاء ﴿ءَايَةٌ﴾ بالرفع.

قرأ ابن عامر وأهل المدينة: ﴿فَتَوَكَّلْ﴾ [٢١٧] بالفاء^(١).

﴿السَّاجِدِينَ﴾ [٢١٩] ذُكِرَ.

روى البزبي إلا النقاش وابن فليح:

﴿عَلَى مَنْ تَنَزَّلُ الشَّيَاطِينُ. تَنَزَّلُ﴾ [٢٢١، ٢٢٢] بتشديد التاء فيهما.

قرأ نافع: ﴿يَتَّبِعُهُمُ﴾ [٢٢٤] بالتخفيف^(٢).

فتح أهل الحجاز وأبو عمرو:

﴿إِنِّي أَخَافُ﴾ موضعان [١٢، ١٣٥] و﴿رَبِّيَ أَعْلَمُ﴾ [١٨٨].

وفتح أهل المدينة: ﴿بِعِبَادِي إِنَّكُمْ﴾ [٥٢].

وفتح حفص: ﴿إِنَّ مَعِيَ﴾ [٦٢]، ﴿وَمَنْ مَعِيَ﴾ [١١٨]، وافقه ورش في:

﴿وَمَنْ مَعِيَ﴾.

وفتح أهل المدينة وأبو عمرو: ﴿عَدُوِّيَ إِلَّا﴾ [٧٧]، ﴿وَاعْفُرْ لِأَبِي إِنَّهُ﴾ [٨٦].

وفتح أهل المدينة وابن عامر وأبو عمرو وحفص: ﴿أَجْرِي إِلَّا﴾ جميع ما

فيها، وهو خمسة مواضع [١٠٩، ١٢٧، ١٤٥، ١٦٤، ١٨٠].

وقرأ يعقوب: ﴿يَكْذِبُونَ﴾ [١٢] ﴿أَنْ يَقْتُلُونَ﴾ [١٤] و﴿سَيَّهْدِينَ﴾ [٦٢]،

﴿فَهُوَ يَهْدِينُ﴾ [٧٨]، ﴿وَيَسْقِينُ﴾ [٧٩]، و﴿يَشْفِينُ﴾ [٨٠]، ﴿ثُمَّ يُحْيِينُ﴾

[٨١]، ﴿إِنَّ قَوْمِي كَذِبُونَ﴾ [١١٧]، ﴿وَأَطِيعُونَ﴾ في ثمانية مواضع [١٠٨]،

١١٠، ١٢٦، ١٣١، ١٤٤، ١٥٠، ١٦٣، ١٧٩] بياء في الحاليين.

* * *

(١) والباقون بالواو مكان الفاء.

(٢) بفتح الموحدة مع سكون التاء والباقون بفتح التاء مشددة وكسر الباء الموحدة.

سورة النمل

﴿طس﴾ [١] ذُكِرَ.

قرأ أهل الكوفة ويعقوب غير زيد: ﴿بِشَهَابٍ قَبَسٍ﴾ [٧] منون؛ وقرأ الباقر، وزيد عن يعقوب بغير تنوين كأبي عمرو.

روى عبد الوارث: ﴿بَدَلًا حَسَنًا﴾ [١١] بفتح الحاء والسين.

روى رويس والوليد عن يعقوب: ﴿لَا يَحْطَمَنَّكُمْ﴾ [١٨] بنون خفيفة.

قرأ ابن كثير: ﴿أُولَيَاتِنِي﴾ [٢١] بنون الأولى مشددة مفتوحة والثانية مكسورة خفيفة.

قرأ عاصم: ﴿فَمَكَثَ﴾ [٢٢] بفتح الكاف، وكذلك رُوح، وزيد عن يعقوب.

قرأ أبو عمرو والبرقي وجبله والمَلَطِيّ عن المفضل: ﴿سَبَأٌ﴾ [٢٢]، و ﴿لَسْبَأٌ﴾ [١٥] بفتح الهمزة فيهما من غير تنوين وكذلك رواه نظيف، وابن ثوبان، وزيد عن أبان عن ابن مجاهد، وقرأهما قبل إلا المالكي، وابن فليح إلا الخُزاعي عنه بهمزة ساكنة، ورواهما الخُزاعي، والمالكي وابن الصَّبَّاح وابن بَقَرَةَ، والرهاوي عن الأنطاكي بألف من غير همز ولا تنوين؛ الباقر بهمزة مكسورة منونة؛ ووقف عليها حمزة إلا الضَّبِّيّ والعبسي عنه بتلين الهمزة والإشارة إلى الكسر، والباقر يقفون عليها بهمزة ساكنة إلا ما كان أصله الإشارة رُوي عنه أنه يقف بهمزة ساكنة ولايشير، وروي عنه أنه يقف بالإشارة.

قرأ الكسائي وأبو جعفر ورويس والوليد عن يعقوب: ﴿أَلَّا يَسْجُدُوا لِلَّهِ﴾ [٢٥] بتخفيف اللام، ويقفون عليها ﴿أَلَّا يَا﴾، وابتداءون ﴿أَسْجُدُوا لِلَّهِ﴾ بضم الهمزة على الأمر^(١).

(١) والباقر «ألا يسجدوا» بتشديد اللام.

قرأ الكسائي وحفص إلا ابن شاهی:

﴿تُخْفُونَ وَمَا تُعْلِنُونَ﴾ [٢٥] بالتاء فيهما.

قرأ أبو عمرو وإلا المطوعي عن عبد الوارث، وعاصم إلا البرجمي عنه وحمزة، والداجوني عن هشام، وأبو جعفر إلا النهرواني والرهاوي عنه:

﴿فَأَلْقَهُ إِلَيْهِمْ﴾ [٢٨] بسكون الهاء، وقرأ يعقوب وقالون، والمسيبي إلا هبة

الله وبقية أصحاب أبي جعفر باختلاس كسر الهاء، الباقر بإشباع كسر الهاء في الوصل.

قرأ حمزة ويعقوب: ﴿أَتُمَدُّونِي﴾ [٣٦] بنون واحدة مشددة على الإدغام وياء

ثابتة في الحاليين إلا أن الضبي روى عن حمزة حذف الياء في الوقف؛ الباقر بنونين على الإظهار، وأثبت الياء في الحاليين ابن كثير، وافقه أهل المدينة وأبو عمرو في الوصل فقط.

قرأ الكسائي والعبسي: ﴿فَمَا آتَانِ اللهُ﴾ [٣٦] بالإمالة.

قرأ حمزة في رواية خلف وأبي حمدون وابن سعدان والدوري عنه وخلف

لنفسه: ﴿أَنَا آتِيكَ بِهِ﴾ بالإمالة في الهمزة في الموضعين [٣٩، ٤٠].

روى ابن مجاهد عن قبل إلا أبا بكر الزيني عنه عن عبد الله بن كثير:

﴿وَكَشَفَتْ عَنْ سَاقِيهَا﴾ [٤٤]، و﴿عَلَى سَوْقِهِ﴾ بالهمز، وكذلك ﴿بِالسُّوقِ﴾

إلا أن بكراً روى عن ابن مجاهد ضم الهمزة وإثبات واو بعدها من قوله: ﴿بِالسُّوقِ﴾ بوزن (السُّوق).

قرأ حمزة والكسائي وخلف: ﴿لَتَبَيِّنَنَّ وَأَهْلَهُ﴾ [٤٩] بالتاء مكان النون وضم

التاء الثانية: ﴿ثُمَّ لَتَقُولَنَّ﴾ [٤٩] بالتاء وضم اللام.

روى حفص: ﴿مَهْلِكٌ﴾ [٤٩] بفتح الميم وكسر اللام، ورواه بقية أصحاب

عاصم ﴿مَهْلِكٌ﴾ بفتح الميم؛ الباقر بضم الميم وفتح اللام.

قرأ أهل الكوفة ويعقوب:

﴿أَنَا دَمَرْنَاَهُمْ﴾ [٥١]، ﴿أَنَّ النَّاسَ﴾ [٨٢] بفتح الهمزة فيهما.

قرأ أهل البصرة وعاصم: ﴿أَمَّا يُشْرِكُونَ﴾ [٥٩] بالياء .

قرأ أبو عمرو وهشام وروح: ﴿قَلِيلًا مَا يَذْكُرُونَ﴾ [٦٢] بالياء^(١) .

قرأ ابن كثير وأهل البصرة وأبو جعفر وجبلّة والمَلَطِيّ عن المفضل:

﴿بَلْ أَدْرِكْ﴾ [٦٦] بسكون اللام وقطع الهمزة وفتحها وتخفيف الدال؛ ورواه

الشمونيّ بكسر اللام ووصل الدال وتشديدها من غير ألف بعدها؛ الباقر كالشمونيّ إلا أنهم أثبتوا ألفاً بعد الدال .

قرأ أهل المدينة: ﴿إِذَا﴾ [٦٧] على الخبر؛ الباقرن بهمزتين؛ وحققتها ابن

عامر وأهل الكوفة وروح والوليد إلا أن هشاماً يفصل بينهما بألف؛ وقرأ ابن كثير

وأبو عمرو ورويس وزيد عن يعقوب بتحقيق الأولى وتلين الثانية؛ وفصل بينهما

بألف أبو عمرو وزيد عن يعقوب، وأماً ﴿إِنَّا﴾ فقرأه على الخبر وزاد فيه نوناً ابن

عامر والكسائي؛ الباقرن على الاستفهام من غير زيادة نون؛ وحقق الهمزتين

عاصم وحمزة وخلف وروح والوليد، الباقرن بتحقيق الأولى وتلين الثانية؛

وفصل بينهما بألف أبو عمرو وأهل المدينة إلا ورشاً، وزيد عن يعقوب .

قرأ ابن كثير: ﴿وَلَا يَسْمَعُ﴾ [٨٠] بياء مفتوحة وفتح الميم ﴿الصُّمُّ﴾ بالرفع،

وكذلك في الروم [٥٣] .

قرأ حمزة: ﴿تَهْدِي﴾ [٨١] بياء مفتوحة وسكون الهاء ﴿العُمِّي﴾ بالنصب

ويقف ﴿تَهْدِي﴾ بالياء؛ الباقرن ﴿بِهَادِي﴾ بياء مكسورة وبألف بعد الهاء وخفض

﴿العُمِّي﴾ بالإضافة، وكذلك في الروم، ويقفون على ﴿بِهَادِي﴾ بالياء، في هذه

السورة وبغير ياء في سورة الروم؛ وقد روى الكسائي الوقف عليهما من غير

ياء، وروى عنه الوقف عليهما بالياء .

(١) مع تشديد الدال؛ والباقرن بياء خطاب، وخفف منهم الدال أهل الكوفة عدا شعبة والمفضل .

انظر سورة الأنعام .

قرأ حمزة وخلف وحفص وجبلة والمَلَطِيَّ عن المَفْضَل وعبد الوارث: ﴿وَكُلُّ
أَتَوْهُ﴾ [٨٧] بقصر الهمزة وفتح التاء^(١).

قرأ ابن كثير وأهل البصرة وأبو بكر إلا يحيى عنه، وأبان والمفضل عن عاصم،
والدَّاجُونِي عن ابن ذكوان: ﴿يَفْعَلُونَ﴾ [٨٨] بالياء.

قرأ أهل الكوفة: ﴿وَهُمْ مِنْ فَرَعٍ﴾ [٨٩] بالتنوين.

قرأ أهل المدينة إلا إسماعيل وأهل الكوفة إلا ابن يزداد عن جبلة عن المفضل:
﴿يَوْمَئِذٍ﴾ [٨٩] بفتح الميم.

وروى ابن يزداد عن جبلة: ﴿مِنْ فَرَعٍ﴾ [٨٩] بغير تنوين^(٢).

قرأ أهل المدينة وابن عامر وحفص، ويعقوب:

﴿تَعْمَلُونَ﴾ [٩٣] بالتاء خاتمتها.

قرأ أهل المدينة: ﴿لِيَلُونِي﴾ [٤٠]، و ﴿إِنِّي أَلْقِي﴾ [٢٩] بالفتح فيهما.

قرأ أهل الحجاز وأبو عمرو: ﴿إِنِّي أَنَسْتُ﴾ [٧] بفتح الياء.

قرأ ابن كثير وعاصم والكسائي، والنهرواني عن أبي جعفر، وهشام طريق
الهلواني عنه: ﴿مَالِي لَا أَرَى﴾ [٢٠] بفتح الياء.

وقرأ ابن كثير إلا قبلاً عنه، وابن يزداد عن أبي جعفر:

﴿أَوْزِعْنِي﴾ [١٩] بفتح الياء.

ووقف يعقوب: ﴿عَلَى وَادٍ﴾ [١٨] بالياء.

قرأ يعقوب: ﴿تَشْهَدُونَ﴾ [٣٢] بياء في الحالين.

قرأ أهل المدينة وأبو عمرو وحفص وابن فليح ورؤيس: ﴿فَمَا آتَانَ اللَّهُ﴾

[٣٦] بفتح الياء. ووقف عليها بالياء ابن شنبوذ وابن فليح والمالك والزيبي عن

قنبل، ويعقوب، الباقون بغير ياء.

(١) والباقون بألف بعد الهمزة وضم التاء.

(٢) وفي نسخة لم يذكر ذلك فاندرج مع الكوفي في التنوين وانفرد عنهم بكسر ميم «يومئذ».

سورة القصص

﴿طسّم﴾ [١] و﴿أئمة﴾ [٥] ذُكِرَا.

قرأ حمزة والكسائي وخلف: ﴿وَيَرَىٰ فِرْعَوْنَ﴾ [٦] بياء مفتوحة وبعد الراء ألف مماله ﴿فِرْعَوْنُ وَهَامَانُ وَجُنُودُهُمَا﴾ [٦] بالرفع (١).

قرأ حمزة والكسائي وخلف والمَلَطِيَّ وجَبَلَةَ عن المفضل: ﴿وَحُرْنَا﴾ [٨] بضم الحاء وسكون الزاي.

قرأ ابن عامر وأبو عمرو وإلا عبد الوارث، وأبو جعفر: ﴿يَصْدُرُ﴾ [٢٣] بفتح الياء وضم الدال (٢).

﴿هَاتَيْنِ﴾ [٢٧] ﴿لَأَهْلَهُ امْكُثُوا﴾ [٢٩] ذُكِرَا.

قرأ حمزة وخلف: ﴿جُدُوهُ﴾ [٢٩] بضم الجيم وقرأ عاصم بفتحها، وكسرها الباقون.

قرأ أهل الحجاز وأبو عمرو وبكار عن أبان، ويعقوب:

﴿مَنْ الرَّهَبِ﴾ بفتح الراء والهاء؛ ورواه حفص بفتح الراء وسكون الهاء؛ وقرأ ابن عامر وأهل الكوفة إلا حفصاً وبكار عن أبان برفع الراء وإسكان الهاء، وروى ابن يزداد عن بكار عن أبان مثل حفص، وهو الصحيح وبه قرأت.

قرأ نافع: ﴿رِدَا﴾ [٣٤] بفتح الدال من غير همز منوناً؛ وقرأه أبو جعفر بألف بعد الدال من غير همز ولا تنوين؛ الباقون بسكون الدال وبعدها همزة مفتوحة منونة.

قرأ عاصم وحمزة: ﴿يُصَدِّقُنِي﴾ [٣٤] برفع القاف (٣).

(١) برفع الأسماء الثلاثة والباقون «نرى» بضم النون وكسر الراء مع نصب الأسماء الثلاثة.

(٢) والباقون بضم الياء وكسر الدال وهم على أصولهم في الصاد.

(٣) والباقون بسكونها.

قرأ ابن كثير: ﴿قَالَ مُوسَى رَبِّي أَعْلَمُ﴾ [٣٧] بغير واو قبل القاف .
 قرأ حمزة والكسائي وخلف والمَلَطِيّ وابن يزداد عن جبلة ، والقُطَعيّ عن أبي
 زيد عن المُفضّل : ﴿مَنْ يَكُونُ لَهُ﴾ [٣٧] بالياء .
 روى عبد الوارث : ﴿وَوَظَنُوا أَنَّهُمْ إِلَيْنَا لَا يُرْجِعُونَ﴾ [٣٩] بفتح الياء وكسر
 الجيم موافقاً لمن قرأ ذلك .
 قرأ أهل الكوفة إلا العطار : ﴿سِحْرَانِ﴾ [٤٨] بكسر السين وسكون الحاء من
 غير ألف قبلها^(١) .

قرأ أهل المدينة ويعقوب إلا رَوْحًا : ﴿تُجَبَّى إِلَيْهِ﴾ [٥٧] بالتاء .
 قرأ العباس عن أبي عمرو : ﴿سَاحِرَانِ تَظَاهَرَا﴾ [٤٨] بالتشديد .
 قرأ أبو عمرو إلا المطوعيّ عن عبد الوارث وأبازيد وأبا أيوب والسُّوسي من
 طريق النقاش : ﴿أَفَلَا يَعْقِلُونَ﴾ [٦٠] بالياء ؛ وروى السُّوسي من طريق ابن
 حبش التخيير بين الياء والتاء .

قرأ الكسائي وأبو جعفر وابن صالح عن قالون وزيد عن إسماعيل ، وأبو زيد
 عن أبي عمرو : ﴿ثُمَّ هُوَ يَوْمَ الْقِيَامَةِ﴾ [٦١] بإسكان الهاء .
 روى أبان : ﴿كَمَا غَوَيْنَا﴾ [٦٣] بكسر الواو .

روى الكسائي الوقف على (وي) من قوله : ﴿وَيَكَانُهُ﴾ ﴿وَيَكَانَ﴾ [٨٢]
 بالياء ، وروي عن أبي عمرو الوقف على الكاف فيهما ، والاختيار اتباع
 المصحف ، وهما في كلمة واحدة .

قرأ يعقوب وحفص وأبان والمَلَطِيّ عن أبي زيد عن المُفضّل :

﴿لَخَسَفَ﴾ [٨٢] بفتح الحاء والسين^(٢) .

قرأ أهل الحجاز وأبو عمرو : ﴿رَبِّيَ أَنْ﴾ [٢٢] ، و ﴿إِنِّيَ أَنَسْتُ﴾ [٢٩] ،

(١) والباقون «ساحران» .

(٢) والباقون بضم الحاء وكسر السين .

﴿إِنِّي أَنَا اللَّهُ﴾ [٣٠] بفتح الياء فيهن، وكذلك ﴿إِنِّي أَخَافُ﴾ [٣٤]، و ﴿رَبِّي أَعْلَمُ﴾ [٨٥].

وقرأ أهل الكوفة ويعقوب: ﴿لَعَلِّي﴾ موضعان [٢٩، ٣٨] بإسكان الياء، وفتح حفص: ﴿مَعِيَ﴾ [٣٤].

وفتح أهل المدينة: ﴿سَتَجِدُنِي إِنْ﴾ [٢٧]، و ﴿إِنِّي أُرِيدُ﴾ [٢٧].

وفتح أهل المدينة وأبو عمرو وابن فليح وابن مجاهد عن قنبل: ﴿عِنْدِي أَوْلَمُ﴾ [٧٨].

قرأ يعقوب: ﴿أَنْ يَفْتُلُونَ﴾ [٣٣]، ﴿يُكَذِّبُونَ﴾ [٣٤] موضعان بياء في الحالين، وافقه ورش في: ﴿يُكَذِّبُونَ﴾ في الوصل دون الوقف فقط.

سورة العنكبوت

روى قتيبة: ﴿بِحَامِلِينَ﴾ [١٢] بالإمالة.

قرأ حمزة والكسائي وخلف وأبان والمَلَطِيَّ وجَبَلَةَ عن المفضل ويحيى عن أبي بكر: ﴿أَوْلَمُ تَرَوُا﴾ [١٩] بالتاء.

قرأ ابن كثير وأبو عمرو: ﴿النَّشَاءَةَ﴾ [٢٠] بألف بعد الشين ممدوداً، وكذلك في النجم [٤٧] والواقعة [٦٢].

قرأ ابن كثير وأبو عمرو والكسائي وجَبَلَةَ ورويس وزيد عن يعقوب:

﴿مَوَدَّةٌ﴾ [٢٥] رفع بغير تنوين ﴿بَيْنَكُمْ﴾ بالخفض؛ قرأ حمزة وحفص وروح والوليد ﴿مَوَدَّةً﴾ بالنصب من غير تنوين ﴿بَيْنَكُمْ﴾ بالخفض؛ وروى البرجمي والشموني ﴿مَوَدَّةً﴾ بالرفع والتنوين ﴿بَيْنَكُمْ﴾ بالنصب؛ الباقون ﴿مَوَدَّةً﴾ بالنصب والتنوين ﴿بَيْنَكُمْ﴾ بالنصب.

قرأ أهل الحجاز وابن عامر وحفص ويعقوب: ﴿إِنَّكُمْ لَتَأْتُونَ﴾ [٢٨] بهمزة واحدة على الخبر؛ وقرأه كوفي إلا حفصاً بهمزتين محقتين؛ وقرأ أبو عمرو كذلك إلا أنه لِين الهمزة الثانية وفصل بينهما بألف، وأما ﴿أَنْتُمْ لَتَأْتُونَ الرَّجَالَ﴾ [٢٩] فإنهم فيه على أصولهم^(١).

قرأ حمزة والكسائي وخلف ويعقوب إلا زيداً: ﴿لَنْجِيْنَهُ﴾ [٣٢] بالتخفيف. قرأ ابن كثير وحمزة والكسائي وخلف ويعقوب، وأبو بكر والمفضل وأبان: ﴿إِنَّا مُنْجُوْكَ﴾ [٣٣] بالتخفيف.

قرأ ابن عامر، وعبد الوارث: ﴿إِنَّا مُنْزَلُوْنَ﴾ [٣٤] بالتشديد. قرأ أهل البصرة وحفص والمفضل، ويحيى والعبسي: ﴿مَا يَدْعُوْنَ﴾ [٤٢] بالياء.

قرأ ابن كثير وحمزة والكسائي إلا قتيبة، وخلف وأبو بكر وأبان والمفضل من غير طريق ابن يزداد، والمَلْطِيّ عن جبلة عنه: ﴿وَقَالُوا لَوْلَا أَنْزَلَ عَلَيْهِ آيَاتٌ مِنْ رَبِّهِ﴾ [٥٠] على التوحيد؛ الآخرون والمَلْطِيّ وجبلة من طريق ابن يزداد عن المفضل: ﴿آيَاتٌ مِنْ رَبِّهِ﴾ على الجمع.

قرأ نافع، وأهل الكوفة: ﴿وَيَقُولُ دُوْقُوا﴾ [٥٥] بالياء^(٢).

روى يحيى وأبان والمَلْطِيّ عن أبي زيد وابن يزداد عن جبلة: ﴿ثُمَّ إِلَيْنَا يَرْجِعُونَ﴾ [٥٧] بالياء.

قرأ حمزة والكسائي إلا قتيبة وخلف: ﴿لَنْثَوِيْنَهُمْ﴾ [٥٨] بالثاء من غير همز؛ الباقيون بالياء، إلا أن أبا جعفر والأعشى خففا الهمزة.

قرأ ابن كثير وحمزة والكسائي وخلف وقالون والمسيبي والأعشى والبرجمي: ﴿وَلَيَتَمَتَّعُوا﴾ [٦٦] بسكون اللام^(٣).

(١) في التلين والتحقيق والإدخال وعدمه حيث كلهم بالاستفهام.

(٢) والباقيون بالنون.

(٣) والباقيون بكسرها.

قرأ أهل المدينة، وأبو عمرو: ﴿إِلَىٰ رَبِّي إِنَّهُ﴾ [٢٦] بفتح الياء .
 قرأ أهل البصرة وحمزة والكسائي وخلف وابن شاهي:
 ﴿يَاعِبَادِي الَّذِينَ﴾ [٥٦] بإسكان الياء .
 وفتح ابن عامر: ﴿إِنَّ أَرْضِي وَأَسْعَةُ﴾ [٥٦] .
 قرأ يعقوب: ﴿فَاعْبُدُونِ﴾ [٥٦] بياء في الحالين، وحذفها الآخرون .

سورة الروم

قرأ أوقية من طريق الفحام عن اليزيدي، وابن الفحام عن ابن اليزيدي من طريق السامري عنه: ﴿سَيَغْلِبُونَ﴾ [٣] بضم الياء^(١) .
 قرأ أهل الحجاز وأهل البصرة والبرجمي، والشموني:
 ﴿عَاقِبَةُ الَّذِينَ﴾ [١٠] بالرفع .
 قرأ حمزة والكسائي وخلف وابن اليزيدي: ﴿السَّوَأَىٰ﴾ [١٠] بالإمالة .
 قرأ أبو عمرو إلا الحلبي، والمطوعي عن عبد الوارث، ويعقوب إلا رويساً عنه، ويحيى وبكار عن أبان، وجبلّة والملطي عن المفضل:
 ﴿ثُمَّ إِلَيْهِ يَرْجِعُونَ﴾ [١١] بالياء .
 روى حفص: ﴿لَا يَأْتِ لِلْعَالَمِينَ﴾ [٢٢] بكسر اللام .
 قرأ حمزة والكسائي وخلف:
 ﴿وَكَذَلِكَ تَخْرُجُونَ﴾ [١٩] بفتح التاء وضم الراء^(٢) .
 قرأ حمزة والكسائي وابن غالب عن الأعشى:
 ﴿فَارْقُوا﴾ [٢٢] بألف وتخفيف الراء^(٣) .

(١) والباقون بفتح الياء وكسر اللام .

(٢) والباقون بضم التاء وفتح الراء .

(٣) والباقون بتشديد الراء دون ألف .

﴿يَقْنَطُونَ﴾ [٣٦] ذكر .

قرأ ابن كثير : ﴿وَمَا آتَيْتُمْ﴾ [٣٩] بقصر الهمزة ؛ واتفقوا على المد في قوله :
﴿وَمَا آتَيْتُمْ مِنْ زَكَاةٍ﴾ [٣٩] .

قرأ أهل المدينة ويعقوب : ﴿لَتُرَبُّوا﴾ [٣٩] بتاء مضمومة وسكون الواو^(١) .

قرأ حمزة والكسائي وخلف : ﴿عَمَّا تُشْرِكُونَ﴾ [٤٠] بالتاء .

قرأ يعقوب إلا رويساً وابن مجاهد وابن شنبوذ عن قنبل :
﴿لَنُنذِرَهُمْ﴾ [٤٨] بالنون .

قرأ أبو جعفر وابن ذكوان : ﴿كِسْفًا﴾ [٤٨] بسكون السين .

قرأ ابن عامر وأهل الكوفة إلا أبا بكر والمفضل : ﴿إِلَى آثَارٍ﴾ [٥٠] بآلف^(٢)
على الجمع ؛ وأماله الكسائي إلا أبا الحارث ، والداجوني عن ابن ذكوان ، وابن
فرح عن الدوري عن سليم عن حمزة في الوقف .

قرأ حمزة ، وعاصم إلا حفصاً غير عبيد بن الصَّبَّاح ، والولي عن عمرو^(٣)
عنه : ﴿مِنْ ضَعْفٍ﴾ ، و﴿بَعْدِ ضَعْفٍ﴾ و﴿ضَعْفًا﴾ [٥٤] بفتح الضاد في
ثلاثتها^(٤) .

قرأ أهل الكوفة ، والحلي عن عبد الوارث :

﴿لَا يَنْفَعُ الَّذِينَ﴾ [٥٧] بالياء .

﴿يَسْتَخْفَنَكَ﴾ [٦٠] ذكر .



(١) والباقون بياء غيب مفتوحة وفتح الواو .

(٢) بعد الهمزة وبعد التاء والباقون دون ألف .

(٣) عن حفص .

(٤) والباقون بضمها .

سورة لقمان

قرأ حمزة: ﴿هَدَىٰ وَرَحْمَةً﴾ [٣] بالرفع^(١).

﴿لِيُضِلَّ﴾ [٦] ذُكِرَ.

قرأ أهل الكوفة إلا أبا بكر والطار، ويعقوب: ﴿وَيَتَّخِذَهَا﴾ [٦] نصب^(٢).

قرأ ابن كثير إلا ابن فليح: ﴿يَابُنِي لَا تُشْرِكْ﴾ [١٣] بتخفيف الياء وسكونها؛ الباقون بتشديد الياء وكسرها إلا أن حفصاً والمفضل فتحا الياء في الثلاثة المواضع [١٣، ١٦، ١٧]، من هذه السورة وأما: ﴿يَابُنِي إِنَّهَا﴾ [١٦]، فاتفقوا على تشديد الياء منه^(٣)، وأما: ﴿يَابُنِي أقم الصلاة﴾ [١٧] فخفف الياء منه وأسكنها قبل، وشددها وفتحها ابن كثير إلا قبلاً مع حفص والمفضل؛ الباقون بتشديدها وكسرها. قرأ نافع وأبو عمرو وحمزة والكسائي وخلف: ﴿وَلَا تُصَاعِرْ﴾ [١٨] بألف مع تخفيف العين

قرأ أهل المدينة، وأبو عمرو إلا عبد الوارث، وحفص وأبان:

﴿نَعْمَةٌ﴾ [٢٠] بفتح العين وضم الهاء على ضمير مذكر على الجمع^(٤).

قرأ أهل البصرة وابن شاهي: ﴿وَالْبَحْرَ﴾ [٢٧] بالنصب^(٥).

﴿وَأَنَّ مَا يَدْعُونَ﴾ [٣٠] ذكر. روى قتبية: ﴿هُوَ جَازٌ﴾ [٣٣] بالإمالة.

روى أهل المدينة وابن عامر وعاصم: ﴿وَيُنزِلُ الْغَيْثَ﴾ [٣٤] بالتشديد.

روى قتبية: ﴿الْأَرْحَامَ﴾ [٣٤] بالإمالة حيث كان في موضع الخفض.

(١) والباقون بالنصب.

(٢) والباقون بضم الذال.

(٣) وكسرها الجميع إلا حفصاً والمفضل بفتحها.

(٤) والباقون «نعمه» بالتأنيث مع تنوين فتحها على التوحيد ويلزم سكون العين.

(٥) والباقون بالرفع.

سورة السجدة

قرأ نافع وأهل الكوفة: ﴿خَلَقَهُ﴾ [٧] بفتح اللام^(١).
 قرأ حمزة والكسائي وخلف: ﴿تَجَافَى﴾ [١٦] بالإمالة.
 روى الحلبي: ﴿لَا رَبِّ فِيهِ﴾ [٢] مدغم^(٢).
 قرأ حمزة ويعقوب وعبد الوارث إلا المطوعي عنه:
 ﴿مَا أُخْفِيَ لَهُمْ﴾ [١٧] بسكون الياء.
 ﴿أُمَّةٌ﴾ [٢٤] ذُكِرَ.
 قرأ حمزة والكسائي ورويس:
 ﴿لَمَّا صَبَرُوا﴾ [٢٤] بكسر اللام وتخفيف الميم.

سورة الأحزاب

قرأ أبو عمرو إلا عبد الوارث: ﴿بِمَا يَعْمَلُونَ خَبِيرًا﴾ [٢]، و ﴿بِمَا يَعْمَلُونَ
 بَصِيرًا﴾ [٩] بالياء فيهما.
 قرأ أبو عمرو والبيزي وابن فليح من طريق الخُزاعي، وقنبل إلا ابن مجاهد عنه
 وأبو جعفر وورش وابن فرح عن إسماعيل عن نافع: ﴿اللائي﴾ [٤] بتخفيف
 الهمزة من غير ياء بعدها بين بين، وروى ابن المزرع عن عبد الوارث: ﴿اللائي﴾
 بياء ساكنة ثابتة في الحالين من غير همز، وقرأ يعقوب وقالون والمسيبي وابن
 مجاهد عن إسماعيل وابن فليح غير الخُزاعي وابن مجاهد عن قنبل بتحقيق
 الهمزة من غير ياء بعدها؛ الباقون بتحقيق الهمزة وإثبات ياء بعدها وهم: ابن

(١) والباقون بسكونها.

(٢) أي يادغام الباء في الفاء.

عامر وأهل الكوفة وكذلك اختلافهم في المجادلة، والطلاق.

قرأ عاصم: ﴿تُظَاهِرُونَ﴾ [٤] بضم التاء وتخفيف الظاء وبألف بعدها، وكسر الهاء وتخفيفها؛ وقرأ حمزة والكسائي وخلف كذلك، إلا أنهم فتحوا التاء والهاء، قرأ ابن عامر مثل حمزة إلا أنه شدد الظاء؛ الباقون بفتح التاء وتشديد الظاء والهاء مع فتحهما من غير ألف وهم: أهل الحجاز والبصرة.

روى عبد الوارث إلا القزاز عنه: ﴿لَيْسَل﴾ [٨] بغير همز.

قرأ أهل المدينة وابن عامر وأبو بكر والمَلْطِيّ عن المفضل وقتيبة وعبد الوارث إلا القزاز: ﴿الظُّنُونَا﴾ [١٠]، ﴿الرَّسُولَا﴾ [٦٦]، و﴿السَّبِيلَا﴾ [٦٧] بألف في الحالين إلا أن عبد الوارث غير القزاز وافقهم في الوصل فقط، والمَلْطِيّ عن المفضل، وافقهم في الوقف فقط؛ وقرأ أهل البصرة إلا عبد الوارث وحمزة بغير ألف في الحالين؛ الباقون والمَلْطِيّ عن المفضل بألف في الوقف وبغير ألف في الوصل.

روى حفص: ﴿لَا مَقَامَ لَكُمْ﴾ [١٣] بضم الميم.

قرأ حجازي، والداجوني عن ابن ذكوان: ﴿لَا تَوْهَا﴾ [١٤] بقصر الهمزة.

روى رويس عن يعقوب: ﴿يَسْأَلُونَ عَنْ﴾ [٢٠] بتشديد السين وبألف بعدها. قرأ عاصم إلا ابن شاهي:

﴿أَسْوَةٌ حَسَنَةٌ﴾ [٢١] بضم الهمزة هنا، وفي الموضوعين من الممتحنة.

وروى زيد عن يعقوب:

﴿مَنْ تَأْتِ مِنْكُنَّ﴾ [٣٠]، و﴿تَقْنُتُ﴾ [٣١] بالتاء فيهما.

قرأ حمزة والكسائي وخلف والمفضل:

﴿وَيَعْمَلُ صَالِحًا يُؤْتِيهَا﴾ [٣١] بالياء فيهما^(١).

قرأ ابن كثير وابن عامر: ﴿نُضَعَّفُ لَهَا﴾ [٣٠] بالنون وتشديد العين وكسرها

(١) والباقون «وتعمل» بالتأنيث «نوتها» بالنون.

من غير ألف بعدها ﴿الْعَذَابُ﴾ بالنصب؛ قرأ أهل البصرة إلا عبد الوارث، وأبو جعفر بالياء وتشديد العين وفتحها من غير ألف بعدها ﴿الْعَذَابُ﴾ بالرفع؛ الباقون وهم: أهل الكوفة ونافع وعبد الوارث بالياء وتخفيف العين وبألف بعدها ﴿الْعَذَابُ﴾ بالرفع.

قرأ أهل المدينة، وعاصم إلا هبيرة وبكاراً عن أبان عنه:

﴿وَقَرْنَ﴾ [٣٣] بفتح القاف^(١).

قرأ أهل الكوفة وهشام: ﴿أَنْ يَكُونَ لَهُمْ﴾ [٣٦] بالياء.

روى الحلبي والقزاز عن عبد الوارث:

﴿وَلَكِنْ رَسُولَ اللَّهِ﴾ [٤٠] بتشديد النون وفتحها^(٢).

قرأ عاصم: ﴿وَوَخَّاتِمَ النَّبِيِّينَ﴾ [٤٠] بفتح التاء.

﴿تَمَسُّوهُنَّ﴾ [٤٩] ذُكِرَ.

قرأ أهل المدينة وحمزة والكسائي وخلف وحفص والشّموني والمَلَطِيّ عن

جبلّة عن المفضل: ﴿تُرْجِي مَنْ تَشَاءُ﴾ [٥١] بغير همز^(٣).

قرأ أبو جعفر والأعشى وقتيبة: ﴿وَتَوَوِي﴾ [٥١]، و ﴿الَّتِي تُوَوِيهِ﴾

[المعارج: ١٣] بتخفيف الهمزة فيهما^(٤).

قرأ أهل البصرة: ﴿لَا تَحِلُّ لَكَ﴾ [٥٢] بالتاء.

قرأ حمزة والكسائي وخلف والحلواني عن هشام، وعبد الوارث إلا القزاز:

﴿إِنَاهُ﴾ [٥٣] بالإمالة.

روى قتيبة: ﴿حِجَابُ﴾ [٥٣] هنا، وفي (ص) ﴿بِالْحِجَابِ﴾ [٣٣] و ﴿أَوْ مِنْ

وَرَأَى حِجَابٍ﴾ [الشورى: ٥١] بالإمالة فيهن.

(١) والباقون بكسرها. (٢) والباقون بسكونها.

(٣) والباقون بهمزة مضمومة مكان الياء «ترجي».

(٤) أي يبدلها وأوا.

قرأ ابن عامر ويعقوب وأبو زيد عن المفضل والطوسي عن جبلة والملطي عن المفضل: ﴿سَادَاتَنَا﴾ [٦٧] بألف بعد الدال على الجمع وكسر التاء. قرأ عاصم والداجوني عن هشام: ﴿لَعْنَا كَبِيرًا﴾ [٦٨] بالباء^(١).

سورة سبأ

قرأ حمزة والكسائي: ﴿عَلَامِ الْغَيْبِ﴾ [٣] بتشديد اللام وبألف بعدها وخفض الميم، وقرأ أهل المدينة وابن عامر ورويس بألف قبل اللام وتخفيف اللام وكسرها ورفع الميم بعدها؛ الباقيون كذلك إلا أنهم كسروا الميم.

قرأ ابن كثير وحفص والملطي وجبلة عن المفضل ويعقوب: ﴿مِنْ رِجْزِ أَلِيمٍ﴾ [٥] برفع الميم هنا، وفي الجاثية [١١].

قرأ حمزة والكسائي وخلف: ﴿إِنْ يَشَأْ يُخْسِفُ﴾، ﴿أَوْ يُسْقِطُ﴾ [٩] يياء فيهن^(٢).

وقرأ الكسائي: ﴿يُخْسِفُ بِهِمْ﴾ [٩] بإدغام الفاء في الباء.

روى حفص: ﴿كَسَفًا﴾ [٩] بفتح السين^(٣).

روى الحلبي: ﴿يَا جِبَالُ أُوْبِي مَعَهُ﴾ [١٠] بسكون الواو ومخففة.

روى عبد الوارث وزيد عن يعقوب: ﴿وَالطَّيْرُ﴾ [١٠] رفع^(٤).

روى أبو بكر وأبان والمفضل: ﴿الرَّيْحُ﴾ [١٢] بالرفع، وقرأه على الجمع

أبو جعفر.

(١) والباقيون بالثاء المثناة.

(٢) والباقيون بالنون.

(٣) والباقيون بسكونها.

(٤) والباقيون بالنصب.

روى قتبية: ﴿مَحَارِبَ وَتَمَائِيلَ وَجَفَانَ﴾ [١٣] بالإمالة فيهن .
قرأ أهل المدينة وأبو عمرو وابن فليح وزيد عن يعقوب: ﴿مِنْسَاتَهُ﴾ [١٤]
بألف من غير همز؛ وقرأ ابن عامر إلا الحلواني عن هشام عنه بهمزة ساكنة؛
الباقون بهمزة مفتوحة .

روى رويس: ﴿تَبَيَّنَتِ الْجَنُّ﴾ [١٤] بضم التاء وكسر الياء وضم الباء^(١) .
روى المَلَطِيُّ عن المُفَضَّل: ﴿سَبَاءٌ﴾ [١٥] بفتح الهمزة مثل أبي عمرو وقد ذُكِر .
قرأ حمزة وحفص: ﴿مَسْكَنَهُمْ﴾ [١٥] على التوحيد مع فتح الكاف؛ وقرأه
الكسائي، وخلف: ﴿مَسْكَنَهُمْ﴾ بكسر الكاف على التوحيد؛ الآخرون بألف
على الجمع مع كسر الكاف .

قرأ أهل البصرة: ﴿أَكُلِ خَمَطٍ﴾ [١٦] بضم الكاف من غير تنوين على
الإضافة^(٢) .

قرأ أهل الكوفة إلا عاصماً غير حفص، ويعقوب:
﴿وَهَلْ نُجَازِي﴾ [١٧] بالنون وكسر الزاي ﴿إِلَّا الْكُفُور﴾ بالنصب^(٣) .
قرأ يعقوب: ﴿قَالُوا رَبَّنَا﴾ [١٩] برفع الباء ﴿بَاعِدْ﴾ بألف ونصب العين
والدال على الخبر؛ وقرأ ابن كثير وأبو عمرو وهشام ﴿بَعُدْ﴾ بتشديد العين
وكسرها وسكون الدال من غير ألف على المسألة والطلب؛ الباقيون بألف وكسر
العين وسكون الدال مخففاً .

قرأ أهل الكوفة: ﴿صَدَقَ عَلَيْهِمْ﴾ [٢٠] بتشديد الدال .
قرأ أبو عمرو وحمزة والكسائي وخلف والأعشى والبرجمي عن أبي بكر:
﴿أُذِنَ﴾ بضم الهمزة .

(١) والباقيون بفتحهن .

(٢) والباقيون بالتنوين وكلُّ على أصله في الكاف .

(٣) والباقيون «يجازي» بياء الغيب وفتح الزاي، «الكفور» بالرفع .

- قرأ ابن عامر ويعقوب وأبان: ﴿فَزَعٌ﴾ [٢٣] بفتح الفاء والزاي^(١).
- روى رويس: ﴿جَزَاءٌ﴾ [٣٧] بالنصب والتنوين وكسره في الوصل
﴿الضَّعْفُ﴾ الرفع^(٢).
- قرأ حمزة: ﴿فِي الْغُرْفَتِ﴾ [٣٧] على التوحيد.
- ﴿مُعَاجِزِينَ﴾ [٥، ٣٨]، و﴿الْغُيُوبِ﴾ [٤٨] ذُكِرَا.
- قرأ يعقوب وحفص، وعبد الوارث إلا القزاز:
- ﴿وَيَوْمَ يَحْشُرُهُمْ جَمِيعًا ثُمَّ يَقُولُ﴾ [٤٠] بالياء فيهما^(٣).
- روى رويس: ﴿ثُمَّ تَفَكَّرُوا﴾ [٤٦] بتشديد التاء على الإدغام^(٤).
- قرأ أبو عمرو وحمزة والكسائي والمفضل والوليد وخلف ويحيى وابن غالب:
- ﴿التَّائُشُ﴾ [٥٢] بالمد والهمز^(٥).
- قرأ حمزة إلا العجلي: ﴿عِبَادِي الشُّكُورُ﴾ [١٣] بإسكان الياء.
- قرأ أهل المدينة وابن عامر وأبو عمرو وحفص:
- ﴿أَجْرِي إِلَّا﴾ [٤٧] بفتح الياء.
- قرأ مدني وأبو عمرو: ﴿إِلَى رَبِّي إِنَّهُ﴾ [٥٠] بفتح الياء.
- قرأ ابن كثير ويعقوب: ﴿كَالْجَوَابِ﴾ [١٣] بياء في الحالين، وافقهما أبو عمرو وورش وابن يزداد والحنبلي عن أبي جعفر بياء في الوصل دون الوقف.
- قرأ يعقوب: ﴿نَكِيرٍ﴾ [٤٥] بياء في الحالين، وافقه ورش في الوصل فقط.

* * *

(١) والباقون بضم الفاء وكسر الزاي.

(٢) الباقون «جزاء» بالرفع دون تنوين «الضعف» بالخفض.

(٣) والباقون بالنون.

(٤) والباقون بتاءين مظهرتين ولا خلاف بإظهارهما ابتداء بها.

(٥) والباقون بواو مكان الهمزة.

سورة فاطر

روى الحلبي والقزاز عن عبد الوارث: ﴿جَاعِلٌ﴾ [١] بالرفع والتنوين
﴿الْمَلَائِكَةَ﴾ النصب^(١).

قرأ حمزة والكسائي وخلف وأبو جعفر: ﴿غَيْرِ اللَّهِ﴾ [٣] بالخفض^(٢).
﴿تُرْجَعُ الْأُمُورُ﴾ [٤]، و ﴿مَيْتٌ﴾ [٩] ذكرا.

قرأ أبو جعفر: ﴿فَلَا تَذْهَبُ﴾ [٨] بضم التاء وكسر الهاء ﴿نَفْسَكَ﴾ بنصب
السين^(٣).

قرأ يعقوب: ﴿وَلَا يَنْقُصُ مِنْ عُمُرِهِ﴾ [١١] بفتح الياء ورفع القاف^(٤)؛ روى
عبد الوارث ﴿مِنْ عُمُرِهِ﴾ ساكنة الميم^(٥).

روى قتيبة: ﴿وَالَّذِينَ يَدْعُونَ﴾ [١٣] بالياء؛ ورواه ابن شاهي ﴿وَالَّذِينَ
تَدْعُونَ﴾ بتشديد الدال من طريق الرهاوي في الموضعين [١٢، ٤٠].

قرأ أبو عمرو: ﴿يُدْخِلُونَهَا﴾ [٣٣] بضم الياء وفتح الخاء.

﴿أَسَاوِرَ﴾ [٣٣]، ﴿وَلَوْلُؤَا﴾ [٣٣] ذكرا.

إلا أن المفضل غير الملطي عنه بالخفض في ﴿لَوْلُؤَا﴾ هنا مع من كسر.

قرأ أبو عمرو: ﴿كَذَلِكَ يُجْزَى﴾ [٣٦] بياء مضمومة وفتح الزاي ﴿كُلُّ
كَفُورٍ﴾ برفع اللام.

قرأ أهل المدينة وابن عامر والكسائي ويعقوب، وأبو بكر والملطي عن المفضل:

(١) والباقون بالخفض دون تنوين في «جاعل» مع خفض «الملائكة».

(٢) والباقون بالرفع.

(٣) والباقون «تذهب» بفتح التاء والهاء «نفسك» بالرفع.

(٤) والباقون بضم الياء وفتح القاف.

(٥) والباقون بضمها.

﴿عَلَى بَيْنَاتٍ مِّنْهُ﴾ [٤٠] على الجمع .

قرأ حمزة: ﴿وَمَكَرَ السَّيِّءُ﴾ [٤٣] بسكون الهمزة في الوصل وإذا وقف قلبها ياءً في غير رواية الضَّبِّيِّ والعَبْسِيِّ .

قرأ يعقوب: ﴿نَكِيرٍ﴾ [٢٦] بياء في الخالين، وافقه ورش في الوصل فقط دون الوقف .

سورة يس

قرأ حمزة والكسائي والمفضل وخلف ويحيى وروح: ﴿يس﴾ [١] بالإمالة .
وأدغم النون من هجاء ﴿يس﴾ في الواو من ﴿وَالْقُرْآنِ﴾ ابن عامر وابن فُلَيْحٍ وورش وقالون إلا هبة الله وأحمد بن صالح عنه، وأبان ويعقوب إلا زيداً عنه، وابن اليزيدي عن أبيه والقصبي عن عبد الوارث وابن شاهي وزرعان عن حفص وخلف في اختياره والكسائي؛ الباقون بالإظهار .

قرأ ابن عامر وحمزة والكسائي وخلف وحفص:

﴿تَنْزِيلَ الْعَزِيزِ﴾ [٥] بالنصب^(١) .

قرأ حمزة والكسائي وخلف وحفص وأبان والمَلَطِيّ عن المفضل:

﴿سَدًّا﴾ ﴿سَدًّا﴾ [٩] بفتح السين فيهما^(٢) .

روى أبو بكر والمفضل وبكار عن أبان: ﴿فَعَزَّزْنَا﴾ [١٤] بالتخفيف^(٣) .

قرأ أبو جعفر إلا هبة الله: ﴿أَنَّ﴾ [١٩] بهمزتين مفتوحتين إلا أن الثانية مليئة، وهم في الفصل وغيره على أصولهم؛ وقرأ هبة الله عنه كأبي عمرو^(٤) .

(١) والباقون بالرفع .

(٢) والباقون بالضم .

(٣) بتخفيف الزاي الأولى .

(٤) أي بكسر الهمزة الثانية مليئة مع الإدخال .

قرأ أبو جعفر: ﴿ذُكِرْتُمْ﴾ [١٩] بتخفيف الكاف، وقرأ أيضاً:
 ﴿إِنْ كَانَتْ إِلَّا صِيحَةً وَاحِدَةً﴾ [٢٩، ٥٣] بالرفع في الموضعين ولا خلاف في
 نصب ﴿مَا يَنْظُرُونَ إِلَّا صِيحَةً﴾ [٤٩].

قرأ ابن عامر وحمزة وعاصم والشطوي عن أبي جعفر ﴿لَمَّا﴾ [٣٢] بالتشديد.
 قرأ أهل المدينة: ﴿الْأَرْضُ الْمَيْتَةُ﴾ [٣٣] بالتشديد^(١) ﴿ثَمَرَهُ﴾ [٣٥] ذكر.
 قرأ أهل الكوفة إلا حفصاً والمفضل غير المَلْطِي عنه:

﴿وَمَا عَمِلَتْ أَيْدِيهِمْ﴾ [٣٥] بغير هاء^(٢) وكذلك رواها ابن يزداد عن المفضل.
 روى زيد عن يعقوب وابن يزداد عن الحلواني عن أبي جعفر:
 ﴿لِمُسْتَقَرٍّ﴾ [٣٨] بكسر القاف.

قرأ ابن كثير ونافع وأبو عمرو ويعقوب إلا رويساً:
 ﴿وَالْقَمَرُ﴾ [٣٩] بالرفع^(٣).

قرأ أهل المدينة، وابن عامر، ويعقوب: ﴿ذُرِّيَاتِهِمْ﴾ [٤١] بألف على الجمع.
 قرأ حمزة: ﴿يَخْصِمُونَ﴾ [٤٩] بفتح الياء وسكون الخاء وتخفيف الصاد،
 وقرأ أهل المدينة إلا ورشاً كذلك إلا أنهم بتشديد الصاد؛ وقرأ ابن كثير، وأبو
 عمرو إلا الحلبي عنه والحلواني عن هشام، وورش والشموني وزيد عن يعقوب
 بفتح الياء والخاء وتشديد الصاد؛ ورواه يحيى عن أبي بكر والمَلْطِي عن المفضل،
 والحلبي عن عبد الوارث ﴿يَخْصِمُونَ﴾ بكسر الياء والخاء وتشديد الصاد، الباقر
 وهم: ابن عامر إلا الحلواني، وعاصم إلا من ذكر عنه، والكسائي، وخلف
 لنفسه ويعقوب إلا زيداً ﴿يَخْصِمُونَ﴾ بفتح الياء وكسر الخاء.

قرأ ابن كثير ونافع وأبو عمرو وزيد عن يعقوب: ﴿فِي شُغْلٍ﴾ [٥٥] بسكون
 الغين^(٤).

(١) والباقر بسكون الياء.

(٢) والباقر بهاء مضمومة.

(٣) والباقر بالنصب.

(٤) والباقر بضمها.

قرأ أبو جعفر: ﴿فَكَهُونٌ﴾ [٥٥]، ﴿فَكَهِينٌ﴾ بغير ألف حيث وقع؛ وافقه حفص والداجونى عن ابن ذكوان في المطففين.

قرأ حمزة والكسائي وخلف: ﴿فِي ظَلَلٍ﴾ [٥٦] بضم الظاء من غير ألف^(١).
﴿مَتَكُونٌ﴾ [٥٦]، و﴿مَتَكِينٌ﴾ ذكرا.

قرأ ابن عامر وأبو عمرو: ﴿جِبَلًا﴾ [٦٢] بضم الجيم وسكون الباء وتخفيف اللام؛ قرأ ابن كثير وحمزة والكسائي وخلف ورويس ﴿جِبَلًا﴾ كذلك إلا أنهم ضموا الباء؛ وقرأه يعقوب إلا رويساً كذلك إلا أنه شدد اللام؛ وقرأه أهل المدينة وعاصم: ﴿جِبَلًا﴾ بكسر الجيم والباء وتشديد اللام.

قرأ حمزة، وعاصم إلا العطار عنه والمطوي وجبلة عن المفضل والحليّ والمطوعي عن عبد الوارث: ﴿نُنَكِّسُهُ﴾ [٦٨] بضم النون الأولى وفتح الثانية وتشديد الكاف وكسرها^(٢).

قرأ أهل المدينة والأخفش والداجونى عن هشام والنقار ويعقوب:

﴿أَفَلَا تَعْقِلُونَ﴾ [٦٨] بالتاء، وكذلك رواه الفحام عن النقاش عن الشمونى.

قرأ أهل المدينة وابن عامر ويعقوب: ﴿لَتُنذِرَ﴾ [٧٠] بالتاء.

روى قتيبة والداجونى عن ابن ذكوان والحلوانى عن هشام^(٣)، ﴿وَمَشَارِبُ﴾

[٧٣] بالإمالة.

روى ابن أخي العرق^(٤): ﴿فِي ظِلَالٍ﴾ [٥٦] بالإمالة.

روى رويس وزيد عن يعقوب: ﴿يَقْدِرُ عَلَيَّ﴾ [٨١] بغير ألف وبالياء موضع

(١) والباقون «ظلال» بكسر الظاء وألف بين اللامين.

(٢) والباقون بفتح النون الأولى وسكون الثانية وضم الكاف مخففة.

(٣) وفي نسخة لم يذكر إمالة للحلوانى عن هشام.

(٤) عن البربري وحمدويه بن ميمون وإسماعيل ثلاثهم عن الكسائي.

الباء يجعلانه فعلاً مستقبلاً^(١).

﴿كُنْ فَيَكُونُ﴾ [٨٢]، ﴿تُرْجَعُونَ﴾ [٨٣] ذكراً.

قرأ حمزة ويعقوب وعبد الوارث وخلف والدا جوني عن هشام:

﴿وَمَالِي لَا أَعْبُدُ﴾ [٢٢] بسكون الياء.

قرأ أهل المدينة وأبو عمرو: ﴿إِنِّي إِذًا﴾ [٢٤] بفتح الياء.

وقرأ حجازي وأبو عمرو: ﴿إِنِّي ءَأَمَنْتُ﴾ [٢٥] بفتح الياء.

وفتح أبو جعفر: ﴿إِنْ يُرَدَّنِ الرَّحْمَنُ﴾ [٢٣] ووقف عليها بالياء من غير طريق ابن يزداد عنه، وحذفها الآخرون وابن يزداد في الحالين، ووقف عليها يعقوب بالياء.

قرأ يعقوب: ﴿وَلَا يَنْقُذُونَ﴾ [٢٣]، ﴿فَأَسْمَعُونَ﴾ [٢٥] بياء في الحالين فيهما وافقه ورش في الوصل فقط. واتفقوا على إثبات الياء في قوله تعالى: ﴿وَأَنْ أَعْبُدُونِي هَذَا﴾ [٦١] في الحالين.

سورة الصافات

قرأ أبو عمرو في إدغامه الكبير وحمزة: ﴿وَالصَّافَّاتِ صَفًّا﴾ [١]، ﴿فَالرَّاجِرَاتِ زَجْرًا﴾ [٢]، ﴿فَالتَّالِيَاتِ ذِكْرًا﴾ [٣] بالإدغام، وكذلك ﴿وَالذَّارِيَاتِ ذُرُوءًا﴾.

قرأ عاصم وحمزة: ﴿بِزِينَةٍ﴾ [٦] بالتنوين؛ وقرأ أبو بكر والمفضل وأبان: ﴿الكواكب﴾ بالنصب.

قرأ أهل الكوفة إلا أبا بكر، والمفضل من غير طريق المَلْطِيِّ عنه:

﴿لَا يَسْمَعُونَ﴾ [٨] بتشديد الميم والسين وفتحها^(٢).

(١) والباقون «بقادر» على وزن (فاعل) بياء الجر، مع فتح القاف وألف بعدها، وكسر الراء منونة.

(٢) والباقون بسكون السين وتخفيف الميم.

﴿فَاسْتَفْتِهِمْ﴾ [١١] ذكر .

قرأ حمزة والكسائي وخلف: ﴿بَلْ عَجَبْتَ﴾ [١٢] بضم التاء .

روى ابن يزداد عن أبي جعفر: ﴿إِذَا مِتْنَا﴾ [١٦] كأبي عمرو والآخرين عنه الأول بالاستفهام والثاني على الخبر، وقرأ ابن عامر والوليد عن يعقوب ﴿إِذَا﴾ على الخبر؛ وقرأ أهل الكوفة وروح بهمزتين محققين؛ الباقون بتحقيق الأولى وتلين الثانية؛ وفصل بينهما بألف أهل المدينة - إلا من ذكر عن أبي جعفر - وورش وأبو عمرو وزيد عن يعقوب؛ وأما ﴿أَنَا﴾ فقرأه على الخبر أهل المدينة والكسائي ويعقوب إلا ابن يزداد عن أبي جعفر؛ وقرأه بهمزتين محققين ابن عامر وعاصم وحمزة وخلف إلا أن هشاماً يفصل بينهما بألف؛ وقرأ ابن كثير وأبو عمرو بتحقيق الأولى وتلين الثانية، وفصل بينهما بألف أبو عمرو .

وقرأ أهل المدينة وابن عامر: ﴿أَوْءَابَاؤُنَا﴾ [١٧] بسكون الواو هنا، وفي الواقعة [٤٨] إلا أن ورشاً على أصله في نقل الحركة على الواو .

﴿قُلْ نَعَمْ﴾ [١٨]، و ﴿لَا تَنَاصَرُونَ﴾ [٢٥] ذكراً .

قرأ حمزة والكسائي وخلف وابن يزداد عن أبي جعفر وزيد عن يعقوب والمفضل وابن فرح عن جبلة عنه: ﴿يُزْفُونَ﴾ [٤٧] بكسر الزاي^(١) هنا، وفي الواقعة [١٩] وافقهم عاصم في الواقعة .

قرأ حمزة وأبان وأبو زيد عن المفضل وابن شبة عن جبلة من طريق الأهوازي عنه: ﴿يُزْفُونَ﴾ [٩٤] بضم الياء^(٢) .

قرأ حمزة والكسائي وخلف: ﴿مَاذَا تُرِي﴾ [١٠٢] بضم التاء وكسر الراء؛ الباقون بفتحهما، وأمال أبو عمرو والداجوني عن ابن ذكوان .

(١) والباقون بفتحها .

(٢) والباقون بفتحها .

قرأ ابن عامر إلا الحلوانيّ عنه: ﴿وإنَّ اليَّاسَ﴾ [١٢٣] بوصل الهمزة، ويتدئ بهمزة مفتوحة؛ الباقون بقطعها، وكسرها في الحالين.

قرأ أهل الكوفة إلا أبا بكر والمفضل وأبان ويعقوب:
﴿اللَّهُ رَبُّكُمْ وَرَبَّ﴾ [١٢٦] بالنصب فيهن^(١).

قرأ نافع وابن عامر ويعقوب وعبد الوارث: ﴿سَلَامٌ عَلَىٰ آلِ يَاسِينَ﴾ [١٣٠] بفتح الهمزة ومدّها وكسر اللام وقطعها عما بعدها على أنهما كلمتان^(٢).

روى ابن أخي العرق عن الكسائي: ﴿يَاسِينَ﴾ [١٣٠] بالإمالة.

قرأ أبو جعفر وورش وإسماعيل: ﴿لَكَآذِبُونَ اصْطَفَى﴾ [١٥٢، ١٥٣] بالوصل على الخبر والابتداء بكسر الهمزة، الآخرون بالقطع على الاستفهام في الحالين.

قرأ أهل الحجاز وأبو عمرو: ﴿إِنِّي أَرَى - أَنِّي أَذْبَحُكَ﴾ [١٠٢] بفتح الياء فيهما.

قرأ أهل المدينة: ﴿سَتَجِدُنِي إِن﴾ [١٠٢] بفتح الياء.

قرأ يعقوب: ﴿سَيَهْدِين﴾ [٩٩]، و ﴿لَتُرْدِين﴾ [٥٦] بياء في الحالين فيهما، وافقه ورش في: ﴿لَتُرْدِين﴾ في الوصل فقط، ووقف يعقوب على:

﴿صَالِ الْجَحِيم﴾ [١٦٣] بياء، وحذفها الآخرون وليس هو موضع وقف.

* * *

(١) والباقون برفعها.

(٢) والباقون بكسر الهمزة دون ألف وسكون اللام.

سورة «ص»

روى أبو زيد وابن حبش عن السوسي : ﴿أَنْزَلَ﴾ [٨] بالمد مع من مد .

روى عن الكسائي الوقف على : ﴿وَلَاتَ﴾ [٣] بالهاء .

قرأ حمزة والكسائي وخلف : ﴿مِنْ فُؤَاقٍ﴾ [١٥] بضم الفاء .

روى أوقية والوليد بن حسان عن يعقوب :

﴿أَنَّمَا فَتَنَاهُ﴾ [٢٤] بالتخفيف^(١) كناية عن الملكين .

قرأ أبو جعفر والمَلَطِيّ عن جبلة والأعشى والبرجمي :

﴿لَتَدْبِرُوا﴾ [٢٩] بالتاء وتخفيف الدال^(٢) .

﴿بِالْحِجَابِ﴾ [٣٢] ﴿بِالسُّوقِ﴾ [٣٣] ذُكِرَا .

قرأ أبو جعفر : ﴿بِنُصْبٍ﴾ [٤١] بضم النون والصاد؛ وقرأ يعقوب بفتحهما؛

ورواه هبيرة بفتح النون وسكون الصاد ﴿بِنُصْبٍ﴾؛ الباقون بضم النون وسكون

الصاد ﴿بِنُصْبٍ﴾ .

قرأ ابن كثير : ﴿وَإِذْ كَرَّمْنَا إِبْرَاهِيمَ﴾ [٤٥] على التوحيد^(٣) .

روى عبد الوارث إلا القزاز : ﴿أُولِي الْأَيْدِ﴾ [٤٥] بغير ياء^(٤) .

قرأ أهل المدينة والحلواني عن هشام : ﴿بِخَالِصَةِ ذِكْرِي﴾ [٤٦] بغير تنوين على

الإضافة .

قرأ حمزة والكسائي وخلف وعبد الوارث : ﴿وَأَلَيْسَ﴾ [٤٨] بلامين ساكنة الياء^(٥) .

روى قتبية : ﴿بِفَاكِهِةٍ﴾ [٥١] و﴿فَاكِهِةٍ﴾ بالإمالة حيث وقع إذا كان خفضاً .

قرأ ابن كثير وأبو عمرو : ﴿هَذَا مَا يُوْعَدُونَ﴾ [٥٣] بالياء، وتفرد ابن كثير

(١) بتخفيف النون والباقون بالتشديد .

(٢) والباقون بياء غيب وتشديد الدال ولا خلاف في تشديد الباء .

(٣) والباقون بكسر العين وفتح الباء وألف بعدها .

(٤) والباقون بياء . (٥) انظر سورة الأنعام .

بالياء في (ق) [٣٢].

قرأ حمزة والكسائي وخلف وحفص: ﴿وَعَسَاقُ﴾ [٥٧] بتشديد السين هنا، وفي المعصرات^(١)، وافقهم جيلة عن المفضل في التساؤل^(١).

قرأ أهل البصرة والمفضل: ﴿وَأَخْرُ﴾ [٥٨] بضم الهمزة من غير مد على الجمع، وقرأ الآخرون بمد الهمزة وفتحها.

قرأ أهل العراق إلا عاصماً: ﴿مَنْ الْأَشْرَارِ اتَّخَذْنَاهُمْ﴾ [٦٢، ٦٣] بالوصل على الخبر، وابتدئون بكسر الهمزة^(٢).

قرأ أهل المدينة وحمزة والكسائي وخلف وابن فرح عن جبلة وابن يزداد عنه عن المفضل: ﴿سُخْرِيًّا﴾ [٦٣] بضم السين^(٣).

قرأ أبو جعفر: ﴿إِلَّا إِنَّمَا أَنَا﴾ [٧٠] بكسر الهمزة.

قرأ عاصم إلا هبيرة وابن يزداد عن المفضل وحمزة وخلف وزيد عن يعقوب: ﴿قَالَ فَالْحَقُّ﴾ [٨٤] بالرفع.

وفتح حفص وأبان والأعشى والبرجمي والحلواني عن هشام: ﴿وَلِي نَعْجَةٌ﴾ [٢٣].

وفتح حجازي وأبو عمرو: ﴿إِنِّي أَحْبَبْتُ﴾ [٣٢].

وفتح مدني وأبو عمرو: ﴿مَنْ بَعْدِي إِنَّكَ﴾ [٣٥].

وسكن حمزة إلا العجلي والعبسي: ﴿مَسْنِي الشَّيْطَانُ﴾ [٤١].

وفتح أهل المدينة: ﴿لَعْنَتِي إِلَى يَوْمِ الدِّينِ﴾ [٧٨].

فتح حفص وأبان: ﴿مَا كَانَ لِي مِنْ عِلْمٍ﴾ [٦٩].

وقرأ يعقوب: ﴿عَقَابُ﴾ [١٤]، ﴿عَذَابُ﴾ [٨] بياء في الحالين وافقه ابن شنبوذ في: ﴿عَذَابُ﴾ فقط.

(١) أي سورة النبأ.

(٢) والباقون بقطع الهمزة مفتوحة.

(٣) والباقون بكسرها.

سورة الزمر

﴿بُطُونٌ أُمَّهَاتِكُمْ﴾ [٦] ذكر .

روى يحيى عن أبي بكر والسوسي، وأبو حمدون والعلاف وابن فرح إلا من طريق بكر عنه وأبو أيوب وابن الزبيدي من طريق الفحام عنه :

﴿يَرْضَهُ لَكُمْ﴾ [٧] بإسكان الهاء؛ قرأ ابن كثير والكسائي وأبو جعفر إلا من أذكره عنه، وابن فرح وإسماعيل وهبة الله عن الأخفش واليزيدي إلا من ذكر عنه، وأبو جعفر التكريتي عن أوقية عنه، والسامري عن أبي خلاد عنه والبرجمي وجبلة من طريق الملقط عنه والمطوعي عن عبد الوارث وخلف بإشباع ضمة الهاء ووصلها بواو في اللفظ؛ الباقون والسلمي وابن يزداد عن أبي جعفر وعبد الوارث إلا المطوعي عنه باختلاس ضمة الهاء؛ وكلهم يسكنون الهاء في الوقف إلا من كان من أصله الإشارة .

قرأ ابن كثير ونافع وحمزة وأبو زيد وابن شبة عن جبلة والملطي عن المفضل :
﴿أَمَّنْ هُوَ قَانَتْ﴾ [٩] بتخفيف الميم .

﴿لَكِنَّ الَّذِينَ﴾ [٢٠] تقدم .

قرأ ابن كثير وأهل البصرة إلا عبد الوارث وأبان : ﴿وَرَجُلًا سَلَمًا﴾ [٢٩] بألف^(١)؛ وقرأ عبد الوارث إلا القزاز عنه : ﴿وَرَجُلٌ سَلَمٌ﴾ بالرفع فيهما^(٢) .

وقرأ الباقون ﴿وَرَجُلًا﴾ بألف^(٣) ﴿سَلَمًا﴾ بفتح اللام من غير ألف .

قرأ حمزة والكسائي وأبو جعفر وخلف : ﴿بِكَافٍ عِبَادَهُ﴾ [٣٦] بألف مع كسر

(١) أي بكسر اللام وألف قبلها مع النصب .

(٢) بكسر اللام وألف قبلها مع الرفع .

(٣) أي بالنصب .

العين على الجمع^(١).

قرأ أهل البصرة: ﴿كَاشِفَتْ﴾ ﴿مُمَسِّكَاتٌ﴾ [٣٨] بالتثوين فيهما ﴿ضُرَّةٌ﴾ ﴿رَحْمَتُهُ﴾ بالنصب فيهما.

قرأ حمزة والكسائي إلا - قتيبة - وخلف: ﴿قُضِيَ﴾ [٤٢] بضم القاف وكسر الضاد وياء مفتوحة بعدها ﴿المَوْتُ﴾ بالرفع؛ الباقون بفتح القاف والضاد وقلب الياء ألفاً ﴿المَوْتُ﴾ بالنصب إلا أن قتيبة يميل الألف بعد الضاد. ﴿تَقْنَطُوا﴾ [٥٣] ذكر.

قرأ أبو جعفر من طريق الحنبلي: ﴿يَا حَسْرَتَايُ﴾ [٥٦] بياء ساكنة بعد الألف؛ ورواه الآخرون عن أبي جعفر بياء مفتوحة بعد الألف؛ الباقون بغير ياء بعد الألف، وأمال حمزة والكسائي وخلف.

قرأ يعقوب إلا رويساً عنه: ﴿وَيُنَجِّي اللّٰهَ﴾ [٦١] بالتخفيف.

قرأ أهل الكوفة إلا حفصاً: ﴿بِمَقَازَاتِهِمْ﴾ [٦١] بألف على الجمع.

قرأ ابن عامر إلا الدّاجوني عن ابن ذكوان: ﴿تَأْمُرُونِي﴾ [٦٤] بنونين خفيفتين؛ وقرأ أهل المدينة والدّاجوني عن ابن ذكوان بنون واحدة خفيفة؛ الباقون بنون واحدة مشددة.

روى زيد عن يعقوب: ﴿لنَحْبِطَنَّ عَمَلَكُ﴾ [٦٥] بالنون^(٢) وكسر الباء

﴿عَمَلَكُ﴾ بالنصب^(٣).

روى أهل الكوفة إلا المفضل: ﴿فُتِحَتْ﴾ [٧١]، ﴿وَفُتِحَتْ﴾ [٧٣]

بالتخفيف في الموضعين، وافقهم اللالكائي عن السراج عن اليزيدي في الثاني

(١) والباقون بفتح العين و تكون الباء دون ألف.

(٢) بالنون المضمومة وقرأ الباقون بياء مفتوحة وفتح الموحدة.

(٣) والباقون بالرفع فاعل.

وخفف الأول كالآخرين .

فتح أهل المدينة: ﴿إِنِّي أُمِرْتُ﴾ [١١].

وفتح أهل الحجاز وأبو عمرو: ﴿إِنِّي أَخَافُ﴾ [١٣].

وأثبت رويس الياء من قوله: ﴿يَا عِبَادِ فَاتَّقُونِ﴾ [١٦] في الحاليين .

وفتح البرجمي عن الأعشى: ﴿يَا عِبَادِ الَّذِينَ ءَامَنُوا﴾ [١٠]؛ ووقف البرجمي والشموني إلا النقاش عنه بغير ياء .

وفتح شجاع والسوسي وأبو أيوب وابن سعدان والبرجمي، والشموني والقاضي، وابن شنبوذ عن ابن اليزيدي، والعلّاف: ﴿فَبَشِّرْ عِبَادِ﴾ [١٧] وسكنها النقاش عن السوسي كالآخرين، ووقف عليها بياء شجاع والسوسي إلا النقاش عنه والبرجمي والشموني من طريق النقاش وابن النجار عنه وابن العلاف عن اليزيدي؛ ووقف يعقوب عليها بالياء .

ووقف ابن فرح عن البزي، ويكار عن ابن مجاهد وابن الصباح وابن بقرة وابن ثوبان وابن شنبوذ عن قبل علي: ﴿هَادٍ﴾ [٢٣]، ﴿هَادٍ﴾ [٣٦] بالياء فيهما ولم يختلفوا في الوصل أنه بغير ياء .

وفتح أهل الحجاز: ﴿تَأْمُرُونِي أَعْبُدُ﴾ [٦٤]، وسكن حمزة:

﴿إِنْ أَرَادَنِيَ اللَّهُ﴾ [٣٨].

وسكن عراقي إلا عاصمًا: ﴿يَا عِبَادِي الَّذِينَ أَسْرَفُوا﴾ [٥٣].

* * *

سورة المؤمن

قرأ حمزة والكسائي وخلف والمفضل وأبان إلا بكاراً عنه ويحيى عن أبي بكر وابن ذكوان وابن سعدان عن يزيد بن أبي ربيعة: ﴿حَم﴾ [١] بالإمالة فيهن. ﴿كَلِمَتٌ﴾ [٦] ذُكِرَ.

روى زيد عن يعقوب: ﴿لَتُنذِرَ يَوْمَ التَّلَاقِ﴾ [١٥] بالتاء.

قرأ نافع، وهشام: ﴿وَالَّذِينَ تَدْعُونَ﴾ [٣٠] بالتاء.

قرأ ابن عامر: ﴿أَشَدَّ مِنْكُمْ قُوَّةً﴾ [٢١] بالكاف^(١).

قرأ أهل الكوفة إلا العطار ويعقوب: ﴿أَوْأَنَّ﴾ [٢٦] بهمزة قبل الواو مع سكون الواو^(٢).

وقرأ مدني وبصري وحفص: ﴿يُظْهِرُ﴾ [٢٦] بضم الياء وكسر الهاء، ﴿الْفَسَادُ﴾ نصب^(٣).

قرأ أبو عمرو وحمزة والكسائي وخلف وهشام وأبو جعفر إلا ابن يزداد عنه: ﴿عُدَّتْ﴾ [٢٧] مدغم؛ وإسماعيل يدغم معهم.

﴿الْأَحْزَابِ﴾ [٣٠] بالإمالة ﴿وَصَدَّ﴾ [٣٧] ذُكِرَ.

قرأ أبو عمرو والأخفش والداجوني عن هشام وقتيبة:

﴿عَلَى كُلِّ قَلْبٍ﴾ [٣٥] بالتنوين.

روى حفص: ﴿فَأَطَّلِعَ﴾ [٣٧] بالنصب^(٤).

قرأ ابن كثير وابن عامر وأبو عمرو وأبو بكر وأبان: ﴿السَّاعَةَ ادْخُلُوا﴾ [٤٦]

(١) والباقون «منهم» بالهاء.

(٢) والباقون بفتح الواو عاطفة مع حذف الهمزة قبلها فتكون «وَأَنَّ» كلمة.

(٣) والباقون بفتح الياء والهاء مع رفع «الفساد».

(٤) والباقون بالرفع.

بالوصل، وضم الخاء وبيبتدئون بضم الهمزة؛ الآخرون بفتح الهمزة في الحالين وكسر الخاء .

قرأ نافع وأهل الكوفة والشَّنبُوذِيّ عن أبي جعفر:
﴿لَا يَنْفَعُ﴾ [٥٢] بالياء^(١).

قرأ أهل الكوفة: ﴿تَتَذَكَّرُونَ﴾ [٥٨] بتائين^(٢).

قرأ ابن كثير، وأبو جعفر ورويس ويحيى والبرجمي والمفضل وابن غالب عن الأعمش وأبان والعباس وعبد الوارث إلا القزاز عنه:
﴿سَيَدْخُلُونَ﴾ [٦٠] بضم الياء وفتح الخاء^(٣).

روى البرجمي وابن يزداد عن أبي زيد عن المفضل:
﴿شِيُوخًا﴾ [٦٧] بضم الشين مع من ضم.

فتح أهل الحجاز وأبو عمرو: ﴿إِنِّي أَخَافُ﴾ ثلاثة مواضع [٢٦، ٣٠، ٣٢].
وفتح ابن كثير وورش: ﴿ذَرُونِي أَقْتُلْ﴾ [٢٦].
وسكن كوفي ويعقوب: ﴿لَعَلِّي أَبْلُغُ﴾ [٣٦].

وفتح مدني وأبو عمرو: ﴿أَمْرِي إِلَى اللَّهِ﴾ [٤٤] وسكن أهل الكوفة والأخفش ويعقوب: ﴿مَالِي أَدْعُوكُمْ﴾ [٤١].
فتح ابن كثير: ﴿ادْعُونِي أَسْتَجِبْ لَكُمْ﴾ [٦٠].
قرأ يعقوب: ﴿عِقَابٍ﴾ [٥] بياء في الحالين.

وقرأ ابن كثير ويعقوب: ﴿التَّلَاقِ﴾ [١٥]، و﴿التَّنَادِ﴾ [٣٢] بياء في الحالين، وافقهما أبو جعفر إلا الرُّهاوي عنه وورش وعبد الوارث وأبو زيد عن أبي عمرو والحمامي عن زيد عن إسماعيل في الوصل فقط.

(١) والباقون بالتاء للتأنيث.

(٢) والباقون بياء غيب وتاء. (٣) والباقون بفتح الياء وضم الخاء.

ووقف ابن كثير على: ﴿هَاد﴾ [٣٣]، و﴿وَأَقِ﴾ [٢١] بياء في الوقف؛ وروى الخزاز عن ابن فليح التخيير.
قرأ ابن كثير ويعقوب: ﴿اتَّبِعُونِ﴾ [٣٨] بياء في الحالين وافقهما أهل المدينة، وأبو عمرو في الوصل فقط.

سورة حم السجدة

قرأ أبو جعفر: ﴿سَوَاءٌ﴾ [١٠] بالرفع، وقرأ يعقوب وعبد الوارث إلا القزاز: ﴿سَوَاءٌ﴾ بالخفض^(١).

قرأ ابن عامر وأهل الكوفة وأبو جعفر: ﴿نَحْسَاتٍ﴾ [١٦] بكسر الحاء^(٢).
قرأ أبو زيد من طريق الملقط: ﴿وَأَمَّا ثَمُودًا فَهَدَيْنَاهُمْ﴾ [١٧] بالنصب والتنوين. وروى المفضل من غير طريق الملقط: ﴿ثَمُودٌ﴾ بالنصب من غير تنوين^(٣).

قرأ نافع ويعقوب وأبان: ﴿وَيَوْمَ نَحْشُرُهُ﴾ [١٩] بالنون وفتحها وضم الشين^(٤) ﴿أَعْدَاءَ اللَّهِ﴾ بالنصب.
﴿أَرْنَا الَّذِينَ﴾ [٢٩]:

قرأ أبو بكر والمفضل وبكار عن أبان، وأوقية بإسكان الراء مع من أسكن.
روى الحلواني وابن مجاهد عن قنبل في غير رواية الحمامي عن بكار عنه: ﴿أَعْجَمِي﴾ [٤٤] على الخبر بهمزة واحدة؛ الباقران بهمزتين على الاستفهام، وحققتها أهل الكوفة إلا حفصاً، وروح والوليد؛ الباقران بتحقيق الأولين

(١) والباقران بالنصب.

(٢) والباقران بسكونها. (٣) والباقران برفع دون تنوين.

(٤) والباقران بياء مضمومة وفتح الشين مع رفع «أعداء».

الثانية؛ وفصل بينهما بألف أهل المدينة إلا ورشاً وأبو عمرو وزيد عن يعقوب .
قرأ أهل المدينة وابن عامر وحفص والمفضل : ﴿ثُمَّرَاتٍ﴾ [٤٧] بألف
على الجمع .

قرأ ابن كثير : ﴿شُرَكَاءِىَ قَالُوا﴾ [٤٧] بفتح الياء .
روى الْمُطَوِّعِيُّ عن عبد الوارث : ﴿وَنَثَا﴾ [٥١] بفتح النون وكسر الهمزة^(١) مع
من قرأ ذلك ، وفتح عاصم النون والهمزة .
قرأ أهل المدينة إلا المُسَيَّبِيُّ ، وأبو عمرو : ﴿رَبِّىَ إِنِّ﴾ [٥٠] بفتح الياء [٣] .

سورة حم عسق

قرأ ابن كثير وعباس عن أبي عمرو :
﴿كَذَلِكَ يُوحَى﴾ [٣] بفتح الحاء .
﴿تَكَادُ﴾ [٥] ذُكِرَ .

قرأ أهل البصرة وعاصم إلا حفصاً والطارق إلا العودي عنه :
﴿يَنْفَطِرْنَ﴾ [٥] بالنون وكسر الطاء وتخفيفها^(٢) .

قرأ عبد الوارث إلا القزاز : ﴿يَزِدُّ لَهُ فِيهَا حُسْنًا﴾ [٢٣] بالياء^(٣) .

قرأ أهل الكوفة إلا عاصماً غير حفص : ﴿تَفْعَلُونَ﴾ [٢٥] بالتاء^(٤) .

قرأ أهل المدينة وابن عامر : ﴿بِمَا كَسَبَتْ﴾ [٣٠] بغير فاء ؛ وقرؤوا : ﴿وَيَعْلَمُ
الَّذِينَ﴾ [٣٥] برفع الميم .

قرأ الكسائي إلا أبا الحارث ، والشمونى من طريق النقاش وأبو زيد والنهرواني

(١) أي بإمالة الهمزة .

(٢) بنون ساكنة وكسر الطاء مخففة والباقون «ينفطرن» بتاء مفتوحة وفتح الكاف مشددة .

(٣) والباقون بياء غيب .

(٤) والباقون بالنون .

عن زيد عن ابن فرح عن اليزيديّ ، والحليّ عن عبد الوارث :
﴿الْجَوَارِ﴾ [٣٢] بالإمالة هنا ، وفي الزخرف [٢٤] والتكوير [١٦] .
قرأ حمزة والكسائي وخلف :
﴿كَبِيرَ الْإِثْمِ﴾ [٣٧] على التوحيد^(١) هنا ، وفي النجم [٣٢] .
قرأ نافع والداجوني عن صاحبيه :
﴿أَوْ يُرْسِلُ﴾ [٥١] برفع اللام ﴿فِيُوحِي﴾ بإسكان الياء^(٢) .
قرأ ابن كثير ويعقوب : ﴿الْجَوَارِ﴾ [٣٢] بياء في الحالين وافقهما في الوصل
أهل المدينة وأبو عمرو .

سورة الزخرف

﴿فِي أُمِّ الْكِتَابِ﴾ [٤] ذكر .
قرأ مدني وحمزة والكسائي وخلف والمّلطي عن المفضل :
﴿إِنْ كُنْتُمْ﴾ [٥] بكسر الهمزة .
روى أبان : ﴿مِهَادًا﴾ [١٠] بألف هنا فقط مع من قرأ ذلك .
قرأ حمزة والكسائي وخلف والأخفش :
﴿تَخْرُجُونَ﴾ [١١] بفتح التاء وضم الراء^(٣) .
قرأ أهل الكوفة إلا عاصمًا غير حفص :
﴿يُنشِئُونَ﴾ [١٨] بضم الياء وفتح النون وتشديد الشين^(٤) .
قرأ أبو عمرو ، وأهل الكوفة غير أبان من طريق بكار عنه : ﴿عِبَادَ الرَّحْمَنِ﴾

(١) والباقون «كباثر» .
(٢) والباقون بفتحهما نصبا .
(٣) والباقون بضم التاء وفتح الراء .
(٤) والباقون بفتح الياء وسكون النون وتخفيف الشين .

[١٩] جمع عبد؛ الآخرون ﴿عِنْدَ الرَّحْمَنِ﴾ بالنون من غير ألف وفتح الدال .
 قرأ أهل المدينة: ﴿أَشْهَدُوا﴾ [١٩] بهمزتين الأولى مفتوحة محققة والثانية
 مضمومة مُلينة وفصل بينهما بألف أبو جعفر والمُسَيَّبِيّ والسُّوسَنَجَرْدِيّ عن
 إسماعيل، والحلوانيّ عن قالون إلا الحمّاميّ عنه، وأحمد بن صالح عن قالون .
 قرأ ابن عامر وحفص إلا ابن شَاهِيّ عنه :

﴿قَالَ أَوْلَوْ﴾ [٢٤] بألف على الخبر^(١) .

روى المفضل: ﴿أَشْهَدُوا خَلَقَهُمْ﴾ [١٩] بهمزتين محقتين الأولى مفتوحة
 والثانية مضمومة^(٢) .

قرأ أبو جعفر: ﴿جِئْتَكُمْ﴾ [٢٤] بألف ونون على لفظ الجماعة^(٣) .

قرأ ابن كثير وأبو جعفر وأبو عمرو:

﴿سَقْفًا﴾ [٣٣] بفتح السين وسكون القاف^(٤) .

قرأ عاصم وحمزة والشَّطَوِيّ عن أبي جعفر وهشام: ﴿لَمَّا﴾ [٣٥] مشدداً .

قرأ يعقوب، وحماد: ﴿يُقَيِّضُ لَهُ﴾ [٣٦] بالياء^(٥) .

قرأ أهل العراق إلا عاصماً غير حفص: ﴿جَاءَنَا﴾ [٣٨] على التوحيد^(٦) .
 ﴿نَذْهَبَنَّ بِكَ﴾ [٤١]، ﴿أَوْ نُرَيْنِكَ﴾ [٤٢]، و ﴿يَا أَيُّهَا السَّاحِرُ﴾ [٤٩] ذكرن؛
 ووقف يعقوب على ﴿نَذْهَبَنَّ﴾ في رواية رويس بألف .

قرأ يعقوب وحفص: ﴿أَسْوَرَةٌ﴾ [٥٣] بسكون السين من غير ألف بعدها^(٧) .

(١) أي بفتح القاف واللام وألف بينهما والباقون بالأمر بضم القاف وسكون اللام دون ألف .

(٢) الأفضل إدراجه مع المدني سابقاً .

(٣) أي بنون مفتوحة وألف بعدها والباقون بياء مضمومة دون ألف على لفظ المفرد .

(٤) والباقون بضمهما .

(٥) والباقون بالنون .

(٦) دون ألف بعد الهمزة، والباقون بألف .

(٧) والباقون بفتح السين وألف بعدها .

قرأ حمزة والكسائي: ﴿سَلْفًا﴾ [٥٦] بضم السين واللام^(١).

قرأ ابن كثير وأهل البصرة وحمزة وحفص ويحيى وأبان والمفضل إلا المَلْطِي عنه: ﴿يَصِدُون﴾ [٥٧] بكسر الصاد^(٢).

قرأ أهل الكوفة وروح والوليد والداجوني عن ابن ذكوان: ﴿ءَالِهَتُنَا﴾ [٥٨] بهمزتين محقتين؛ الباقيون بتحقيق الأولى وتلين الثانية ولم يفصل أحد بألف.

قرأ ابن عامر وأهل المدينة وحفص: ﴿مَا تَشْتَهِيهِ﴾ [٧١] بالهاء بعد الياء.

قرأ أبو جعفر والمطوّعي عن عبد الوارث:

﴿حَتَّى يَلْقُوا﴾ [٨٢] بفتح الياء والقاف وسكون اللام من غير ألف بعدها^(٣).

قرأ ابن كثير وحمزة والكسائي وخلف ورويس وزيد عن يعقوب:

﴿يُرْجَعُونَ﴾ [٨٥] بالياء.

قرأ عاصم غير أبان وجبلة عن المفضل والمَلْطِي عن أبي زيد عن المفضل وحمزة: ﴿وَقِيلَ يَا رَبِّ﴾ [٨٨] بكسر اللام والهاء ووصلها في اللفظ^(٤).

قرأ أهل المدينة وابن عامر: ﴿فَسَوْفَ تَعْلَمُونَ﴾ [٨٩] بالتاء.

قرأ أهل الحجاز إلا ابن مجاهد وابن الصَّبَّاح وابن شَبَّوْذ عن قنبل، وأبو عمرو: ﴿مَنْ تَحْتِي أَفْلَا﴾ [٥١] بفتح الياء.

قرأ يعقوب: ﴿سَيَهْدِين﴾ [٢٧]، ﴿وَأَطِيعُونَ﴾ [٦٣] ياء في الحالين.

قرأ أهل البصرة وأبو جعفر وإسماعيل عن نافع وابن شَبَّوْذ عن قنبل: ﴿وَاتَّبِعُونَ هَذَا﴾ [٦١] ياء في الوصل. ووقف يعقوب وابن شَبَّوْذ ياء.

قرأ ابن كثير وحمزة والكسائي وخلف وحفص وروح والوليد وابن غالب وأبان: ﴿يَا عِبَاد﴾ [٦٨] بغير ياء في الحالين، وكذلك المَلْطِي عن المفضل؛ وقرأه

(١) والباقيون بفتحهما.

(٢) والباقيون بضم الياء والقاف وفتح اللام وألف بعدها.

(٣) والباقيون بفتح اللام وضم الهاء ووصلها بواو وصلًا.

بياء ساكنة في الحالين أهل المدينة وابن عامر وأهل البصرة إلا من تقدم ذكره؛
وقرأه بياء مفتوحة أبو بكر إلا ابن غالب عن الأعشى وابن يزداد عن المفضل .
ووقفوا بياء في غير رواية ابن غالب والنقار، وحماد عن الأعشى .

سورة الدخان

قرأ أهل الكوفة: ﴿رَبِّ السَّمَوَاتِ﴾ [٧] بكسر الباء^(١) .

﴿نَبْطِشُ﴾ [١٦]، و ﴿فَأَسْرُ﴾ [٢٣] ذكر .

قرأ قتيبة: ﴿فَاكِهَيْنِ﴾ [٢٧] بالإمالة هنا وفي الطور والمطففين، وقرأها أبو جعفر
﴿فَكِهَيْنِ﴾ بغير ألف وافقه حفص والداجوني عن ابن ذكوان في المطففين .

قرأ ابن كثير وبكار عن أبان وحفص ورويس: ﴿يَغْلِي﴾ [٤٥] بالياء .

قرأ أبو عمرو وأهل الكوفة وأبو جعفر: ﴿فَاعْتَلَوْهُ﴾ [٤٧] بكسر التاء^(٢) .

قرأ الكسائي: ﴿ذُقْ أَنْكَ﴾ [٤٩] بفتح الهمزة .

قرأ أهل المدينة وابن عامر: ﴿فِي مَقَامٍ﴾ [٥١] بضم الميم^(٣) .

فتح حجازي وأبو عمرو: ﴿إِنِّي آتِيكُمْ﴾ [١٩] .

وفتح ورش: ﴿لِي فَاغْتَرِلُونِ﴾ [٢١] .

قرأ يعقوب وابن شنبوذ: ﴿تَرْجُمُونَ﴾ [٢٠]، ﴿فَاغْتَرِلُونِ﴾ [٢١] بياء في
الحالين وافقه ورش في الوصل فيهما .



(١) والباقون بالرفع .

(٢) والباقون بضمها .

(٣) أي الأولى والباقون بفتحها .

سورة الجاثية

قرأ حمزة والكسائي ويعقوب: ﴿ءَايَاتِ﴾ [٤]، ﴿ءَايَاتِ﴾ [٥] بكسر التاء فيهما^(١). ﴿الرِّيَّاحِ﴾ [٥] ذُكِرَ.

قرأ أهل الحجاز وأبو عمرو وروح والأعشى والبرجمي وحفص: ﴿يُؤْمِنُونَ﴾ [٦] بالياء.

قرأ ابن كثير وحفص وجبلة ويعقوب والمَلْطِي عن المَفْضَل: ﴿أَلِيمٌ﴾ بالرفع^(٢).
قرأ ابن عامر وحمزة والكسائي وخلف: ﴿لَنَجْزِيَنَّ قَوْمًا﴾ [١٤] بالنون؛ وقرأ أبو جعفر: ﴿لِيُجْزَى﴾ بضم الياء وفتح الزاي وقلب الياء التي بعدها ألفاً^(٣).

قرأ حمزة والكسائي وخلف وزيد عن يعقوب وحفص ويكار عن أبان: ﴿سَوَاءٌ مَحْيَاهُمْ﴾ [٢١] بالنصب^(٤)، وأمال ﴿مَحْيَاهُمْ﴾ الكسائي، والعبسي.

قرأ حمزة وخلف والكسائي: ﴿غَشَاةٌ﴾ [٢٣] بفتح الغين وسكون الشين من غير ألف^(٥).

قرأ يعقوب: ﴿كُلُّ أُمَّةٍ تُدْعَى﴾ [٢٨] بنصب اللام^(٥)

قرأ حمزة: ﴿وَالسَّاعَةَ لَا رَيْبَ﴾ [٣٢] بالنصب^(٦).

قرأ حمزة والكسائي وخلف والوليد عن يعقوب: ﴿لَا يَخْرُجُونَ مِنْهَا﴾ [٣٥] بفتح الياء وضم الراء^(٧).

(١) والباقون بالرفع.

(٢) والباقون بالخفض.

(٣) والباقون بياء مفتوحة وكسر الزاي وياء مفتوحة بعدها.

(٤) والباقون «غشاة» بكسر الغين وفتح الشين وألف بعدها.

(٥) والباقون بالنصب.

(٦) والباقون بالرفع.

(٧) والباقون بضم الياء وفتح الراء.

سورة الأحقاف

قرأ أهل المدينة وابن عامر وابن فليح والمالكي عن الزيني ويعقوب والطوسي عن جبلة والملاطي عن الفضل: ﴿لِتُنذِرَ الَّذِينَ﴾ [١٢] بالتاء.

قرأ كوفي: ﴿إِحْسَانًا﴾ [١٥] بسكون الحاء وبهمزة مكسورة قبلها وألف بعد السين^(١).

قرأ أهل الحجاز وأبو عمرو والحلواني عن هشام وابن يزداد عن أبي زيد عن الفضل وابن فرح عن جبلة عنه:

﴿كَرِهًا﴾ ﴿كَرِهًا﴾ [١٥] بفتح الكاف في الموضعين^(٢).

قرأ يعقوب: ﴿وَفَصْلُهُ﴾ [١٥] بفتح الفاء وسكون الصاد من غير ألف هنا فقط^(٣).

قرأ حمزة والكسائي وخلف وحفص وعبد الوارث إلا القزاز عنه:

﴿نَتَقَبَّلُ﴾، ﴿وَنَتَجَاوَزُ﴾ [١٦] بنون مفتوحة فيهما ﴿أَحْسَنَ مَا﴾ بالنصب^(٤).

روى أبو حاتم عن أبي زيد والملاطي عن الفضل:

﴿أَفَّ﴾ [١٧] بفتح الفاء مع من فتح.

روى هشام: ﴿أَتَعِدَّائِي﴾ [١٧] بنون واحدة مشددة على الإدغام، ورواه

القزاز والحلي عن عبد الوارث بنونين الأولى مفتوحة مع فتح الياء، ورواه بقية

(١) الباقون «حسنًا» بحاء مضمومة وسين ساكنة ونون مفتوحة منونة من غير همزة ولا ألف.

(٢) والباقون بالضم.

(٣) والباقون (وفصاله).

(٤) الباقون بياء مضمومة فيهما مع رفع «أحسن».

أصحاب عبد الوارث بكسر النون وفتح الياء كأهل الحجاز.

قرأ ابن كثير وأهل البصرة وعاصم إلا العطار عنه والحلواني عن هشام:
﴿وَلْيُؤْفِكِهِمْ﴾ [١٩] بالياء^(١).

روى ابن ذكوان وروح: ﴿أَذْهَبْتُمْ﴾ [٢٠] بهمزين محققين وقرأ ابن كثير وأبو جعفر وهشام ورويس والوليد وزيد عن يعقوب بتحقيق الأولى وتلين الثانية، وفصل بينهما بألف أبو جعفر وهشام وزيد عن يعقوب.

قرأ عاصم وحمزة ويعقوب: ﴿لَا يُرَى﴾ [٢٥] بياء مضمومة ﴿مَسَاكِنُهُمْ﴾ بالرفع^(٢)، وأماله أبو عمرو وحمزة والكسائي وخلف والداجوني عن ابن ذكوان.

قرأ يعقوب: ﴿يَقْدِرُ عَلَى﴾ [٣٣] بغير ألف مع ياء مفتوحة يجعله فعلاً مستقبلاً^(٣).

قرأ ابن كثير إلا قنبلاً وابن يزداد عن أبي جعفر:
﴿أَوْزِعْنِي أَنْ﴾ [١٥] بفتح الياء.

قرأ أهل الحجاز وأبو عمرو: ﴿إِنِّي أَخَافُ﴾ [٢١] بفتح الياء.

قرأ أهل المدينة وأبو عمرو والبزّي: ﴿وَلَكِنِّي أَرَاكُمْ﴾ [٢٣] بفتح الياء، وفتح

أهل الحجاز: ﴿أَتَعِدَّانِي﴾ [١٧] وعبد الوارث عن أبي عمرو.



(١) والباقون بالنون.

(٢) والباقون بياء خطاب مفتوحة مع نصب «مساكنهم».

(٣) والباقون بياء جر وقاف مفتوحة بعدها ألف ودال مكسورة وراء مكسورة منونة اسم فاعل.

سورة محمد ﷺ

قرأ أهل البصرة وحفص والمَلْطِيّ عن المفضل:

﴿وَالَّذِينَ قَتَلُوا﴾ [٤] بضم القاف وكسر التاء من غير ألف^(١).

روى المفضل: ﴿وَيُثِبْتُ أَقْدَامَكُمْ﴾ [٧] بإسكان التاء خفيفة الباء.

قرأ ابن كثير: ﴿أَسِنٌ﴾ [١٥] بغير مد بوزن (فَعِلِر).

﴿لِلشَّارِبِينَ﴾ [١٥] ذكر.

ووقف حمزة والكسائي وخلف عليّ ﴿مُصَفَّى﴾ بالإمالة.

روى ابن فرح والدقاق عن البيّزي: ﴿أَنْفَاً﴾ [١٦] بقصر الهمزة.

﴿عَسَيْتُمْ﴾ [٢٢] ذكر.

قرأ رويس والوليد عن يعقوب: ﴿إِنْ تَوَلَّيْتُمْ﴾ [٢٢] بضم التاء والواو وكسر اللام^(٢).

قرأ يعقوب: ﴿وَتَقَطَّعُوا﴾ [٢٢] بفتح التاء وسكون القاف وتخفيف الطاء وفتحها^(٣).

قرأ أبو عمرو: ﴿وَأَمْلِي لَهُمْ﴾ بضم الهمزة وكسر اللام وبعدها ياء مفتوحة؛

وقرأ يعقوب إلا زيدياً وبكار عن أبان مثله إلا أنه سكن الياء، وقرأ زيد عن يعقوب

كأبي عمرو، الباقر بفتح الهمزة واللام وبعده اللام ألف وأماله حمزة والكسائي

وخلف.

قرأ حمزة والكسائي وخلف وحفص إلا ابن شاهي وجبلة والمَلْطِيّ عن

المفضل: ﴿إِسْرَارُهُمْ﴾ [٢٦] بكسر الهمزة.

قرأ عاصم إلا حفصاً: ﴿وَلِيَلُونَكُمْ حَتَّى يَعْلَمَ﴾، ﴿وَيَلُوا﴾ [٣١] بالياء

(١) والباقر «قاتلوا» بفتح القاف والتاء وبينهما ألف.

(٢) والباقر بفتحهن.

(٣) والباقر بضم التاء وفتح القاف وكسر الطاء مشددة.

فيه^(١)؛ وقرأ يعقوب إلا رَوْحًا : ﴿وَنَبَلُّوا﴾ بسكون الواو .
 وقرأ حمزة وخلف وأبو بكر والمفضل : ﴿إِلَى السَّلْمِ﴾ [٣٥] بكسر السين .
 روى عبد الوارث إلا القزاز : ﴿وَيَخْرُجُ﴾ [٣٧] بياء مفتوحة وضم الراء زاد
 المطوَّعي عنه ضم الجيم^(٢) .
 واتفق الجماعة عن عبد الوارث على رفع : ﴿أَضْغَانُكُمْ﴾ [٣٧] .

سورة الفتح

قرأ ابن كثير وأبو عمرو :
 ﴿لِيُؤْمِنُوا بِاللَّهِ وَرَسُولِهِ وَيَعْرِزُوا وَيُوقِرُوهُ وَيَسْبِحُوهُ﴾ [٩] بالياء فيهن .
 روى عبد الوارث : ﴿دَائِرَةُ السَّوِّءِ﴾ [٦] بفتح السين مع من فتح^(٣) .
 روى حفص : ﴿عَلَيْهِ اللَّهُ﴾ [١٠] بضم الهاء^(٤) .
 قرأ أهل العراق إلا العطار عن عاصم : ﴿فَسَيُؤْتِيهِ﴾ [١٠] بالياء^(٥) .
 قرأ حمزة والكسائي وخلف : ﴿ضُرًّا﴾ [١١] بضم الضاد، وكذلك قرؤوا :
 ﴿كَلِمَ اللَّهِ﴾ [١٥] بكسر اللام من غير ألف .
 روى الحلبي : ﴿وَمَغَانِمٌ كَثِيرَةٌ﴾ [١٩] بالرفع فيهما .
 قرأ أبو عمرو : ﴿بِمَا يَعْمَلُونَ بَصِيرًا﴾ [٢٤] بالياء .
 روى قتبية : ﴿أَشْدَاءُ عَلَى الْكُفَّارِ﴾ [٢٩] بالإمالة .

(١) والباقون بالنون .

(٢) والباقون بضم الياء وكسر الراء وسكون الجيم مع نصب «أضغانكم» .

(٣) وقرأ بضم السين مع مد الواو ابن كثير وأبو عمرو عدا عبد الوارث .

(٤) والباقون بكسرها .

(٥) والباقون بالنون .

قرأ ابن كثير إلا ابن فليح وابن عامر: ﴿شَطَّاهُ﴾ [٢٩] بفتح الطاء.
 قرأ ابن عامر: ﴿فَأَزَّرَهُ﴾ [٢٩] بقصر الهمزة.
 ﴿سُوقَهُ﴾ [٢٩] ذُكِرَ.

سورة الحجرات

قرأ يعقوب: ﴿لَا تَقْدَمُوا﴾ [١] بفتح التاء والذال^(١).
 قرأ أبو جعفر: ﴿الْحُجْرَاتِ﴾ [٤] بفتح الجيم، وروى المطوِّعي عن أبي معمر:
 ﴿الْحُجْرَاتِ﴾ بسكون الجيم^(٢).
 ﴿فَتَيَّنُوا﴾ [٦] ذُكِرَ.
 روى عبد الوارث: ﴿حَتَّى تَفِي إِلَى﴾ [٩] ساكنة الياء^(٣).
 قرأ يعقوب: ﴿بَيْنَ إِخْوَتِكُمْ﴾ [١٠] بكسر الهمزة وسكون الخاء وبتاء مكسورة
 على الجمع؛ وقرأ المطوِّعي عن أبي معمر: ﴿بَيْنَ إِخْوَانِكُمْ﴾ بهمزة مكسورة
 وسكون الخاء وبنون مكسورة على الجمع؛ وقرأ الباقر: ﴿بَيْنَ أَخْوَيْكُمْ﴾ بهمزة
 مفتوحة وفتح الخاء وبياء بعد الواو على الثانية.
 قرأ أهل المدينة وأبان ويعقوب إلا روحاً وزيداً: ﴿مَيْتًا﴾ [١٢] بالتشديد.
 وروى بكر عن أبان عن عاصم: ﴿لَتَعْرِفُوا﴾ [١٣] ساكنة العين مكسورة الراء
 من غير ألف^(٤).

(١) والباقر بضم التاء وكسر الذال.

(٢) والباقر بضم الجيم.

(٣) أي دون همز والباقر بهمزة مفتوحة فتند الياء على المتصل بلا تفاوت في المراتب.

(٤) والباقر «لتعارفوا» بفتح العين والراء وألف بينهما وشدد التاء ابن فليح والبزي عدا النقاش.

قرأ أهل البصرة: ﴿لَا يَأْتِكُمْ﴾ [١٤] بهمزة ساكنة بعد الياء^(١) وخفف الهمزة في الإدراج اليزيدي وأبو زيد والعباس وعبد الوارث.
قرأ ابن كثير وأبان: ﴿وَاللَّهُ بَصِيرٌ بِمَا يَعْمَلُونَ﴾ [١٨] بالياء.

سورة (ق)

قرأ أبو جعفر: ﴿بِلُدَّةٍ مَيِّتًا﴾ [١١] بالتشديد.
قرأ نافع وأبو بكر والمفضل: ﴿يَوْمَ يَقُولُ﴾ [٣٠] بالياء، وروى عبد الوارث: ﴿يَوْمَ يُقَالُ﴾ بياء مضمومة وبألف بعد القاف^(٢).
قرأ ابن كثير: ﴿هَذَا مَا يُوعَدُونَ﴾ [٣٢] بالياء^(٣).
قرأ أهل الحجاز وحمزة وخلف والأهوازي عن أبي زيد عن المفضل: ﴿وَإِدْبَارَ السُّجُودِ﴾ [٤٠] بكسر الهمزة.
قرأ أهل الحجاز وابن عامر ويعقوب وعبد الوارث: ﴿يَوْمَ تَشَقَّقُ﴾ [٤٤] بالتشديد.
قرأ يعقوب: ﴿وَعِيدٌ﴾ بياء في الموضعين [١٤، ٢٠] في الوصل والوقف، وافقه ورش في الوصل فقط.
قرأ يعقوب وابن كثير إلا ابن فليح: ﴿يَوْمَ يُنَادِ﴾ [٤١] بياء في الوقف فقط، ولا سبيل إلى إثباتها في الوصل، ووقف ابن فليح مع الجماعة على ﴿يُنَادِ﴾ بغير ياء.
وقرأ ابن كثير إلا ابن فليح، ويعقوب: ﴿الْمُنَادِ﴾ بياء في الحالين، وافقهما في الوصل أهل المدينة وأبو عمرو وابن فليح.

(١) الباقون دون همز مطلقاً.

(٢) والباقون «نقول» بالنون المفتوحة.

(٣) والباقون بالتاء.

سورة الذاريات

﴿وَالذَّارِيَاتِ ذُرُوءًا﴾ [١] ﴿وَعَيُّونَ﴾ [١٥] ذُكِرَا.

قرأ أهل الكوفة إلا حفصاً والمفضل وبكار عن أبان والروزي^(١) عن المسيبي:
﴿مِثْلُ مَا﴾ [٢٣] برفع اللام.

﴿إِبْرَاهِيمَ﴾ [٢٤] ذُكِرَ.

قرأ حمزة والكسائي وابن يزداد عن القطعي عن أبي زيد والطوسي عن جبلة
عن المفضل: ﴿قَالَ سَلِمَ﴾ [٢٥] بكسر السين من غير ألف مع سكون اللام^(٢).

قرأ الكسائي: ﴿الصَّعْقَةَ﴾ [٤٤] بسكون العين من غير ألف^(٣).

قرأ أبو عمرو إلا عبد الوارث وحمزة والكسائي وخلف: ﴿وَقَوْمِ نُوحٍ﴾ [٤٦]
بخفض الميم، وقرأ عبد الوارث: ﴿وَقَوْمِ نُوحٍ﴾ برفع الميم، وفتحها الآخرون.

روى قتبية: ﴿الْمَاهِدُونَ﴾ [٤٨] بإمالة الميم.

﴿تَذَكَّرُونَ﴾ و ﴿يَوْمِهِمُ الَّذِي﴾ [٦٠] ذُكِرَا.

قرأ يعقوب: ﴿لِيَعْبُدُونَ﴾ [٥٦]، و ﴿أَنْ يُطْعَمُونَ﴾ [٥٧]، ﴿فَلَا
يَسْتَعْجِلُونَ﴾ [٥٩] بياء في الحالين فيهن.



(١) الروزي لم يسنده في «الكفاية».

(٢) والباقون بفتح السين واللام وألف بعدها.

(٣) والباقون بفتح الصاد وألف بعدها.

سورة الطور

﴿فَاكْهِنَ﴾ [١٨] ذُكِرَ .

قرأ أبو عمرو: ﴿وَأَتَّبَعْنَاهُمْ﴾ [٢١] بقطع الهمزة وفتحها وتخفيف التاء وسكونها وبنون وألف على لفظ الجماعة^(١) .

قرأ ابن عامر وأبو عمرو ويعقوب وابن يزداد عن القُطَيعِيّ عن أبي زيد والطُّوسِيّ عن جبلة عن الفضل وابن فرح والحنظليّ عن المُفَضَّلِ :

﴿ذُرِّيَّاتِهِمْ﴾ [٢١] بألف وكسر التاء أبو عمرو، الآخرون بالرفع^(٢) .

وقرأ أهل المدينة وابن عامر وأهل البصرة :

﴿أَلْحَقْنَا بِهِمْ ذُرِّيَّاتِهِمْ﴾ [٢١] بألف على الجمع وخفض التاء .

قرأ ابن كثير: ﴿وَمَا أَلْتَنَاهُمْ﴾ [٢١] بكسر اللام، إلا ابن شُبَّوْذ فإنه حذف الهمزة .

﴿لَا لَعُوًّا فِيهَا وَلَا تَأْتِيمٌ﴾ [٢٣] ذُكِرَا .

قرأ أهل المدينة، والكسائي: ﴿نَدْعُوهُ أَنَّهُ﴾ [٢٨] بفتح الهمزة .

روى قبل إلا ابن الشارب والأنطاكيّ عنه وابن فرح عن البزّي، وهبة الله عن أبي ربيعة والحزاعيّ عن ابن فُليح وهشام وهبة الله عن الأخفش والشمونيّ إلا النّقار وحفص: ﴿المُسَيِّطْرُونَ﴾ [٣٧] بالسين وأشمها الزاي حمزة إلا العجليّ والنخعيّ؛ الباقون بالصاد .

قرأ أبو جعفر، وعبد الوارث: ﴿حَتَّى يَلْقُوا﴾ [٤٥] بفتح الياء وسكون اللام من غير ألف^(٣) .

(١) مع سكون العين والباقون بوصل الهمزة وتشديد فتح التاء وفتح العين وبعدها تاء ساكنة للتأنيث .

(٢) وقرأ من لم يذكره دون ألف على التوحيد .

(٣) مع فتح القاف والباقون بضم الياء وفتح اللام وألف بعدها وضم القاف .

قرأ ابن عامر وعاصم والحليبي عن عبد الوارث: ﴿يُصْعَقُونَ﴾ [٤٥] بضم الياء^(١) روى زيد عن يعقوب: ﴿وَأَذْبَارَ النُّجُومِ﴾ [٤٩] بفتح الهمزة^(٢).

سورة النجم

قرأ أبو جعفر وهشام وأبان: ﴿مَا كَذَّبَ الْفُؤَادُ﴾ [١١] بتشديد الذال.
قرأ حمزة، والكسائي وخلف ويعقوب والمّلطي عن المفضل: ﴿أَفْتَمَرُونَهُ﴾ [١٢] بفتح التاء وسكون الميم من غير ألف^(٣).

روى رويس عن يعقوب: ﴿أَفْرَاءَ يَتِمُّ اللَّاتُ﴾ [١٩] بتشديد التاء؛ الباقون بتخفيفها وكلّهم وقف على التاء إلا الكسائي فإنه يقف بالهاء.

قرأ ابن كثير، والشّموني: ﴿وَمَنَاءَ﴾ [٢٠] بالمد والهمز وكلّهم وقف بالتاء إلا الكسائي فإنه يقف بالهاء.

قرأ ابن كثير إلا ابن فليح: ﴿ضَمْرَى﴾ [٢٢] بالهمز.

﴿كِبَائِرَ الْإِثْمِ﴾ [٣٢]، و ﴿النَّشَاءَ﴾ [٤٧] ذُكْرًا، وكذلك ﴿أُمّهَاتِكُمْ﴾ [٣٢].

قرأ أهل المدينة والبصرة والمّلطي عن المفضل: ﴿عَادًا لَوْلَى﴾ [٥٠] بسكون التنوين وإدغامه في اللام وضم اللام وإلقاء حركة الهمزة عليها إلا أن الحلواني وأحمد بن صالح عن قالون وهبة الله عن أبي جعفر يُبدلان الواو همزة، وكلّهم وقف على ﴿عَادًا﴾ بألف^(٤).

روى ابن يزداد عن أبي زيد عن المفضل وابن فرح عن جبلة عنه والمّلطي عن المفضل: ﴿كَبِيرَ الْإِثْمِ﴾ [٣٢] مثل الكسائي ومن معه هنا فقط.

(١) والباقون بفتحها.

(٢) والباقون بكسرها.

(٣) والباقون «أفتمارونه» بضم التاء وفتح الميم وألف بعدها.

(٤) والباقون بكسر التنوين وسكون اللام وتحقيق الهمزة.

روى المفضل إلا المَلْطِيَّ عنه: ﴿وَتَمُودًا فَمَا أَبْقَى﴾ [٥١] بغير تنوين مثل حفص ورواه أبان بالتنوين كالجماعة.

قرأ يعقوب إلا زيْدًا: ﴿رَبِّكَ تَمَارَى﴾ [٥٥] بتشديد التاء على الإدغام.
روى قتيبة: ﴿وَأَنْتُمْ سَامِدُونَ﴾ [٦١] بالإمالة.

سورة القمر

قرأ أبو جعفر: ﴿وَكُلُّ أَمْرٍ مُّسْتَقَرٌّ﴾ [٣] بالخفض^(١).
قرأ ابن كثير والقزّاز: ﴿إِلَى شَيْءٍ نُّكْرٍ﴾ [٦] بسكون الكاف^(٢).
قرأ أهل العراق إلا عاصمًا: ﴿خَاشِعًا﴾ [٧] بألف وتخفيف الشين وكسرها^(٣).

قرأ المفضل من طريق أبي زيد وابن فرح عن جبلة عنه: ﴿وَفَجَّرْنَا الْأَرْضَ﴾ [١٢] بتخفيف الجيم.

﴿فَفَتَحْنَا﴾ [١١]، ﴿عِيُونًا﴾ [١٢]، ﴿وَنَبِّهَهُمْ﴾ [٢٨] ذكر الخلاف فيهن.

قرأ ابن عامر وحمزة: ﴿سَتَعْلَمُونَ غَدًا﴾ [٢٦] بالتاء.

روى زيد عن يعقوب: ﴿سَنَهْزَمُ﴾ [٤٥] بالنون ﴿الْجَمْعُ﴾ بالنصب^(٤).

ووقف المالكي عن الزينبي: ﴿يَوْمَ يَدْعُ الدَّاعُ﴾ [٦] بالواو، وأثبت البيهقي في الحالين يعقوب والبزّي والزينبي ونظيف إلا ابن الشارب، وقرأه بياء في الوصل أبو عمرو وأبو جعفر وإسماعيل وورش وابن الشارب عن الزينبي؛ الباقون بغير ياء في الحالين.

(١) والباقون بالرفع. (٢) والباقون بضمها.

(٣) والباقون بضم الحاء دون ألف مع فتح وتشديد الشين.

(٤) الباقون بياء مضمومة وفتح الزاي مع رفع «الجمع».

قرأ ابن كثير ويعقوب: ﴿مُهْطِعِينَ إِلَى الدَّاعِ﴾ [٨] بياء في الحالين، وافقهما في الوصل أهل المدينة وأبو عمرو.
 وقرأ يعقوب: ﴿وَنُذِرٍ﴾ بياء في الحالين في ستة مواضع [١٦، ١٨، ٢١، ٣٠، ٣٧، ٣٩]، وافقه ورش في الوصل، وقياس مذهب يعقوب أن يقف على: ﴿تُغْنِ النَّذِرُ﴾ [٥] بالياء.

سورة الرفراف^(١)

روى قتبية: ﴿بِحُسْبَانٍ﴾ [٥]، و ﴿الْأَكْمَامِ﴾ [١١] بالإمالة فيهما.
 قرأ ابن عامر: ﴿وَالْحَبِّ﴾ [١٢] بنصب الباء ﴿ذَا الْعَصْفِ﴾ بألف، و ﴿الرَّيْحَانِ﴾ بنصب النون؛ وقرأ حمزة والكسائي وخلف: ﴿وَالرَّيْحَانِ﴾ بالخفض، الباقي بالرفع.
 قرأ أهل المدينة والبصرة إلا العباس: ﴿يُخْرِجُ﴾ [٢٢] بضم الياء وفتح الراء، وقرأ العباس: ﴿يُخْرِجُ﴾ بضم الياء وكسر الراء^(٢) ﴿اللُّؤْلُؤُ وَالْمَرْجَانِ﴾ بالنصب^(٣) فيهما.
 ﴿الْجَوَارِ﴾ [٢٤] ذكر.

قرأ حمزة وأبو بكر إلا الأعشى والبرجمي عنه وجبلة عن المفضل: ﴿الْمُنْشَاتُ﴾ [٢٤] بكسر الشين.

روى هبة الله عن الأخفش: ﴿وَالْإِكْرَامِ﴾ [٢٧] بالإمالة هنا وفي آخرها.
 قرأ حمزة والكسائي وخلف وعبد الوارث: ﴿سَيَفْرُغُ لَكُمْ﴾ [٣١] بالياء

(١) وهي سورة الرحمن.

(٢) والباقي بفتح الياء وضم الراء.

(٣) والباقي برفعهما.

وفتحها، زاد الحلبي ضمَّ الياء ﴿سَيْفَرِّغُ لَكُمْ﴾^(١).

﴿آيَةَ الثَّقَلَانِ﴾ [٣١] ذكر.

قرأ ابن كثير: ﴿شَوَاطِءُ﴾ [٣٥] بكسر الشين.

قرأ ابن كثير وأبو عمرو وروح والوليد: ﴿وَنُحَاسٍ﴾ [٣٥] بالجر^(٢).

روى قتيبة: ﴿حَمِيمٌ أُنْ﴾ [٤٤]، و ﴿دَانٌ﴾ [٥٤] بالإمالة فيهما وأمال

عبد الوارث: ﴿أُنْ﴾ [٤٤]، ﴿عَيْنٌ أَيْنَةٌ﴾.

روى ورش ورويس والشّموني: ﴿مَنْ اسْتَبْرَقَ﴾ [٥٤] بإلقاء حركة الهمزة

على النون وحذف الهمزة إلا أن النّقار يُخَيِّرُ بين المذهبين.

قرأ الكسائي: ﴿لَمْ يَطْمُئِنُّنَّ﴾ [٥٦] بضم الميم في الأول، وروى الدوريُّ عنه

التخيير بين ضم الأول والثاني وبضمّ الأول قرأنا.

قرأ ابن عامر: ﴿ذُو الْجَلَالِ وَالْإِكْرَامِ﴾ [٧٨] بالواو في آخرها.

ومذهب يعقوب أن يقف على: ﴿الْجَوَارِ﴾ [٢٤] بالياء في الوقف.

قرأ ابن الصباح عن قنبل: ﴿كُلُّ مَنْ عَلَيْهَا فَانٍ﴾ [٢٦] بياء في الوقف.

سورة الواقعة

روى الفحام عن أبي أيوب الخياط عن اليزيدي:

﴿خَافِضَةٌ رَافِعَةٌ﴾ [٣] بالوجهين^(٣) وبهما قرأ عنه.

﴿يُنزِفُونَ﴾ [١٩] ذكر.

(١) مع فتح الراء والباقون بنون مفتوحة وضم الراء.

(٢) والباقون بالرفع.

(٣) النصب والرفع فالنصب على الحال.

قرأ حمزة والكسائي وأبو جعفر والمفضل :

﴿وَحُورٍ عَيْنٍ﴾ [٢٢] بالخفض^(١) فيهما .

قرأ حمزة والكسائي وخلف ويحيى عن أبي بكر وإسماعيل والمفضل وأبان وعبد الوارث من طريق الحلبيّ ﴿عُرْبًا﴾ [٣٧] ساكنة الراء^(٢) .

قرأ ابن عامر وأهل الكوفة وروح والوليد: ﴿أَنْذَا﴾ [٤٧] بهمزتين محقتين على الاستفهام إلا أن هشاماً فصل بينهما بألف، الباقون بتحقيق الأولى وتلين الثانية، وفصل بينهما بألف أهل المدينة إلا ورشاً، وأبو عمرو وزيد ولم يقرأ أحدٌ على الخبر هنا إلا الرهاوي عن أبي جعفر، وقرأ ﴿إِنَّا﴾ على الخبر أهل المدينة ويعقوب والكسائي؛ وقرأ بهمزتين محقتين عاصم وابن عامر وحمزة وخلف إلا أن هشاماً يفصل بينهما بألف، وقرأ ابن كثير وأبو عمرو بتحقيق الأولى وتلين الثانية، وفصل بينهما بألف أبو عمرو والسلمي عن أبي جعفر .

﴿أَوْءَابَاؤُنَا﴾ [٤٨] ، ﴿فَمَالِثُونَ﴾ [٥٣] ذُكِرَا .

روى قتبية: ﴿فَشَارِبُونَ﴾ بالإمالة في الموضعين [٥٤ ، ٥٥] .

قرأ عاصم وحمزة وأهل المدينة إلا ابن يزداد عن أبي جعفر: ﴿شُرْبَ الْهَيْمِ﴾ [٥٥] بضم الشين^(٣) .

قرأ ابن كثير: ﴿نَحْنُ قَدَرْنَا﴾ [٦٠] بتخفيف الدال: ﴿النَّشَاءُ﴾ [٦٢] ذُكِر .

روى أبو بكر والمفضل وبكار عن أبان:

﴿أَنَّا لَمُغْرَمُونَ﴾ [٦٦] بهمزتين محقتين^(٤) .

(١) والباقون بالرفع .

(٢) الباقون بضمها .

(٣) والباقون بالفتح .

(٤) والباقون بهمزة واحدة على الخبر .

قرأ حمزة والكسائي وخلف وحفص وأبان والمفضل: ﴿فَلَوْلَا تَذَكَّرُونَ﴾ [٦٢] بالتخفيف.

قرأ حمزة والكسائي وخلف: ﴿بِمَوْعِ النَّجْمِ﴾ [٧٥] على التوحيد^(١).
 قرأ المفضل: ﴿تَكْذِبُونَ﴾ [٨٢] بفتح التاء وإسكان الكاف وتخفيف الذال^(٢).
 روى رويس: ﴿فَرُوحٌ وَرِيحَانٌ﴾ [٨٩] بضم الراء^(٣).

سورة الحديد

﴿تُرْجَعُ الْأُمُورُ﴾ [٥]، ﴿فِيضَاعِفُهُ﴾ [١١]، ﴿وَعَرَّتْكُمْ الْأَمَانِيُّ﴾ [١٤] ذكر الخلاف فيهن.

قرأ أبو عمرو وإلا عبد الوارث عنه: ﴿وَقَدْ أَخَذَ﴾ [٨] بضم الهمزة وكسر الخاء ﴿مِيثَاقِكُمْ﴾ برفع القاف.

قرأ ابن عامر وعبد الوارث: ﴿وَكُلُّ وَعَدَ اللَّهُ﴾ [١٠] بالرفع^(٤).
 قرأ حمزة:

﴿لِلَّذِينَ آمَنُوا أَنْظِرُونَا﴾ [١٣] بقطع الهمزة وفتحها وكسر الظاء^(٥).
 قرأ ابن عامر وأبو جعفر ويعقوب: ﴿فَالْيَوْمَ لَا تُوْخَذُ مِنْكُمْ﴾ [١٥] بالتاء.
 قرأ نافع وحفص وابن يزداد عن أبي زيد عن المفضل:
 ﴿وَمَا نَزَلَ مِنَ الْحَقِّ﴾ [١٦] بتخفيف الزاي.

(١) أي بسكون الواو دون ألف والباقون بفتح الواو وألف بعدها.

(٢) والباقون بضم التاء وفتح الكاف وتشديد الذال.

(٣) من «فروح» والباقون بفتحها.

(٤) والباقون بالنصب.

(٥) والباقون بوصل الهمزة وضم الظاء.

روى رويس: ﴿وَلَا تَكُونُوا﴾ [١٦] بالتاء^(١).

قرأ ابن كثير وأبو بكر والمفضل وبكار عن أبان: ﴿الْمُصَدِّقِينَ وَالْمُصَدِّقَاتِ﴾ [١٨] بتخفيف الصاد فيهما.

قرأ ابن عامر وأبو جعفر ويعقوب وابن كثير: ﴿يُضَعَّفُ﴾ [١٨] بالتشديد وقد ذكر. قرأ أبو عمرو ﴿بِمَا أَتَاكُمْ﴾ [٢٣] بقصر الهمزة، وأماله مع المد حمزة والكسائي وخلف.

روى جبلة والمَلَطِي عن المفضل: ﴿بِالْبَخْلِ﴾ [٢٤] كحمزة والكسائي، وخلف^(٢) وكذلك في النساء.

قرأ أهل المدينة وابن عامر: ﴿فَإِنَّ اللَّهَ الْغَنِيُّ الْحَمِيدُ﴾ [٢٤] بغير ﴿هُوَ﴾. ﴿إِبْرَاهِيمَ﴾ [٢٦] ذكر.

روى عبد الوارث: ﴿لِيَلَّا﴾ [٢٩] بغير همز^(٣).

سورة المجادلة

قرأ ابن عامر وحمزة والكسائي وخلف وأبو جعفر: ﴿يَظَاهَرُونَ﴾ [٢، ٣] بفتح الياء وتشديد الظاء وبألف مع تخفيف الهاء وفتحها؛ وقرأ عاصم بضم الياء وبألف مع تخفيف الظاء والهاء وكسرها؛ الباقون بفتح الياء وتشديد الظاء والهاء وفتحها من غير ألف.

روى المفضل: ﴿مَا هُنَّ أُمَّهَاتُهُمْ﴾ [٢] برفع التاء^(٤).

﴿اللاتي﴾ [٢] ذكر.

(١) والباقون بالياء.

(٢) أي بفتح الباء والحاء والباقون بضم الباء وسكون الخاء.

(٣) يابدها ياء.

(٤) والباقون بكسرها.

قرأ أبو جعفر: ﴿مَا تَكُونُ مِنْ نَجْوَى﴾ [٧] بالتاء.

قرأ يعقوب: ﴿وَلَا أَكْثَرُ﴾ [٧] بالرفع^(١).

قرأ حمزة والوليد ورويس: ﴿وَيَتَّجُونَ﴾ [٨] بنون بعد الياء ساكنة وجيم مضمومة من غير ألف^(٢).

قرأ عاصم: ﴿فِي الْمَجَالِسِ﴾ [١١] بألف على الجمع^(٣).

روى رويس والوليد: ﴿فَلَا تَتَّجُوا﴾ [٩] بنون ساكنة بعد التاء والجيم مضمومة من غير ألف^(٤).

قرأ أهل المدينة وابن عامر وعاصم إلا يحيى والمفضل عنه: ﴿انْشُرُوا فَانْشُرُوا﴾ [١١] بضم الشين فيهما والابتداء على هذه القراءة بضم الهمزة^(٥).

روى الشموني: ﴿أَوْعَشِيرَاتِهِمْ﴾ [٢٢] بألف مكسورة التاء على الجمع^(٦).

روى المفضل: ﴿أَوْلَيْكَ كِتَابٌ﴾ [٢٢] برفع الكاف وكسر التاء، ﴿فِي قُلُوبِهِمُ الْإِيمَانَ﴾ بالرفع^(٧).

قرأ ابن عامر وأهل المدينة: ﴿وَرُسُلِي إِنْ﴾ [٢١] بفتح الياء.



(١) والباقون بالنصب.

(٢) والباقون بفتح النون وتقديم التاء وفتح الجيم وألف قبلها.

(٣) والباقون بسكون الجيم دون ألف.

(٤) والباقون بفتح النون وألف بعدها وتقديم التاء مع فتح الجيم.

(٥) والباقون بكسر الشين والابتداء يكون بكسر همزة الوصل.

(٦) والباقون بفتح التاء دون ألف.

(٧) والباقون بفتح الكاف والتاء والنون.

سورة الحشر

قرأ أبو عمرو: ﴿يُخْرَبُونَ﴾ [٢] بالتشديد.
 قرأ أبو جعفر: ﴿كَيْ لَا تَكُونَ﴾ [٧] بالناء ﴿دُولَةٌ﴾ بالرفع^(١).
 روى الشموني وابن يزداد عن أبي جعفر: ﴿تَبَوَّءُوا الدَّارَ﴾ [٩] بتخفيف الهمزة^(٢).
 قرأ ابن كثير وأبو عمرو وبكار عن أبان: ﴿جِدَارٍ﴾ [١٤] بألف مع كسر الجيم
 على التوحيد^(٣) وأماله أبو عمرو.
 روى ابن فرح عن الكسائي: ﴿الْبَارِئُ﴾ [٢٤] بالإمالة.
 قرأ حجازي وأبو عمرو: ﴿إِنِّي أَخَافُ﴾ [١٦] بفتح الياء.

سورة المتحنة

قرأ الكسائي: ﴿مَرْضَاتِي﴾ [١] بالإمالة.
 قرأ عاصم إلا ابن شاهي والمفضل عنه، ويعقوب: ﴿يُقْضَلُ﴾ [٣] بفتح الياء
 وسكون الفاء وتخفيف الصاد وكسرها؛ وقرأ ابن عامر إلا الداجوني عن هشام
 بضم الياء وفتح الفاء وتشديد الصاد وفتحها: ﴿يُقْضَلُ﴾ قرأ حمزة والكسائي
 وخلف كذلك إلا أنهم كسروا الصاد ﴿يُقْضَلُ﴾؛ الباقون وهم: أهل الحجاز وأبو
 عمرو والمفضل وابن شاهي وهشام من طريق الداجوني عنه بضم الياء وسكون
 الفاء وتخفيف الصاد وفتحها: ﴿يُقْضَلُ﴾.
 ﴿أَسْوَةٌ﴾ [٤]، و ﴿إِبْرَاهِيمَ﴾ [٤]، و ﴿أَنْ تَوَلَّوْهُمْ﴾ [٩] ذكر
 الخلاف فيهن.
 قرأ أهل البصرة: ﴿وَلَا تُمْسِكُوا﴾ [١٠] بفتح الميم وتشديد السين.

(١) والباقون بالتذكير والنصب.

(٢) بتسهيل الهمزة بين يين.

(٣) والباقون بضم الجيم والبدال دون ألف.

سورة الصف

﴿زَاعُوا﴾ [٥]، و﴿لِيُطْفِئُوا﴾ [٨]، و﴿سِحْرُهُ﴾ [٦] ذكر الخلاف فيهن.
 قرأ ابن كثير وأهل الكوفة إلا عاصماً غير حفص:
 ﴿مُتَمُّ نُورِهِ﴾ [٨] بغير تنوين على الإضافة، ﴿نُورِهِ﴾ الخفض^(١).
 قرأ ابن عامر: ﴿تُنَجِّيَكُمُ﴾ [١٠] بالتشديد.
 قرأ ابن عامر وأهل الكوفة ويعقوب: ﴿كُونُوا أَنْصَارَ اللَّهِ﴾ [١٤] بالإضافة من
 غير تنوين^(٢).

روى الداجوني عن ابن ذكوان، وقتيبة: ﴿لِلْحَوَارِيِّينَ﴾ [١٤] بالإمالة.
 قرأ ابن عامر وأهل الكوفة إلا أبا بكر وجبله والمَلَطِيَّ عن المفضل وزيد وبكار
 عن أبان عن عاصم: ﴿مَنْ بَعْدِي اسْمُهُ﴾ [٦] بسكون الياء.
 قرأ مدني: ﴿مَنْ أَنْصَارِي﴾ [١٤] بفتح الياء.

سورة الجمعة

روى الوليد من طريق الفحام: ﴿الْمَلِكُ الْقُدُّوسُ الْعَزِيزُ الْحَكِيمُ﴾ [١] بالرفع
 فيهن^(٣).

روى عبد الوارث: ﴿الْجُمُعَةَ﴾ [٩] بسكون الميم^(٤)، وكذلك:
 ﴿وَتَرَكَوْكَ قَائِمًا﴾ [١١] بالإدغام، إلا أن القزاز عنه بالإظهار كالأخرين.
 ﴿التَّوْرَةَ﴾ [٥]، و﴿فَتَمَنَّوْا الْمَوْتَ﴾ [٦]، ذكر الخلاف فيهن.

(١) والباقون بتنوين «متم» ونصب «نوره».

(٢) والباقون بتنوين «أنصاراً» وزيادة لام الجر على لفظ الجلالة «الله».

(٣) والباقون بخفضهن. (٤) والباقون بضمها.

سورة المنافقين

﴿رَأَيْتَهُمْ تُعْجِبُكَ﴾ [٤] ذكر.

قرأ أبو عمرو والكسائي، وابن مجاهد عن قنبل وابن يزداد عن المفضل :
﴿خُسْبٌ﴾ [٤] بسكون الشين إلا أن المطوعي والحلي عن عبد الوارث بضم
الشين ﴿خُسْبٌ﴾ كالآخرين.

قرأ نافع ويعقوب إلا رويساً وأبان والمفضل : ﴿لَوْوَأَرْءُسَهُمْ﴾ [٥] بالتخفيف.
روى الوليد عن يعقوب : ﴿فَطُبِعَ عَلَيَّ﴾ [٣] بالإدغام مع من أدغم.

قرأ أبو جعفر إلا الشطوي والحنبلي عنه :

﴿أَسْتَغْفَرْتَ لَهُمْ﴾ [٦] ببد الهمزة.

﴿وَمَنْ يَفْعَلْ ذَلِكَ﴾ [٩] ذكر.

قرأ أبو عمرو : ﴿وَأَكُونُ﴾ [١٠] بالواو ونصب النون^(١).

قرأ عاصم - إلا الأعشى والبرجمي وحفصاً :

﴿خَيْرٌ بِمَا يَعْمَلُونَ﴾ [١١] بالياء خاتمتها.

سورة التغابن

قرأ يعقوب إلا زيداً : ﴿يَوْمَ نَجْمَعُكُمْ﴾ [٩] بالنون^(٢).

روى الملقطي عن المفضل : ﴿مَا يُسْرُونَ وَمَا يُعْلِنُونَ﴾ [٤] بالياء فيهما.

قرأ أهل المدينة وابن عامر والمفضل إلا الطوسي عن أبي زيد عنه :

﴿نُكْفِرُ عَنْهُ﴾ [٩] بالنون فيهما^(٣).

(١) والباقون بسكون النون دون واو قبلها.

(٢) والباقون بياء.

(٣) والباقون بالياء.

سورة الطلاق

قرأ القزاز وحفص وبيكار عن أبان والمَلْطِيّ وجبلة عن المفضل :
 ﴿إِنَّ اللَّهَ بِأَلْعِ أَمْرِهِ﴾ [٣] بغير تنوين ﴿أَمْرِهِ﴾ على الإضافة^(١).
 روى رَوْح : ﴿مِنْ وَجِدِكُمْ﴾ [٦] بكسر الواو^(٢).
 قرأ أهل المدينة وابن عامر والمفضل إلا الطوسي عن أبي زيد عنه :
 ﴿نُدْخِلُهُ جَنَاتٍ﴾ [١١] بالنون^(٣).

سورة التحلة^(٤)

﴿مَرْضَاتٍ﴾ [١]، ﴿وَجَبْرِيْلُ﴾ [٤]، ﴿أَنْ يُبَدِّلَهُ﴾ [٥] ذكر الخلاف فيهن .
 قرأ الكسائي والأعشى إلا النصار عنه : ﴿عَرَفَ بَعْضَهُ﴾ [٣] بتخفيف الراء .
 روى أبو بكر إلا الأعشى والمفضل وبيكار عن أبان :
 ﴿نُصُوْحًا﴾ [٨] بضم النون^(٥).
 روى أبان وجبلة عن المفضل من طريق ابن يزداد عنه :
 ﴿جَبْرِيْلُ﴾ [٤] مثل أبي عمرو ؛ الباقون على أصولهم .
 روى أبان : ﴿وَصَدَقَتْ بِكَلِمَاتِ رَبِّهَا﴾ [١٢] بالتخفيف .
 قرأ أبو عمرو وحفص ويعقوب : ﴿وَكُتِّبَهُ﴾ [١٢] بضم الكاف والباء من غير
 ألف ؛ الباقون : ﴿وَكُتَابَهُ﴾ بكسر الكاف وفتح التاء وبألف ؛ وأماله قتيبة
 والسابوري عن الأعشى .

(١) والباقون بتنوين «بالغ» ونصب «أمره» .

(٢) والباقون بضمها .

(٣) والباقون بالياء .

(٤) وهي سورة التحريم .

(٥) والباقون بفتحها .

سورة الملك

قرأ حمزة والكسائي: ﴿مَنْ تَفَوَّتْ﴾ [٣] بتشديد الواو من غير ألف: ﴿هَلْ تَرَى﴾ [٣]، و﴿خَاسِئًا﴾ [٤]، و﴿تَكَادُ تَمَيِّزُ﴾ [٨] ذُكِرَتْ. قرأ أبو جعفر من غير طريق النهرواني والكسائي إلا أبا الحارث: ﴿فَسُحْقًا﴾ [١١] بضم الحاء^(١).

قرأ أهل الكوفة وابن عامر إلا الحلواني عن هشام وروح، والوليد: ﴿النَّشُورُ﴾ [١٥، ١٦] بهمزتين محقتين؛ الباقون بتحقيق الأولى وتلين الثانية إلا أن قبلاً في غير رواية ابن الشارب وابن سَنَبُود عنه يقلب الهمزة الأولى واواً إذا اتصلت بما قبلها وروى ابن سَنَبُود بواو وهمزة بعدها وكسر الميم، وروى ابن الشارب عن الزينبيّ تلين الهمزة الثانية من غير فصل، وقرأ بقية أصحاب ابن كثير بهمزة مفتوحة بعد الراء وألف غير مهموز، وفصل بين الهمزتين بألف أهل المدينة إلا ورشاً، وأبو عمرو والحلواني عن هشام وزيد عن يعقوب.

قرأ يعقوب: ﴿تَدْعُونَ﴾ [٢٧] بتخفيف الدال مع سكونها^(٢).

قرأ الكسائي: ﴿فَسَيَعْلَمُونَ مَنْ﴾ [٢٩] بالياء.

﴿غَوْرًا﴾ [٣٠] ذُكِرَ.

قرأ الوليد عن يعقوب والبزّيّ إلا النقاش وابن فليح: ﴿تَكَادُ تَمَيِّزُ﴾ [٨]

بتشديد التاء.

قرأ حمزة إلا العجليّ: ﴿إِنْ أَهْلَكْنِي اللَّهُ﴾ [٢٨] بإسكان الياء.

(١) والباقون بسكونها.

(٢) والباقون بفتح الدال مشددة.

قرأ حمزة والكسائي وخلف وأبو بكر - إلا الأعشى والبرجمي - ويعقوب وأبان والمفضل - إلا أبا زيد من طريق الأهوازي عنه :

﴿وَمَنْ مَعِيَ أَوْ رَحِمْنَا﴾ [٢٨] بسكون الياء .

قرأ يعقوب : ﴿نَكِيرٍ﴾ [١٨] ، و ﴿نَذِيرٍ﴾ [١٧] بياء في الحالين ، وافقه في الوصل ورش .

سورة (ن) ^(١)

قرأ ابن عامر إلا الداجوني عن ابن ذكوان ، وابن فليح ويعقوب وابن غالب وابن شاهي وزرعان والكسائي وأبان والمَّلطي عن المفضل :

﴿نَ وَالْقَلَمِ﴾ [١] بإدغام النون في الواو بغنة .

قرأ حمزة ، وعاصم إلا حفصاً والمَّلطي عن المفضل ، وروح عن يعقوب :

﴿ءَأَنْ كَانَ ذَا﴾ [١٤] بهمزتين محقتين ؛ وقرأ ابن عامر وأبو جعفر وابن فليح ورويس وزيد عن يعقوب بهمز الأولى وتلين الثانية ؛ وفصل بينهما بألف أبو جعفر والحلواني وزيد عن يعقوب ؛ الباقون والمَّلطي عن المفضل بهمزة واحدة على الخبر .

قرأ أهل المدينة وبكار عن أبان عن عاصم :

﴿لِيَزَلِقُونَكَ﴾ [٥١] ، بفتح الياء ^(٢) .

* * *

(١) وهي سورة القلم .

(٢) والباقون بضمها .

سورة الحاقة

روى قتبية: ﴿بِالْقَارِعَةِ﴾ [٤] بالإمالة هنا حسب؛ وافقه الحلبي عن عبد الوارث، وزاد إمالة ﴿الْقَارِعَةَ مَا الْقَارِعَةُ وَمَا أَدْرَاكَ مَا الْقَارِعَةُ﴾، وأمال قتبية: ﴿عَاتِيَةً﴾ [٦]، و﴿الْخَالِيَةَ﴾ [٢٤] و﴿عَالِيَةً﴾ [٢٢] هنا وفي الغاشية. ﴿فَهَلْ تَرَى﴾ [٨] ذكر.

قرأ أهل البصرة والكسائي وأبان: ﴿وَمَنْ قَبْلَهُ﴾ [٩] بكسر القاف وفتح الباء^(١) وأمال أبان: ﴿وَمَا أَدْرَاكَ﴾ [٣] مع من أمال.

روى ابن فرح عن البرقي والمالكي عن الزيني ونظيف وابن ثوبان: ﴿وَتَعْيَهَا﴾ [١٢] بسكون العين^(٢).

قرأ حمزة والكسائي وخلف: ﴿لَا يَخْفَى مِنْكُمْ﴾ [١٨] بالياء. قرأ يعقوب: ﴿كِتَابِيَّةٌ﴾ [١٩، ٢٥]، و﴿حَسَابِيَّةٌ﴾ [٢٠، ٢٦]، و﴿مَالِيَّةٌ﴾ [٢٨]، و﴿سُلْطَانِيَّةٌ﴾ [٢٩] بحذف الهاء في المواضع الستة، وافقه حمزة في: ﴿مَالِيَّةٌ﴾، و﴿سُلْطَانِيَّةٌ﴾ فقط، ولم يختلفوا في الوقف أنه بالهاء. قرأ ابن كثير وابن عامر إلا النقاش، ويعقوب: ﴿يُؤْمِنُونَ﴾ [٤١]، و﴿يَذَكَّرُونَ﴾ [٤٢] بالياء فيهما.



(١) والباقون بفتح القاف وسكون الباء.

(٢) والباقون بفتحها.

سورة المعارج

قرأ أهل المدينة، وابن عامر: ﴿سَالٌ﴾ [١] بغير همز^(١).

قرأ الكسائي: ﴿يَعْرُجٌ﴾ [٤] بالياء.

قرأ أبو جعفر إلا السلمي وابن فرح عن البرقي والبرجمي:

﴿وَلَا يُسْتَلُّ حَمِيمٌ﴾ [١٠] بضم الياء.

﴿يَوْمَئِذٍ﴾ [١١] ذُكِرَ.

روى حفص: ﴿نَزَّاعَةٌ﴾ [١٦] بالنصب^(٢).

قرأ ابن كثير وعبد الوارث إلا القزاز: ﴿لَأَمَاتِهِمْ﴾ [٣٢] على التوحيد.

قرأ يعقوب وبكار وحفص وعبد الوارث: ﴿بَشَاهِدَاتِهِمْ﴾ [٣٣] على الجمع.

قرأ أبو جعفر وعبد الوارث: ﴿حَتَّى يَلْقَاوَا﴾ [٤٢] بفتح الياء وسكون اللام من

غير ألف^(٣).

روى الأعمش والبرجمي: ﴿يَوْمٌ يُخْرِجُونَ﴾ [٤٣] بضم الياء وفتح الراء^(٤).

قرأ المفضل: ﴿أَنْ يَدْخُلَ﴾ [٣٨] بفتح الياء ورفع الخاء^(٥).

قرأ ابن عامر وحفص وبكار عن أبان: ﴿نُصِبٌ﴾ [٤٣] بضم النون والصاد؛

الباقون بفتح النون وسكون الصاد، ﴿إِلَى نَصْبٍ﴾.

* * *

(١) يبادل الهمزة ألفاً والباقون بهمزة مفتوحة.

(٢) والباقون بالرفع.

(٣) مع فتح القاف والباقون بضم الياء والقاف وفتح اللام وألف بعدها.

(٤) والباقون بفتح الياء وضم الراء.

(٥) والباقون بضم الياء وفتح الخاء.

سورة نوح على نبينا وعليه السلام

- قرأ ابن عامر وأهل المدينة وعاصم: ﴿وَوَلَدُهُ﴾ [٢١] بفتح الواو واللام^(١).
- قرأ أهل المدينة إلا ابن يزداد عن أبي جعفر: ﴿وُدَاً﴾ [٢٣] بضم الواو^(٢).
- وقرأ أبو عمرو: ﴿مِمَّا خَطَّابَاهُمْ﴾ [٢٥] بغير همز على جمع التكسير^(٣).
- قرأ أهل الكوفة ويعقوب وعبد الوارث إلا القزَّاز:
- ﴿دُعَاءِي إِلَّا﴾ [٦] ساكنة الياء.
- روى الوليد بن حسان عن يعقوب: ﴿قَوْمِي لَيْلًا﴾ [٥] بفتح الياء.
- قرأ أهل الحجاز وأبو عمرو: ﴿ثُمَّ إِنِّي أَعْلَنْتُ﴾ [٩] بفتح الياء.
- روى حفص وهشام: ﴿بَيْتِي مُؤْمِنًا﴾ [٢٨] بفتح الياء.
- قرأ يعقوب: ﴿وَأَطِيعُونَ﴾ [٣] يياء في الحاليين.

سورة الجن

- قرأ ابن عامر وحمزة والكسائي وخلف وحفص: ﴿وَأَنَّهُ تَعَالَى﴾ [٣] بفتح الهمزة وما بعده إلى قوله: ﴿وَأَنَا مِنَ الْمُسْلِمُونَ﴾ [١٤]، وهو اثنا عشر همزة، وافقهم أبو جعفر في: ﴿وَأَنَّهُ تَعَالَى﴾ [٣]، ﴿وَأَنَّهُ كَانَ يَقُولُ﴾ [٤]، ﴿وَأَنَّهُ كَانَ رَجَالٌ﴾ [٦]؛ الباقون بالكسر فيهن؛ قرأ نافع وعاصم إلا حفصاً: ﴿وَأَنَّهُ لَمَّا قَامُ﴾ [١٩] بكسر الهمزة واتفقوا على فتح الهمزة من قوله: ﴿أَنَّهُ

(١) والباقون بضم الواو وسكون اللام.

(٢) والباقون بفتحها.

(٣) على وزن (قضايهم) والباقون بكسر الطاء وياء ساكنة وبعدها همزة مفتوحة وألف وتاء مكسورة «خطياتهم».

اسْتَمَعَ ﴿ [١] ﴾ و﴿ وَأَنَّ الْمَسَاجِدَ لِلَّهِ ﴾ [١٨]، وعلى كسرها من قوله: ﴿ إِنَّا سَمِعْنَا ﴾ [١]، ﴿ قُلْ إِنِّي لَا أَمْلِكُ ﴾ [٢١]، و﴿ قُلْ إِنِّي لَنْ يُجِيرَنِي ﴾ [٢٢]، و﴿ قُلْ إِنَّمَا أَدْعُوا ﴾ [٢٠]، و﴿ فَإِنَّ لَهُ نَارَ جَهَنَّمَ ﴾ [٢٣].

قرأ يعقوب: ﴿ أَنْ لَنْ تَقُولَ ﴾ [٥] بفتح القاف وتشديد الواو وفتحها^(١).

قرأ يعقوب وكوفي إلا بكاراً عن أبان عنه: ﴿ يَسْأَلُكَ عَذَابًا ﴾ [١٧] بالياء^(٢).

روى هشام: ﴿ لُبْدًا ﴾ [١٩] بضم اللام^(٣).

قرأ عاصم وحمزة وأبو جعفر وعبد الوارث - إلا القزّاز والمطوّعي عنه:

﴿ قُلْ إِنَّمَا أَدْعُوا رَبِّي ﴾ [٢٠] بغير ألف على الأمر^(٤).

روى رويس: ﴿ لِيُعْلَمَ أَنْ ﴾ [٢٨] بضم الياء.

قرأ أهل الحجاز، وأبو عمرو: ﴿ رَبِّي أَمْدًا ﴾ [٢٥] بفتح الياء.

سورة المزمل

﴿ أَوْ انْقُصْ ﴾ [٣]، و ﴿ نَاشِئَةً ﴾ [٦] ذكراً.

قرأ ابن عامر وأبو عمرو:

﴿ وَطَاءً ﴾ [٦] بكسر الواو وبألف بعد الطاء ممدوداً^(٥).

قرأ ابن عامر وأهل الكوفة إلا حفصاً ويعقوب:

﴿ رَبِّ الْمَشْرِقِ ﴾ [٩] بخفض الباء^(٦).

(١) والباقون بضم القاف وسكون الواو.

(٢) والباقون بالنون. (٣) والباقون بكسرها.

(٤) والباقون بفتح القاف واللام وألف بينهما.

(٥) والباقون بفتح الواو وسكون الطاء دون ألف بعدها.

(٦) والباقون بالرفع.

روى الشموني عن طريق النقاش:

﴿فَمَنْ شَاءَ اتَّخَذْ﴾ [١٩] بتخفيف الهمزة.

روى الأعشى: ﴿نَاشِيَةً﴾ [٦] بغير همز مع من ترك الهمزة^(١).

روى هشام: ﴿تُلْتِي اللَّيْلِ﴾ [٢٠] بسكون اللام^(٢).

قرأ ابن كثير وأهل الكوفة: ﴿وَنَصْفَهُ وَتُلْتُهُ﴾ [٢٠] بنصب الفاء والثاء وضم الهاء ووصلها بواو في اللفظ^(٣) وأجمعوا على إسكانها في الوقف إلا من أصله الإشارة.

سورة المدثر

قرأ أبو جعفر وحفص ويعقوب والمفضل وبكار عن أبان:

﴿وَالرُّجُزْ﴾ [٥] بضم الراء^(٤).

قرأ نافع وحمزة وخلف وحفص ويعقوب والمطي عن المفضل: ﴿وَاللَّيْلِ إِذْ﴾

[٣٣] بسكون الذال من غير ألف بعدها ﴿أُدْبِرْ﴾ بسكون الدال وهمزة قبلها^(٥).

قرأ أهل المدينة وابن عامر والمفضل إلا ابن فرح والنميري عنه:

﴿مُسْتَنْفَرَةً﴾ [٥٠] بفتح الفاء.

قرأ نافع وزيد والوليد عن يعقوب، وعبد الوارث من طريق الحلبي:

﴿وَمَا تَذْكُرُونَ﴾ [٥٦] بالتاء.

* * *

(١) أي يابدها ياء.

(٢) والباقون بضمها.

(٣) والباقون بكسر الفاء والثاء مع الهاء ووصلها بياء في اللفظ.

(٤) والباقون بكسرها.

(٥) والباقون «إذا» بفتح الذال وألف بعدها «دبر» بفتح الدال دون همز.

سورة القيامة

قرأ ابن كثير إلا ابن فليح عنه وعبد الوارث إلا القزاز عنه :
﴿لَا أُقْسِمُ بِيَوْمِ الْقِيَامَةِ﴾ [١] بغير ألف بعد اللام يجعلها لاماً دخلت على
﴿أُقْسِمُ﴾ في هذا الموضع حسب .
قرأ أهل المدينة وأبان : ﴿بَرَقَ﴾ [٧] بفتح الراء .
قرأ أهل المدينة وكوفي : ﴿بَلْ تُحِبُّونَ﴾ [٢٠] ، ﴿وَتَذُرُونَ﴾ [٢١] بالتاء فيهما
وأدغم اللام في التاء من ﴿تُحِبُّونَ﴾ حمزة والكسائي .
روى حفص والمفضل وبكار وابن حبيب عن أبان ويعقوب إلا زيدياً والحلواني
عن هشام : ﴿مَنْ مَنِّي يَمُنِّي﴾ [٣٧] بالياء^(١) .
روى حفص : ﴿مَنْ رَأَى﴾ [٢٧] بإظهار النون ويسكت عليها سكتة يسيرة .

سورة الإنسان

روى قتبية : : ﴿أَمْشَاجٍ﴾ [٢] ، و ﴿شَاكِرًا﴾ [٣] بالإمالة فيهما .
قرأ أهل المدينة والكسائي وعاصم إلا حفصاً والحلواني عن هشام والوليد عن
يعقوب : ﴿سَلَسَلًا﴾ [٤] بالتنوين ، الباقون بغير تنوين ، واختلفوا في الوقف
فكلهم وقف عليه بألف إلا ابن كثير في غير رواية ابن الحمامي عن أبي ربيعة
والفحام عن ابن فرح عن البزّي وابن شنبوذ وابن صالح وابن بقرة والأنطاكي من
غير طريق الرهاوي عنه والداجوني عن هشام والنقّاش عن الأخفش من غير
طريق الحمامي وحمزة وحفص ورويس وخلف في اختياره .

(١) والباقون بالتاء للتأنيث .

روى عبد الوارث: ﴿إِنَّمَا نَطَعِمُكُمْ﴾ [٩] بسكون الميم^(١).

قرأ حجازي والكسائي وخلف في اختياره وعاصم إلا حفصاً: ﴿قَوَارِيرًا﴾ [١٥] بالتنوين؛ الباقون بغير تنوين، وكلهم وقف بألف إلا حمزة في غير رواية الضبي ورويس فإنهما وقفا عليه بغير ألف، وأماً: ﴿قَوَارِيرًا مِنْ فِضَّةٍ﴾ [١٦] فقرأه أهل المدينة والكسائي وعاصم إلا حفصاً بالتنوين ووقفوا بألف؛ الباقون بغير تنوين وإذا وقفوا وقفوا بغير ألف.

روى بكار عن أبان: ﴿قَدَرُوهَا﴾ [١٦] بفتح القاف خفيفة الدال؛ وقرأ ابن حبيب وابن عقيل عن أبان: ﴿قَدَّرُوهَا﴾ بضم القاف وكسر الدال وتشديدها^(٢).

قرأ أهل المدينة وحمزة والمفضل وأبان: ﴿عَالِيهِمْ﴾ [٢١] بسكون الياء وكسر الهاء^(٣).

قرأ ابن كثير وأهل الكوفة إلا حفصاً: ﴿خُضِرُ﴾ [٢١] بالخفض^(٤).

قرأ ابن كثير ونافع وعاصم: ﴿وَاسْتَبْرَقُ﴾ [٢١] بالرفع^(٥).

﴿أَسَاوِرُ﴾ [٢١]، ﴿شَاءَ اتَّخَذَ﴾ [٢٩] ذُكِرَا.

قرأ ابن كثير وأبو عمرو وابن عامر: ﴿وَمَا يَشَاءُونَ﴾ [٣٠] بالياء، إلا أن

الداجوني عن هشام من غير طريق القطان ﴿تَشَاءُونَ﴾ بالتاء.



(١) والباقون بضمها.

(٢) والباقون بفتح القاف والدال مع تشديد الدال.

(٣) والباقون بفتح الياء وضم الهاء.

(٤) والباقون بالرفع.

(٥) والباقون بالخفض.

سورة المرسلات

روى الأعمش والبرجمي وروح: ﴿عُدْرًا﴾ [٦] بضم الذال^(١).

قرأ أبو عمرو وكوفي إلا عاصماً غير حفص:

﴿أَوْ نُذْرًا﴾ [٦] بسكون الذال^(٢).

قرأ أبو عمرو وأبو جعفر إلا ابن يزداد وزيد عن يعقوب: ﴿وَوَقَّتْ﴾

[١١] بالواو^(٣) وكلهم شددوا القاف إلا أبا جعفر من غير طريق ابن يزداد عنه فإنه خفها.

روى أحمد بن صالح عن قالون: ﴿أَلَمْ نَخْلُقْكُمْ﴾ [٢٠] بإظهار القاف.

قرأ أهل المدينة والكسائي: ﴿فَقَدَرْنَا﴾ [٢٣] بالتشديد^(٤).

روى رويس: ﴿انطَلِقُوا إِلَى ظِل﴾ [٣٠] على الخبر بفتح اللام^(٥).

قرأ كوفي غير عاصم إلا حفصاً والمَلَطِي عن المفضل: ﴿جَمَّالَتْ﴾ [٣٣] بكسر

الجيم من غير ألف بعد اللام؛ ورواه رويس: ﴿جَمَّالَات﴾ بضم الجيم وبألف بعد اللام؛ الباقون كذلك إلا أنهم كسروا الجيم.

روى ابن أخي العرق عن الثلاثة عن الكسائي^(٦): ﴿فِي ظِلَالٍ﴾ بالإمالة.

قرأ يعقوب: ﴿فَكِيدُونِ﴾ [٣٩] بياء في الحالين، وافقه قتيبة في الوصل دون

الوقف.

(١) والباقون بسكونها.

(٢) والباقون بضمها.

(٣) والباقون بهمزة مضمومة مكان الواو.

(٤) والباقون بتخفيف الدال.

(٥) والباقون بكسرها.

(٦) البربري وحمويه وإسماعيل بن مدان.

سورة عمّ يتساءلون

وقف يعقوب على: ﴿عَمَّةٌ﴾ [١] بالهاء.

قرأ أهل الكوفة إلا الأعشى والمَلَطِي عن المفضل: ﴿وَفُتِحَتِ السَّمَاءُ﴾ [١٩] بالتخفيف.

قرأ حمزة، وروح: ﴿لَيْثِينَ﴾ [٢٣] بغير ألف.

﴿وَعَسَاقًا﴾ [٢٥] ذكر.

قرأ الكسائي: ﴿لغوًا ولا كذابًا﴾ [٣٥] بالتخفيف.

قرأ ابن عامر ويعقوب وكوفي إلا أبان، والمفضل من غير طريق ابن فرح والنُميري عنه: ﴿رَبِّ السَّمَوَاتِ﴾ [٣٧] بالخفض^(١).

قرأ ابن عامر ويعقوب وعاصم إلا العَطَّارَ والمفضل من غير طريق ابن فرح والنُميري عنه عن عاصم: ﴿الرَّحْمَنِ﴾ [٣٧] بالخفض^(٢).

﴿شَاءَ اتَّخَذَ﴾ [٣٩] ذكر.

سورة النازعات

قرأ أبو جعفر: ﴿إِنَّا لَمَرْدُودُنْ﴾ [١٠] بهمزة واحدة على الخبر؛ وقرأ ابن عامر وأهل الكوفة وروح والوليد عن يعقوب بهمزتين محقتين إلا أن هشامًا يفصل بينهما بألف؛ الباقيون بهمز الأولى وتلين الثانية، وفصل بينهما بألف نافع إلا - ورشًا - وأبو عمرو وزيد عن يعقوب، وأمّا ﴿إِذَا كُنَّا﴾ [١١] فقرأه على الخبر نافع وابن عامر والكسائي ويعقوب، وقرأه عاصم وحمزة وخلف بهمزتين محقتين على الاستفهام؛ الباقيون كذلك إلا أنهم لينوا الهمزة الثانية؛ وفصل بينهما بألف أبو عمرو وأبو جعفر.

(٢) والباقيون بالرفع.

(١) والباقيون بالرفع.

قرأ حمزة والكسائي إلا قتيبة ونصير، وأبو بكر وبكار عن أبان والمَلْطِيّ، ورويس عن يعقوب: ﴿نَاخِرَةٌ﴾ [١١] بألف.

قرأ حجازي ويعقوب وعبد الوارث: ﴿تَزَكَّى﴾ [١٨] بتشديد الزاي.
قرأ أبو جعفر والحليّ والمَطَّوعِيّ عن أبي معمر عنه: ﴿مُنْذِرٌ﴾ [٤٥] بالتنوين.

سورة عبس

قرأ عاصم إلا الأعشى والبرجمي: ﴿فَتَنَفَّعَهُ الذُّكْرَى﴾ [٤] بنصب العين^(١).
قرأ حجازي: ﴿تَصَدَّى﴾ [٦] بتشديد الصاد.
قرأ أهل الكوفة: ﴿أَنَا صَبَبْنَا﴾ [٢٥] بفتح الهمزة في الحالين؛ وافقهم رويس في الوصل فقط وإذا ابتداء كسر الهمزة.

التكوير

قرأ ابن كثير وأهل البصرة: ﴿سُجِرَتْ﴾ [٦] بالتخفيف^(٢).
قرأ أبو جعفر: ﴿قُتِلَتْ﴾ [٩] بتشديد التاء^(٣).
قرأ أهل المدينة وابن عامر إلا ابن عبدان وعاصم ويعقوب:
﴿نُشِرَتْ﴾ [١٠] مخفف^(٤).
قرأ أهل المدينة وعاصم إلا يحيى وأبان والمفضل، وابن ذكوان ورويس:
﴿سُعِرَتْ﴾ [١٢] بتشديد العين.

(١) والباقون بالرفع.

(٢) أي بتخفيف الجيم والباقون بتشديدها.

(٣) أي التاء الأولى والباقون بالتخفيف.

(٤) والباقون بالتشديد.

﴿الجَوَارِ﴾ [١٦] ذُكِرَ.

قرأ ابن كثير وأبو عمرو والكسائي ورويس: ﴿بِظَنِّينِ﴾ [٢٤] بالظاء^(١).
وقياس مذهب يعقوب أن يقف على ﴿الجَوَارِ﴾ [١٦] بياء.

سورة الانفطار

قرأ أهل الكوفة إلا أبا زيد عن المُفَضَّل من طريق الأهوازي عنه:
﴿فَعَدَلَك﴾ [٧] بتخفيف الدال.

قرأ أبو جعفر: ﴿بَلْ يَكْذِبُونَ﴾ [٩] بالياء؛ وأدغم اللام في التاء حمزة
والكسائي إلا قتيبة والحلواني عن هشام.

قرأ ابن كثير وأهل البصرة: ﴿يَوْمٌ لَا تَمْلِكُ﴾ [١٩] بالرفع^(٢).

سورة المطففين

روى حفص والبرجمي والشحام عن قالون: والمُسَيَّبِيَّ إلهة الله:

﴿بَلْ رَأَى﴾ [١٤] بإظهار اللام ويقف وقفة يسيرة على اللام، وأمال حمزة
والكسائي وخلف وأبو بكر إلا الأعشى والمفضل وبكار عن أبان والبرجمي
﴿رَأَى﴾.

قرأ أبو جعفر ويعقوب: ﴿تُعْرَفُ فِي وُجُوهِهِمْ﴾ [٢٤] بضم التاء وفتح الراء
﴿نَضْرَةً﴾ بالرفع^(٣).

(١) والباقون بالضاد. (٢) والباقون بنصب «يوم».

(٣) والباقون بفتح التاء وكسر الراء مع نصب «نضرة» على المفعولية.

قرأ الكسائي: ﴿خَاتَمَهُ﴾ [٢٦] بألف بعد الخاء^(١).
 ﴿فَكَهَيْنَ﴾ [٣١] بغير ألف أبو جعفر وحفص والدَّاجُونِي عن
 ابن ذكوان وقد ذُكر.

سورة الانشقاق

قرأ ابن كثير ونافع وابن عامر والكسائي والمَلَطِي عن المفضل: ﴿وَيُصَلِّي
 سَعِيرًا﴾ [١٢] بضم الياء وفتح الصاد وتشديد اللام، والذي قرأت عن المَلَطِي عن
 المفضل كأبي عمرو وهو الصحيح؛ وروى أبان، والقزاز: ﴿يُصَلِّي﴾ بضم الياء
 وسكون الصاد وتخفيف اللام؛ الآخرون ﴿يُصَلِّي﴾ بفتح الياء وسكون الصاد
 وتخفيف اللام، وأماله حمزة والكسائي وخلف.
 قرأ ابن كثير وحمزة والكسائي وخلف: ﴿لَتَرْكَبَنَّ طَبَقًا﴾ [١٩] بفتح الباء^(٢).
 ﴿قُرَى﴾ [٢١] ذُكر.

سورة البروج

قرأ حمزة والكسائي إلا قتيبة وخلف وأبو زيد والمَلَطِي، والطوسي عن
 المفضل: ﴿الْمَجِيدُ﴾ [١٥] بالخفض^(٣).
 قرأ نافع: ﴿فِي لَوْحٍ مَّحْفُوظٍ﴾ [٢٢] بالرفع^(٤).

(١) مع فتح الخاء والباقون «ختامه» بكسر الخاء والألف بعد التاء.

(٢) والباقون بضمها.

(٣) والباقون بالرفع.

(٤) والباقون بالخفض.

سورة الأعلى

قرأ الكسائي: ﴿قَدَرَ﴾ [٣] مخفف^(١).

قرأ أبو عمرو، وقتيبة: ﴿بَلْ يُؤْثِرُونَ﴾ [١٦] بالياء، وأدغم اللام في التاء حمزة والكسائي إلا قتيبة والحلواني عن هشام، وروى زيد عن يعقوب: ﴿بَلْ يُؤْثِرُونَ﴾ بالياء كأبي عمرو.

سورة الفاشية

قرأ أهل البصرة وأبو بكر والمفضل وبكار عن أبان: ﴿تُصَلَّى نَارًا﴾ [٤] بضم التاء؛ الباقون بفتح التاء.

روى عبد الوارث: ﴿ءَانِيَةً﴾ [٥] بالإمالة.

روى قتيبة: ﴿عَالِيَةً﴾ [١٠] بالإمالة.

قرأ ابن كثير وأبو عمرو ورويس: ﴿لَا يُسْمَعُ﴾ [١١] بياء مضمومة ﴿لَاغِيَةً﴾ بالرفع؛ وقرأ نافع كذلك إلا أنه بالتاء: ﴿تُسْمَعُ فِيهَا لَاغِيَةً﴾، الباقون: ﴿تَسْمَعُ﴾ بتاء مفتوحة ونصب ﴿لَاغِيَةً﴾.

روى هشام وهبة الله عن الأخفش وابن شاهي وزرعان والشّموني إلا النّقار: ﴿بِمُصَيَّرٍ﴾ [٢٢] بالسين؛ الباقون بالصاد وأشمها الزاي حمزة إلا العجلي وابن سلم النخعي عنه.

قرأ أبو جعفر: ﴿إِيَابَهُمْ﴾ [٢٥] بتشديد الياء.

(١) والباقون بتشديد الدال.

سورة الفجر

قرأ حمزة والكسائي وخلف: ﴿وَالْوَيْثُرِ﴾ [٣] بكسر الواو.

قرأ ابن عامر وأبو جعفر: ﴿فَقَدَّرَ عَلَيْهِ﴾ [١٦] بتشديد الدال.

قرأ أهل البصرة: ﴿يُكْرِمُونَ﴾ [١٧]، ﴿وَلَا يَحْضُونَ﴾ [١٨]، ﴿وَيَأْكُلُونَ التُّرَاثَ﴾ [١٩]، ﴿وَيُحِبُّونَ﴾ [٢٠] بالياء فيهن^(١)، وأثبت الألف في ﴿تَحَاضُّونَ﴾ أهل الكوفة وأبو جعفر.

﴿وَجَائٍ﴾ [٢٣]، و ﴿الْمُطْمِنَّةُ﴾ [٢٧] ذكر.

قرأ الكسائي ويعقوب والمَلَطِيّ وأبو زيد عن المفضل، والطوسي عن جبلة عنه: ﴿لَا يُعَذِّبُ﴾ [٢٥] ﴿وَلَا يُوثِقُ﴾ [٢٦] بفتح الذال والثاء^(٢).

قرأ حجازي وأبو عمرو ﴿رَبِّي أَكْرَمَنِ﴾ [١٥]، و ﴿رَبِّي أَهَانَنِ﴾ [١٦] بفتح الياء فيها.

قرأ ابن كثير ويعقوب: ﴿يَسْرٍ﴾ [٤] بياء في الحالين وافقهما في الوصل أهل المدينة وأبو عمرو إلا أبازيد، وقتيبة.

قرأ البرزي وقنبل إلا أباطاهر عن قنبل وابن يزداد عن أبي جعفر ويعقوب: ﴿بِالْوَادِ﴾ [٩] بياء في الحالين وقرأ ابن فليح وأبو طاهر عن قنبل وورش من طريق ابن مجاهد والشحام عن قالون بياء في الوصل فقط وكذلك ورش عن نافع؛ الباقلون بغير ياء في الحالين.

قرأ البرزي والزيني عن قنبل ويعقوب: ﴿أَكْرَمَنِ﴾ [١٥]، و ﴿أَهَانَنِ﴾ [١٦]، بياء في الحالين، وافقهم أهل المدينة، وابن فرح عن الدوري إلا من طريق بكر عنه عن اليزيدي عن أبي عمرو في الوصل فقط؛ الباقلون بغير ياء في الحالين.

(١) والباقلون بناء الخطاب.

(٢) والباقلون بكسرهما.

سورة البلد

﴿وَوَالِدٌ﴾ [٣]، و ﴿أَيَحْسَبُ﴾ [٥، ٧] ذكرا.

قرأ أبو جعفر: ﴿مَالاً لُّبَدًا﴾ [٦] بتشديد الباء.

روى الداجوني عن هشام: ﴿أَنْ لَمْ يَرَهُ أَحَدٌ﴾ [٧] بسكون الهاء.

وقرأ أبو جعفر من طريق النهرواني والسلمي عن ابن يزداد عنه بإشباع ضمة الهاء، والآخرون عن أبي جعفر باختلاس الضمة وكلهم أسكن الهاء في الوصل إلا من كان أصله الإشارة.

قرأ ابن كثير وأبو عمرو وإلا عبد الوارث، والكسائي والداجوني عن ابن ذكوان: ﴿فَكُّ رَقَبَةٍ﴾ [١٣] بفتح الكاف ونصب ﴿رَقَبَةٍ﴾، ﴿أَوْ أَطْعَمَ﴾ [١٤] بفتح الميم من غير ألف قبلها^(١).

قرأ بصري وخلف وحمزة وحفص: ﴿مُؤَصَّدَةٌ﴾ [٢٠] بالهمز هنا وفي الهمزة [٨] إلا أن حمزة في رواية العبسي والضيبي إذا وقف خفف الهمزة، وأما العجلي عن حمزة فإنه يقرأ بغير همز في الوصل والوقف.

سورة الشمس

﴿حَابٌ﴾ [١٠]، و ﴿كَذَّبَتْ ثَمُودٌ﴾ [١١] ذكرا.

قرأ ابن عامر وأهل المدينة: ﴿فَلَا يَخَافُ عُقْبَاهَا﴾ [١٥] بالفاء^(٢).

(١) فعل، والباقون بضم الكاف وخفض «رقبة» مع كسر همزة إطعام وضم الميم منونة وألف قبلها.

(٢) والباقون بالواو مكان الفاء.

سورة الليل

قرأ يعقوب إلا روحاً وزيداً عنه والبيزي إلا النقاش عن أبي ربيعة عنه :
﴿نَارًا تَلْظَى﴾ [١٤] بتشديد التاء .

ذكر التكبير

روى البيزي وابن فليح والحمامي والطارق عن زيد وبكار عن ابن مجاهد عن قنبل ، وابن شنبوذ وابن الصباح وابن عبد الرزاق ونظيف عن قنبل أن التكبير من أول سورة ﴿والضحى﴾ ، الباقرن يكبرون من أول ﴿أَلَمْ نَشْرَحْ لَكَ﴾ .

واختلفوا في لفظ التكبير: فروى ابن مجاهد عن قنبل من طريق الحمامي ، وابن الشارب عن الزينبي وابن الصَّبَّاح وابن بقرة والأنطاكي وابن خالويه وابن ثوبان عن قنبل وهبة الله عن أبي ربيعة وابن فرح عن البيزي أن لفظ التكبير: لا إله إلا الله والله أكبر .

الباقرن رروا أن لفظ التكبير الله أكبر .

واتفقوا على أنهم يقفون في آخر كل سورة ويستدئون بالتكبير متصلاً بالتسمية ، إلا ما رواه الفحام عن المطوعي فإنهما قالوا: وإن شئت وقفت على التكبير وابتدأت بالتسمية موصولاً بالسورة ، ولا سبيل إلى الوقف على التسمية معزلة منها لأن التسمية إنما وضعت في أوائل السور ولم توضع في خواتيمها .

واتفقوا على ترك التكبير بين الناس والفاحة إلا ما رواه بكار عن ابن مجاهد عن قنبل في إثبات التكبير بينهما .

سورة العلق

روى ابن مجاهد عن قنبل وابن شنبوذ وابن بقرة وابن عبد الرزاق ونظيف وابن ثوبان: ﴿أَنْ رَأَهُ اسْتَغْنَى﴾ [٧] بغير ألف بعد الهمزة بوزن (رَعَهُ)؛ الباقون بإثبات ألف بعد الهمزة مثل (رَعَاهُ).

سورة القدر

قرأ الكسائي وخلف: ﴿حَتَّى مَطَلَعِ الْفَجْرِ﴾ [٥] بكسر اللام.

سورة لم يكن

قرأ نافع، وابن ذكوان: ﴿الْبَرِيَّةِ﴾ [٦، ٧] بالهمز والمد^(١) في الموضعين.

سورة الزلزلة

روى هشام والنهرواني عن أبي جعفر وابن عقيل وابن حبيب عن أبان: ﴿خَيْرًا يَرَهُ﴾ [٧]، و ﴿شَرًّا يَرَهُ﴾ [٨] بسكون الهاء فيهما، وقرأ أبو جعفر من طريق السلمي وابن يزداد والشطوي وهبة الله باختلاس ضمة الهاء؛ الآخرون إلا رَوْحًا والوليد بإشباع ضمة الهاء، وروى رَوْح والوليد بضم الهاء من غير إشباع.

(١) والباقون بياء مشددة مفتوحة دون همز.

سورة القارعة

روى الحلبي والمطوعي عن عبد الوارث: ﴿الْقَارِعَةُ﴾ [١] بالإمالة.
قرأ حمزة ويعقوب: ﴿مَاهِيَةٌ نَّارٌ﴾ [١٠، ١١] بحذف الهاء في الوصل، ولم
يختلف في الوقف أنه بالهاء.

سورة التكاثر

قرأ ابن عامر والكسائي وأبان: ﴿لَتُرَوَّنَ الْجَحِيمَ﴾ [٦] بضم التاء^(١).
زاد ابن عقيل وابن حبيب عن أبان بضم التاء في: ﴿لَتُرَوَّنَهَا﴾ [٧].

سورة الهمزة

قرأ ابن عامر وحمزة والكسائي وخلف وأبو جعفر وروح: ﴿جَمَعَ مَالًا﴾ [٢]
بتشديد الميم.

قرأ كوفي إلا ابن عقيل وابن حبيب عن أبان وحفصاً:
﴿فِي عُمْدٍ﴾ [٩] بضم العين والميم^(٢).

* * *

(١) والباقون بفتحها.

(٢) والباقون بفتحهما.

سورة قريش

قرأ ابن عامر: ﴿لِإِلَافٍ قَرِيشٍ﴾ [١] بغير ياء بعد الهمزة مثل ﴿لِعِلَافٍ﴾، وقرأ أبو جعفر بياء ساكنة من غير همز، ورواه حماد عن الشموني بهمزتين الأولى مكسورة والثانية ساكنة من غير ياء مثل ﴿لِفِعْلَافٍ﴾، الباقيون بهمزة بعدها ياء ساكنة بوزن (لعيلاف).

قرأ أبو جعفر وابن فليح: ﴿الْإِفِهْمُ﴾ [٢] بهمزة لا ياء بعدها مثل: ﴿عِلَافِهْمُ﴾، ورواه أبو الحسن حماد بهمزتين مكسورتين من غير ياء بعدهما ورواه بقتية أصحاب الشموني إلا حماداً بهمزتين مكسورتين بعدهما ياء ساكنة بوزن (عيلافهم)، الباقيون بهمزة بعدها ياء ساكنة بوزن (عيلافهم).

روى نصير وقتيبة: ﴿رِحْلَةَ الشِّتَاءِ﴾ [٢] بالإمالة.

سورة الكوثر

روى نصير: ﴿شَانَتَكَ﴾ [٣] بالإمالة، وقد ذكرنا تخفيف الهمز.

سورة الكافرون

روى الحلبي والمطوعي عن عبد الوارث، والحلواني عن هشام إمالة: ﴿عَابِدُونَ﴾ [٤]، ﴿عَابِدُونَ﴾ [٣، ٥].

قرأ نافع إلا إسماعيل وحفص وبكار عن أبان، وهشام، والخزيمي، والخزاعي عن البزي، والفحام عنه عن ابن فرح عنه: ﴿وَلِي دِينَ﴾ [٦] بفتح الياء. قرأ يعقوب: ﴿دِينَ﴾ [٦] بياء في الحاليين.

سورة المسد

قرأ ابن كثير: ﴿يَدَا أَبِي لَهَبٍ﴾ [١] بسكون الهاء^(١).
قرأ عاصم: ﴿حَمَّالَةً﴾ [٤] نصب^(٢). روى نصير: ﴿فِي جِدِّهَا﴾ [٥] بالإمالة.

سورة الإخلاق

قرأ حمزة وخلف والمفضل إلا المَلْطِيّ عنه وإسماعيل إلا هبة الله عنه والمسيبي في غير رواية هبة الله عنه ويعقوب إلا زياداً: ﴿كُفُوًا﴾ [٤] بإسكان الفاء وتحقيق الهمز، وروى حفص برفع الفاء وبواو بعدها من غير همز، وروى المفضل إلا المَلْطِيّ عنه بسكون الفاء وتحقيق الهمز مثل حمزة، الآخرون بضم الفاء وتحقيق الهمزة وقد ذكرنا مذهب حمزة في الوقف.

سورة الفلق

روى قتيبة: ﴿حَاسِدٍ﴾ [٥] بالإمالة.

سورة الناس

قد ذكرنا من آمال فيما تقدم.
تم الكتاب والحمد لله حق حمده وصلى الله على سيدنا محمد النبي الأمي
وعلى آله وصحبه وسلم تسليماً كثيراً.

تم الكتاب بحمد الله

(٢) والباقون بالرفع.

(١) والباقون بفتحها.

رَفَعُ

عبد الرحمن النجدي
أسكنه الله الفردوس

رَفَعُ

عبد الرحمن النجدي
أسكنه الله الفردوس



رَفَعُ

عبد الرحمن النجدي
أسكنه الله الفردوس

فهرست الموضوعات

رَفَعُ
عبد الرحمن الجفري
أسكنه الله الفردوس

الصفحة	الموضوع
٣	مقدمة المحقق.....
٥	نبذة عن المصنف.....
٦	مصطلح الكتاب.....
٧	الجداول الموضحة لأسانيد قراءات الإمام أبي العز.....
٢٥	مقدمة المصنف.....
٢٦	قراءة ابن كثير.....
٣٣	ذكر أسانيد نافع بن أبي نعيم المدني.....
٣٩	وأما قراءة أبي جعفر يزيد بن القعقاع المدني.....
٤١	وأما قراءة عبد الله بن عامر اليحصبي.....
٤٣	وأما قراءة عاصم بن أبي النجود الكوفي.....
٥١	وأما قراءة أبي عمارة حمزة بن حبيب الزيات.....
٥٤	وأما قراءة أبي الحسن الكسائي رحمه الله.....
٥٦	قراءة خلف بن هشام البزار.....
٥٨	قراءة أبي عمرو بن العلاء.....
٦٥	وأما قراءة يعقوب بن إسحاق الحضرمي.....
٦٧	باب: الإدغام والإظهار.....
٧٠	ذكر النون الساكنة والتنوين.....

- ٧١ ذكر إدغام أبي عمرو الموسوم بالكبير
- ٨١ ذكر اختلافهم في الهمز والتلين
- ٨٤ ذكر اختلافهم في الهمز المتحرك
- ٨٩ ذكر مذهب حمزة في الوقف على المهموز
- ٩٢ مذهب الكسائي في الوقف
- ٩٣ باب الإمالة
- ٩٩ ذكر اختلافهم في المد والقصر
- ١٠١ ذكر اختلافهم في التسمية
- ١٠٢ باب الإشارة في الوقف
- ١٠٣ فاتحة الكتاب
- ١٠٨ سورة البقرة
- ١٣٦ ذكر الياءات المفتوحة والمحذوفة
- ١٣٨ سورة آل عمران
- ١٤٩ سورة النساء
- ١٥٥ سورة المائدة
- ١٦٠ سورة الأنعام
- ١٦٩ سورة الأعراف
- ١٧٨ سورة الأنفال
- ١٨١ سورة التوبة
- ١٨٦ سورة يونس عليه السلام
- ١٩٠ سورة هود عليه السلام

۱۹۵ سورة يوسف عليه السلام
۲۰۰ سورة الرعد
۲۰۲ سورة إبراهيم عليه السلام
۲۰۴ سورة الحجر
۲۰۶ سورة النحل
۲۰۹ سورة الإسراء
۲۱۴ سورة الكهف
۲۲۱ سورة مريم عليها السلام
۲۲۴ سورة طه
۲۲۹ سورة الأنبياء عليهم السلام
۲۳۲ سورة الحج
۲۳۵ سورة المؤمنون
۲۳۷ سورة النور
۲۴۱ سورة الفرقان
۲۴۳ سورة الشعراء
۲۴۶ سورة النمل
۲۵۰ سورة القصص
۲۵۲ سورة العنكبوت
۲۵۴ سورة الروم
۲۵۶ سورة لقمان
۲۵۷ سورة السجدة

٢٥٧ سورة الأحزاب
٢٦٠ سورة سبأ
٢٦٣ سورة فاطر
٢٦٤ سورة يس
٢٦٧ سورة الصافات
٢٧٠ سورة (ص)
٢٧٢ سورة الزمر
٢٧٥ سورة المؤمن
٢٧٧ سورة حم السجدة
٢٧٨ سورة حم عسق
٢٧٩ سورة الزخرف
٢٨٢ سورة الدخان
٢٨٣ سورة الجاثية
٢٨٤ سورة الأحقاف
٢٨٦ سورة محمد
٢٨٧ سورة الفتح
٢٨٨ سورة الحجرات
٢٨٩ سورة (ق)
٢٩٠ سورة الذاريات
٢٩١ سورة الطور
٢٩٢ سورة النجم

٢٩٣ سورة القمر
٢٩٤ سورة الرفرف
٢٩٥ سورة الواقعة
٢٩٧ سورة الحديد
٢٩٨ سورة المجادلة
٣٠٠ سورة الحشر
٣٠٠ سورة الممتحنة
٣٠١ سورة الصف
٣٠١ سورة الجمعة
٣٠٢ سورة المنافقين
٣٠٢ سورة التغابن
٣٠٣ سورة الطلاق
٣٠٣ سورة التحلة
٣٠٤ سورة الملك
٣٠٥ سورة (ن)
٣٠٦ سورة الحاقة
٣٠٧ سورة المعارج
٣٠٨ سورة نوح على نبينا وعليه السلام
٣٠٨ سورة الجن
٣٠٩ سورة المزمل
٣١٠ سورة المدثر

- ٣١١ سورة القيامة
- ٣١١ سورة الإنسان
- ٣١٣ سورة المرسلات
- ٣١٤ سورة عمّ يتساءلون
- ٣١٤ سورة النازعات
- ٣١٥ سورة عبس
- ٣١٥ سورة التكوير
- ٣١٦ سورة الانفطار
- ٣١٦ سورة المطففين
- ٣١٧ سورة الانشقاق
- ٣١٧ سورة البروج
- ٣١٨ سورة الأعلى
- ٣١٨ سورة الغاشية
- ٣١٩ سورة الفجر
- ٣٢٠ سورة البلد
- ٣٢٠ سورة الشمس
- ٣٢١ سورة الليل
- ٣٢١ ذكر التكبير
- ٣٢٢ سورة العلق
- ٣٢٢ سورة القدر
- ٣٢٢ سورة لم يكن

٣٢٢ سورة الزلزلة
٣٢٣ سورة القارعة
٣٢٣ سورة التكاثر
٣٢٣ سورة الهمزة
٣٢٤ سورة قريش
٣٢٤ سورة الكوثر
٣٢٤ سورة الكافرون
٣٢٥ سورة المسد
٣٢٥ سورة الإخلاص
٣٢٥ سورة الفلق
٣٢٥ سورة الناس
٣٢٧ الفهرست

دار الصحابة للتراث

رَفَعُ

عبد الرحمن النجدي
أسكنه الله الفردوس

شركة مطابع البشير - ٦ أكتوبر

رَفَعُ

عبد الرحمن النجدي
أسكنه الله الفردوس

رَفَعُ

عبد الرحمن البخاري
أسكنها الفردوس